

# Installation et mise en œuvre du module Hâpy

EOLE 2.10



## EOLE 2.10

Version : révision : Mars 2025

Date : création : Février 2025

Editeur : Pôle national de compétences Logiciels Libres

Auteur(s) : Équipe EOLE

Copyright : Documentation sous licence Creative Commons by-sa - EOLE (<https://pcll.ac-dijon.fr/pcll/>)

Licence : Cette documentation, rédigée par le Pôle national de compétences Logiciels Libres, est mise à disposition selon les termes de la licence :

**Creative Commons Attribution - Partage dans les Mêmes Conditions 3.0 France (CC BY-SA 3.0 FR)** : <http://creativecommons.org/licenses/by-sa/3.0/fr/>.

### **Vous êtes libres :**

- de **reproduire, distribuer et communiquer** cette création au public ;
- de **modifier** cette création.

### **Selon les conditions suivantes :**

- **Attribution** : vous devez citer le nom de l'auteur original de la manière indiquée par l'auteur de l'œuvre ou le titulaire des droits qui vous confère cette autorisation (mais pas d'une manière qui suggérerait qu'ils vous soutiennent ou approuvent votre utilisation de l'œuvre) ;
- **Partage des Conditions Initiales à l'Identique** : si vous modifiez, transformez ou adaptez cette création, vous n'avez le droit de distribuer la création qui en résulte que sous un contrat identique à celui-ci.

À chaque réutilisation ou distribution de cette création, vous devez faire apparaître clairement au public les conditions contractuelles de sa mise à disposition. La meilleure manière de les indiquer est un lien vers cette page web.

Chacune de ces conditions peut être levée si vous obtenez l'autorisation du titulaire des droits sur cette œuvre.

Rien dans ce contrat ne diminue ou ne restreint le droit moral de l'auteur ou des auteurs.

Cette documentation est basée sur une réalisation du Pôle national de compétences Logiciels Libres. Les documents d'origines sont disponibles sur le site.

EOLE est un projet libre (Licence GPL).

Il est développé par le Pôle national de compétences Logiciels Libres du ministère de l'Éducation nationale, rattaché à la Direction des Systèmes d'Information de l'académie de Dijon (DSI).

Pour toute information concernant ce projet vous pouvez nous joindre :

- Par courrier électronique : [eole@ac-dijon.fr](mailto:eole@ac-dijon.fr)
- Par FAX : 03-80-44-88-10
- Par courrier : EOLE-DSI - 2G, rue du Général Delaborde - 21000 DIJON
- Le site du Pôle national de compétences Logiciels Libres : <https://pcll.ac-dijon.fr/pcll/>

# Table des matières

<b>Chapitre 1 - Présentation et historique du projet EOLE .....</b>	<b>9</b>
1. Les objectifs d'EOLE	9
2. Historique du projet EOLE	9
3. Versions des modules EOLE	13
4. Logiciel Libre	16
5. Méta-distribution EOLE	17
6. EOLE 2.10	18
7. Eolebase	20
8. Quelques références	22
<b>Chapitre 2 - Introduction au module Hâpy .....</b>	<b>23</b>
1. Qu'est ce que le module Hâpy ?	24
2. À qui s'adresse ce module ?	24
3. Les services Hâpy	25
4. Les différences entre les versions 2.9 et 2.10	25
5. Errata 2.10.n	26
<b>Chapitre 3 - Fonctionnement du module Hâpy .....</b>	<b>28</b>
<b>Chapitre 4 - Mise en œuvre du module .....</b>	<b>30</b>
<b>Chapitre 5 - Installation du module .....</b>	<b>32</b>
1. Pré-requis	32
2. Médias d'installation	34
3. Déroulement de l'installation	39
4. Partitionnement automatique	43
<b>Chapitre 6 - Configuration du module Hâpy .....</b>	<b>51</b>
1. Configuration généralités	51
1.1. Configuration en mode autonome	52
1.1.1. Accès distant	54
1.1.2. La zone Menu	56
1.1.3. La zone Onglet	59
1.1.4. La zone Formulaire	60
1.1.5. La zone Validation	63
1.1.6. Enregistrer la configuration	63
1.1.7. Le mode Debug	64
1.1.8. Édition synchronisée avec l'application Zéphir	66
1.1.9. FAQ	68
1.2. Configuration en mode Zéphir	70
2. Configuration en mode basique	79
2.1. Onglet Général	80
2.2. Onglet Interface-0	86
2.3. Onglet Messagerie	88
2.4. Onglet Commutateur virtuel	89
2.5. Onglet Virtualisation	90
3. Configuration en mode normal	90
3.1. Onglet Général	91

3.2. Onglet Services	98
3.3. Onglet Interface-0	98
3.4. Onglet Onduleur	101
3.5. Onglet Nginx	107
3.6. Onglet Reverse proxy : Configuration du proxy inverse	108
3.7. Onglet Messagerie	112
3.8. Onglet Commutateur virtuel	114
3.9. Onglet Virtualisation	115
3.10. Onglet Modèle	117
3.11. Onglet Sauvegarde des VM	118
<b>4. Configuration en mode expert</b>	<b>119</b>
4.1. Onglet Général	120
4.2. Onglet Services	126
4.3. Onglet Système	128
4.4. Onglet Sshd : Gestion SSH avancée	135
4.5. Onglet NTP : Options supplémentaires pour la synchronisation de l'horloge système	136
4.6. Onglet Logs : Gestion des logs	136
4.7. Onglet Interface-0	139
4.8. Onglet Interface-1	144
4.9. Onglet Interface-n	146
4.10. Onglet Réseau avancé	150
4.11. Onglet Certificats ssl : gestion des certificats SSL	155
4.12. Onglet Dépôt tiers	162
4.13. Onglet Schedule	165
4.14. Onglet Annuaire	165
4.15. Onglet Onduleur	167
4.16. Onglet Ead3	173
4.17. Onglet Ead-web : EAD et proxy inverse	173
4.18. Onglet Nginx	174
4.19. Onglet Applications web nginx	175
4.20. Onglet Reverse proxy : Configuration du proxy inverse	175
4.21. Onglet Messagerie	180
4.22. Onglet Eoleflask	187
4.23. Onglet Commutateur virtuel	187
4.24. Onglet Virtualisation	189
4.25. Onglet Modèle	202
4.26. Onglet Hooks	202
4.27. Onglet Sauvegarde des VM	204
4.28. Onglet Opennebula flow	205
<b>5. Authentification LDAP des utilisateurs</b>	<b>206</b>
<b>6. Mise en place de la haute disponibilité OpenNebula</b>	<b>208</b>
<b>7. Mise en place de l'agrégation de liens Ethernet (bonding)</b>	<b>211</b>
<b>Chapitre 7 - Instanciation du module</b> .....	<b>213</b>
1. Principes de l'instanciation	213
2. Lancement de l'instanciation	214
2.1. Les mots de passe	214
2.2. Création d'un deuxième administrateur	215
2.3. Mise à jour	216
2.4. Le redémarrage	216
<b>Chapitre 8 - Administration du module Hâpy</b> .....	<b>217</b>
1. Administration généralités	217
1.1. Principes de l'administration	218

1.2. Découverte de GNU/Linux	218
1.2.1. Les Bases	218
1.2.2. Quelques Commandes	224
1.2.3. Les conteneurs	225
1.2.4. La gestion des onduleurs	226
1.2.5. Les manuels	226
1.2.6. L'éditeur de texte Vim	228
1.2.7. Les commandes à distance avec SSH	232
1.2.8. Quelques références	238
1.3. Reconfiguration	239
1.4. L'interface d'administration EAD	240
1.4.1. Principe général	241
1.4.2. Premier pas dans l'administration d'un serveur	244
1.4.3. Accéder directement à l'EAD d'un serveur Scribe depuis l'extérieur	246
1.4.4. Ajout/suppression de serveurs	247
1.4.5. Surveillance de l'état du serveur	251
1.4.6. Authentification locale et SSO	253
1.4.7. Redémarrer, arrêter et reconfigurer	255
1.4.8. Mise à jour depuis l'EAD	255
1.4.9. Arrêt et redémarrage de services	256
1.4.10. Rôles et association de rôles	258
1.4.11. La console	279
1.4.12. Listing matériel	281
1.4.13. Bande passante	282
1.4.14. Résoudre des dysfonctionnements liés à l'EAD	282
1.5. L'interface d'administration EAD 3	286
1.5.1. Présentation	286
1.5.2. Installation et configuration	287
1.5.3. L'application web	288
1.5.4. Généralités sur les actions	292
1.5.5. Créer une nouvelle action	294
1.5.6. Type d'actions	296
1.5.7. Compléments techniques	299
1.6. L'interface d'administration semi-graphique	299
1.7. Les mises à jour	300
1.7.1. Les différents types de mises à jour	302
1.7.2. Les procédures de mise à jour	305
1.7.3. Ajout de dépôts supplémentaires	310
1.7.4. Désactivation temporaire des mises à jour	310
1.8. Installation manuelle de paquets	311
1.9. Les administrateurs locaux à droits restreints	312
1.10. Passage d'une version d'EOLE à une autre	313
1.11. Passage d'une version RC à une version stable	313
2. Diagnose	314
3. Quelques commandes OpenNebula sur le module Hâpy	314
<b>Chapitre 9 - Intégration d'un nœud Hâpy Node à un module Hâpy</b> .....	<b>316</b>
1. Activation dans l'interface de configuration du module Hâpy	317
2. Intégration manuelle du nouveau nœud depuis l'orchestrateur	318
3. Vérification de la présence du ou des nœuds voisins dans l'interface Sunstone	319
<b>Chapitre 10 - Automatisation du déploiement depuis Zéphir</b> .....	<b>320</b>
1. Exemple de déploiement d'un réseau établissement	322

<b>Chapitre 11 - Utilisation d'OpenNebula .....</b>	<b>330</b>
1. Accès à l'interface Sunstone du module Hâpy	330
2. Gestion des utilisateurs depuis Sunstone du module Hâpy	332
2.1. Les utilisateurs	332
2.2. Les groupes	335
2.3. Les centres de données virtuels	338
2.4. Les permissions	340
3. Gestion des images	342
3.1. Créer une image disque	342
3.2. Intégrer une image ISO	345
3.3. Cloner une image	350
3.4. Supprimer une image	352
4. Gestion des modèles de machine virtuelle	354
4.1. Créer un nouveau modèle	354
4.2. Cloner un modèle existant	363
5. Gestion des machines virtuelles	364
5.1. Créer une nouvelle machine virtuelle	365
5.2. Utiliser, suspendre, éteindre et supprimer	367
5.2.1. Utiliser	367
5.2.2. Suspendre	368
5.2.3. Redémarrer, éteindre et supprimer	369
5.3. Réaliser un instantané de la machine virtuelle	371
5.4. Sauvegarder les disques attachés à une machine virtuelle	373
6. Connexion distante à une machine virtuelle par VNC	374
7. Sauvegarde et restauration	376
8. Sauvegarde des VM	378
<b>Chapitre 12 - Personnalisation du module .....</b>	<b>380</b>
1. Panorama des services	380
1.1. Services liés aux bases de données	380
1.1.1. eole-annuaire	380
1.1.2. eole-client-annuaire	381
1.1.3. eole-db	381
1.1.4. eole-interbase	382
1.1.5. eole-mysql	382
1.1.6. eole-postgresql	382
1.2. Services liés aux serveurs de fichiers	383
1.2.1. eole-ad-dc	383
1.2.2. eole-fichier-primaire	383
1.2.3. eole-cups	384
1.2.4. eole-proftpd	385
1.2.5. eole-dhcp	385
1.2.6. Partages avec NFS	386
1.3. Services liés au web	388
1.3.1. eole-web	388
1.3.2. eole-reverseproxy	389
1.3.3. eole-wpad	389
1.4. Services liés à la messagerie	390
1.4.1. eole-exim	390
1.4.2. eole-spamassassin	390

1.4.3. eole-courier	391
1.4.4. eole-sympa	391
1.5. Services liés au proxy et à l'authentification	392
1.5.1. eole-proxy	392
1.5.2. eole-radius	393
1.6. Services liés à la virtualisation	393
1.6.1. eole-libvirt	393
1.6.2. eole-one-frontend	394
1.6.3. eole-one-node	394
1.6.4. eole-one-singlenode	395
1.7. Autres services réseau	395
1.7.1. eole-antivirus	395
1.7.2. eole-apt-cacher-ng	396
1.7.3. eole-bareos	396
1.7.4. eole-dns	397
1.7.5. eole-dhcrelay	398
1.7.6. eole-itsp-server	398
1.7.7. eole-nut	398
1.7.8. eole-open-iscsi	399
1.7.9. eole-pacemaker	399
1.7.10. eole-snmpd	400
1.7.11. eole-vpn	400
<b>2. Personnalisation du serveur à l'aide de Creole</b>	<b>401</b>
2.1. Répertoires utilisés par EOLE	401
2.2. Création de patch Creole	402
2.3. Les dictionnaires Creole	404
2.3.1. Ajouter un en-tête XML	404
2.3.2. Utiliser des fichiers templates, paquets, services et règles de pare-feu	405
2.3.3. Utiliser des familles, variables et des séparateurs	413
2.3.4. Comportement des variables	417
2.3.5. Mettre en place des contraintes	418
2.3.6. Afficher de l'aide	427
2.4. Le langage de template Creole	427
2.4.1. Déclarations du langage Creole	428
2.4.2. Fonctions prédéfinies	432
2.4.3. Utilisation avancée	436
2.4.4. Exemple	437
2.5. Le fichier de configuration Creole	438
2.6. Les scripts Creole	439
2.6.1. CreoleLint et CreoleCat	439
2.6.2. CreoleGet et CreoleSet	441
2.6.3. CreoleRun et CreoleService	444
2.6.4. CreoleLock	444
2.6.5. Indications pour la programmation	446
2.7. Ajout de script exécuté à l'instance ou au reconfigure	449
2.8. Ajout d'un test diagnose	450
2.9. Gestion des noyaux Linux	451
2.10. Gestion des tâches planifiées eole-schedule	452
2.11. Gestion du pare-feu eole-firewall	456
2.12. Gestion de drapeaux eole-flag	458
<b>Chapitre 13 - Résolution de problèmes .....</b>	<b>462</b>

1. Problèmes à la mise en œuvre	462
2. Problèmes à l'exploitation	462
3. Trouver de l'information	467
4. Demander de l'aide / Signaler un problème	470
5. Contribuer au projet EOLE	475
<b>Chapitre 14 - Documentations techniques</b> .....	<b>477</b>
1. Les dépôts EOLE	477
2. Gestion des journaux systèmes sur EOLE	479
3. Préconisations de l'ANSSI pour la mise en œuvre d'un système de journalisation	480
3.1. Contexte juridique	480
3.2. Recommandations de sécurité pour la mise en œuvre d'un système de journalisation	481
<b>Chapitre 15 - Compléments techniques</b> .....	<b>485</b>
1. Les services utilisés sur le module Hâpy	485
1.1. eole-libvirt	485
1.2. eole-client-annuaire	486
1.3. eole-one-frontend	486
1.4. eole-one-node	487
1.5. eole-exim	487
1.6. eole-nut	488
1.7. eole-reverseproxy	488
2. Ports utilisés sur le module Hâpy	489
<b>Chapitre 16 - Questions fréquentes</b> .....	<b>491</b>
1. Questions fréquentes communes aux modules	491
2. Questions fréquentes communes aux modules Hâpy	512
Glossaire .....	513



# Chapitre 1

## Présentation et historique du projet EOLE

EOLE est l'acronyme de Ensemble Ouvert Libre et Évolutif. C'est un projet collaboratif basé sur la philosophie du logiciel libre, la mutualisation des compétences et des moyens permet de réaliser des solutions économiques, fiables et performantes.



Le projet EOLE offre des solutions clé en main pour la mise en place de serveurs dans les établissements scolaires et académiques.

### 1. Les objectifs d'EOLE

Les objectifs du projet EOLE sont les suivants :

- offrir des solutions libres ;
- réaliser des produits modulaires, évolutifs et ouverts ;
- faciliter les mises en œuvre et les déploiements ;
- offrir un service d'administration à distance ;
- offrir des services mutualisés (Réseau Global Établissement) ;
- aider au respect des contraintes légales (droit d'auteur, brevet d'invention, droit des personnes et des enfants).

### 2. Historique du projet EOLE

#### Les dates significatives du projet

##### 2000

- projet local à l'académie de Dijon pour répondre à un besoin identifié concernant la protection des élèves et des données administratives ;
- établissements pilotes : Cité scolaire Montchapet, Lycée Le Castel et Lycée Simone Weil ;
- distribution GNU/Linux utilisée : Mandrake 7.

##### 2001

- projet national à la demande du ministère de l'Éducation nationale ;

- naissance du premier module EOLE 1.0 à partir de la distribution Mandrake 8 : **Amon**, serveur pare-feu.

## 2002

- études de contenu nationales & développement par le CETIAD<sup>[p.515]</sup> ;
- généralisation du module Amon 1.0 dans les collèges et les lycées de plusieurs académies : Clermont-Ferrand, Montpellier, Besançon... ;
- nouveau module 1.0 : **Sphynx**, concentrateur de réseaux privés virtuels et **Horus**, serveur de fichiers administratif

## 2003

- l'équipe EOLE devient pôle national de compétence EOLE ;
- module Amon 1.5.

## 2004

- module Sphynx 1.1 ;
- nouveau module 1.0 : **Scribe**, serveur de fichiers pédagogique ;
- écriture d'un éditeur de règles pour le module Amon nommé **ERA**.

## 2005

- VPN : abandon de Freeswan et ajout du mode multi-tunnels ;
- le module Amon 1.5 est déployé dans les écoles primaires ;
- nouveau module : **Zéphir**, pour l'administration des serveurs à distance ;
- filtrage Web dynamique : passage de Squidguard à DansGuardian.

## 2006

- outil de diagnostic réseau : ODR ;
- mise en place d'un serveur de sauvegardes Bacula ;
- début de la réécriture : EOLE NG.

## 2007

- intégration de @SSR (sécurité routière) sur le module Scribe ;
- EOLE NG 2.0 (en octobre), utilisation de la distribution Ubuntu 7.04 (Feisty Fawn) ;
- démonstrateur d'un module utilisant la technologie Xen<sup>[p.540]</sup>.

## 2008

- EOLE NG 2.1 (mai), utilisation de la distribution Ubuntu 7.10 (Gutsy Gibbon) ;
- nouveau module 2.1 : **Eclair**, serveur de clients légers Linux.

## 2009

- EOLE NG 2.2 LTS (janvier), utilisation de la distribution Ubuntu 8.04 LTS (Hardy Heron) ;
- nouveaux modules :
  - **AmonEcole**, Scribe et Amon sont virtualisés avec la technologie OpenVZ<sup>[p.531]</sup> ;
  - **Seshat** le relais de messagerie pour le domaine intra-académique ;
- la console de visualisation de l'IDS Prelude (fonctionnant avec ZéphirLog) ;
- nouveau module 2.2 eSSL par le MEDDE<sup>[p.528]</sup> ;

- intégration d'Envole<sup>[p.519]</sup> 2.0 sur le module Scribe.

## 2011

- EOLE NG 2.3 LTS (juin), utilisation de la distribution Ubuntu 10.04 LTS (Lucid Lynx) ;
- introduction du mode conteneur utilisant la technologie LXC<sup>[p.527]</sup> pour remplacer OpenVZ ;
- nouveaux modules 2.3 : eSBL et eCDL par le Ministère de l'Écologie, du Développement durable et de l'énergie (MEDDE)<sup>[p.528]</sup>.

## 2012

- portage d'Eclair en 2.3 (juillet), repose sur ltsf-cluster, le serveur embarque le logiciel Gaspacho<sup>[p.521]</sup> ;
- nouveau module 2.3 : **AmonEcole+**, AmonEcole + Eclair.

## 2013

- le pôle de compétences EOLE devient pôle de compétences logiciel libre ;
- L'interface de configuration du module est basée sur de nouvelles technologies : Flask, Backbone.js, Marionette et Tiramisu ;
- les solutions EOLE sont inscrites au Socle Interministériel de Logiciel Libre (SILL)<sup>[p.536]</sup> 2013 ;
- EOLE 2.4 LTS alpha1 (septembre) ;
- EOLE 2.4 LTS alpha2 (octobre) ;
- nouveau module 2.4 : **Thot**, annuaire centralisé.

## 2014

- les solutions EOLE sont inscrites au Socle Interministériel de Logiciel Libre (SILL)<sup>[p.536]</sup> 2014 ;
- EOLE 2.4 LTS RC (février) ;
- EOLE 2.4 LTS (mai) : portage des modules Amon, Scribe, Horus et Sphynx.

## 2015

- EOLE 2.4.1 LTS (février), utilisation de la distribution Ubuntu 12.04 LTS (Precise Pangolin)
  - portage d'AmonEcole ;
  - nouveaux modules 2.4 : **Hâpy**, **Hâpy Node**, **Hâpy Market** et **Hâpy Master** sont des solutions de virtualisation basées sur OpenNebula<sup>[p.530]</sup>.
- EOLE 2.4.1.1 LTS (mai)
- EOLE 2.5 LTS (juillet), utilisation de la distribution Ubuntu 14.04 LTS (Trusty Tahr) ;
  - portage du module Seshat ;
  - portage du module Zéphir ;
  - nouvelle charte graphique.
- EOLE 2.4.2 LTS (juillet)
  - nouvelle version d'Envole : version 4.
- EOLE 2.5.1 LTS (novembre)
  - portage du module Scribe ;
  - portage du module Amon ;
  - portage du module Horus ;
  - portage du module AmonEcole ;

- portage du module eCDL ;
- portage du module eSBL ;
- portage d'Envole 4 sur EOLE 2.5.1 par la mutualisation Envole.

## 2016

- EOLE 2.5.2 LTS (avril)
  - portage du module Sphynx ;
  - publication d'Envole 5 sur EOLE 2.5.2 par la mutualisation Envole.
- EOLE 2.6 LTS (décembre), utilisation de la distribution Ubuntu 16.04 LTS (Xenial Xerus)
  - portage du module Scribe ;
  - portage du module Horus ;
  - portage des modules Hâpy : **Hâpy** et **Hâpy Node** ;
  - portage du module Sphynx ;
  - portage du module Eclair ;
  - portage du module eSBL ;
  - portage du module Zéphir ;
  - nouveau module 2.6 : **Seth** est une solution de contrôleur de domaine de type Active Directory élaborée conjointement par le Ministère de l'Éducation nationale, de l'Enseignement supérieur et de la Recherche (MENSUR) et le Ministère de l'Environnement, de l'Énergie et de la Mer (MEEM<sup>[p.528]</sup>).

Cette version d'EOLE marque l'arrêt du support pour l'architecture i386.

## 2017

- EOLE 2.6.1 LTS (mai)
  - portage des modules : Amon, AmonEcole, Seshat, Thot et eCDL ;
  - publication d'Envole 6 sur EOLE 2.6.1 par la mutualisation Envole.
- EOLE 2.6.2 LTS (décembre)
  - portage du module AmonEcoleEclair.

## 2018

- EOLE 2.7 LTS (décembre), utilisation de la distribution Ubuntu 18.04 LTS (Bionic Beaver)
  - portage du module Amon ;
  - portage du module Seth ;
  - portage du module eSBL ;
  - portage du module Sphynx ;
  - portage du module Seshat ;
  - portage du module Thot ;
  - portage du module Zéphir ;
  - portage des module Hâpy : Hâpy et Hâpy Node ;
  - abandon du module eCDL au profit du module Seth.

## 2019

- EOLE 2.7.1 LTS (juin)
  - portage du module Eclair ;
  - portage des modules Scribe et Horus en Scribe AD et Horus AD, le mode NT est définitivement abandonné ;
  - abandon du module eSBL au profit du module Seth en mode membre.

## 2020

- EOLE 2.7.2 LTS (juillet)
- EOLE 2.8.0 LTS (décembre)
  - migration du code de la distribution de python2 vers python3 ;
  - possibilité d'utiliser LemonLDAP::NG<sup>[p.525]</sup> en tant qu'alternative à EoleSSO.

## 2021

- EOLE 2.8.1 LTS (juillet)
  - nouvelle version du module AmonEcole (non disponible sur EOLE 2.7) ;
  - possibilité de filtrer les flux HTTPS à l'aide d'une configuration type Man in the middle<sup>[p.527]</sup> (SSL interception) ;
  - mise à disposition des paquets `eole-fog` et `eole-lts-server` permettant respectivement la mise en œuvre de FOG<sup>[p.520]</sup> et d'un seveur LTSP<sup>[p.533]</sup> sur un module EOLE.

## 2023

- EOLE 2.9.0 LTS (février)
  - intégration du moteur de conteneur<sup>[p.517]</sup> Podman<sup>[p.533]</sup> avec une première implémentation pour le service EoleSSO et une seconde pour l'IHM ERA.

## 2025

- EOLE 2.10.0 LTS (mars)

# 3. Versions des modules EOLE

## Versions supportées des modules EOLE





























































































Version	2.7.0	2.7.1	2.7.2	2.8.0	2.8.1	2.9.0	2.10.0
Date de sortie	2018	2019	2020	2020	2021	2022	2025
Fin du support	Juin 2023	Juin 2023	Juin 2023	Juin 2025	Juin 2025	Juin 2027	Juin 2029
eCDL							
eSBL							
Amon							

Eclair							
Hâpy							
Hâpy Node							
Horus (NT)							
Horus (AD)							
Scribe (NT)							
Scribe (AD)							
Seshat							
Seth							
Sphynx							
Thot							
AmonEcole							
AmonEcoleEclair							
Zéphir							
Envole							

Tableau des modules par versions d'EOLE

### Versions non supportées des modules EOLE

Version	2.0	2.1	2.2	2.3	2.4.0	2.4.1	2.4.2	2.5.0	2.5.1	2.5.2	2.6.0	2.7.0
Date de sortie	2007	2008	2009	2011	2014	2015	2015	2015	2015	2016	2016	2017

eCDL												
eSBL												
Amon												
Eclair												
Hâpy												
Hâpy Node												
Hâpy Market												
Hâpy Master												
Horus (NT)												
Horus (AD)												
Scribe (NT)												
Scribe (AD)												
Seshat												
Seth												
Sentinelle												
Sphynx												
Thot												
AmonEcole												



















AmonEcole+ AmonEcoleEclair												
AmonHorus												
Zéphir												
ZéphirLog												
Envole												

Tableau des modules par versions d'EOLE

## 4. Logiciel Libre

L'expression *logiciel libre* veut dire que le logiciel respecte la liberté de l'utilisateur et de la communauté.

Le logiciel libre garantit quatre niveaux de libertés :

- utilisation : la liberté d'utiliser/exécuter le logiciel pour quelque usage que ce soit ;
- étude : la liberté d'étudier le fonctionnement du programme, et de l'adapter à vos besoins ;
- redistribution : la liberté de redistribuer des copies ;
- modification : la liberté d'améliorer le programme, et de rendre publiques vos améliorations de telle sorte que la communauté tout entière en bénéficie.

La notion de logiciel libre ne doit pas être confondue avec celle de logiciel gratuit : gratuits (freewares), partagiciel (sharewares). Ce type de licence ne donne pas autant de latitude en ce qui concerne la distribution et la modification du logiciel.

De même il ne faut pas confondre logiciel libre avec ce qu'on appelle souvent logiciel Open Source ou « à sources ouvertes ». Les libertés définies par un logiciel libre sont bien plus étendues que le simple accès au code-source. Toutefois, la notion formelle de logiciel Open Source telle qu'elle est définie par l'Open Source Initiative est reconnue comme techniquement comparable au logiciel libre.

Le domaine public quand à lui désigne l'ensemble des œuvres de l'esprit et des connaissances dont l'usage n'est pas ou n'est plus restreint par la loi.

### Licences

Il existe plusieurs licences qui font d'un logiciel un logiciel libre.

EOLE distribue et modifie des logiciels libres qui sont sous plusieurs de ces licences.

Pour ses développements internes, EOLE a choisi la licence libre CeCILL<sup>[p.526]</sup>.

### Contributions au libre

Contribuer au libre peut prendre plusieurs formes : promotion, amélioration, documentation, traduction,



remontée de dysfonctionnement...

Le pôle de compétences Logiciels libres utilise et intègre de nombreux logiciels libres ce qui offre l'opportunité de contribuer à différents projets libres :

- Ubuntu Launchpad : <https://bugs.launchpad.net/~eole-team> ;
- AskUbuntu : <https://askubuntu.com/users/389629/eole-team> ;
- OpenNebula : <https://dev.opennebula.org/users/1416.html> ;
- GitHub : <https://github.com/eole> ;
- The Samba-Bugzilla : <https://bugzilla.samba.org> ;
- Wikipédia : <https://fr.wikipedia.org/wiki/Spécial:Contributions/EOLE-team> [<https://fr.wikipedia.org/wiki/Spécial:Contributions/EOLE-team>] ;
- OpenStreetMap : <https://www.openstreetmap.org/user/EOLE-Team>.

Ces contributions prennent essentiellement la forme de traductions et de remontées de dysfonctionnements avec parfois la soumission de correctifs et de solutions.

Une page wiki sur la forge recense les contributions récentes d'EOLE à différentes communautés du logiciel libre :

<http://dev-eole.ac-dijon.fr/projects/modules-eole/wiki/ContributionsExterieur>

## 5. Méta-distribution EOLE

Issu du projet éponyme, la méta-distribution EOLE est l'**association** d'une **distribution** GNU/Linux (Ubuntu, en l'occurrence) et des **outils** spécifiques d'**intégration** et d'**administration** issus du projet EOLE.

La méta-distribution EOLE regroupe l'ensemble des modules développés. Chaque module donne naissance à une distribution GNU/Linux à part entière.

### Une distribution GNU/Linux

Une distribution<sup>[p.518]</sup> GNU/Linux<sup>[p.526]</sup> est un ensemble cohérent de logiciels groupés autour d'un noyau (ou kernel) Linux.

Elle comporte :

- un installateur (procédure d'installation, interactive ou automatique) ;
- au moins un noyau ;
- des logiciels libres ;
- une imposante bibliothèque de logiciels libres prêts à être installés ;
- une procédure simple pour la mise à jour des logiciels.

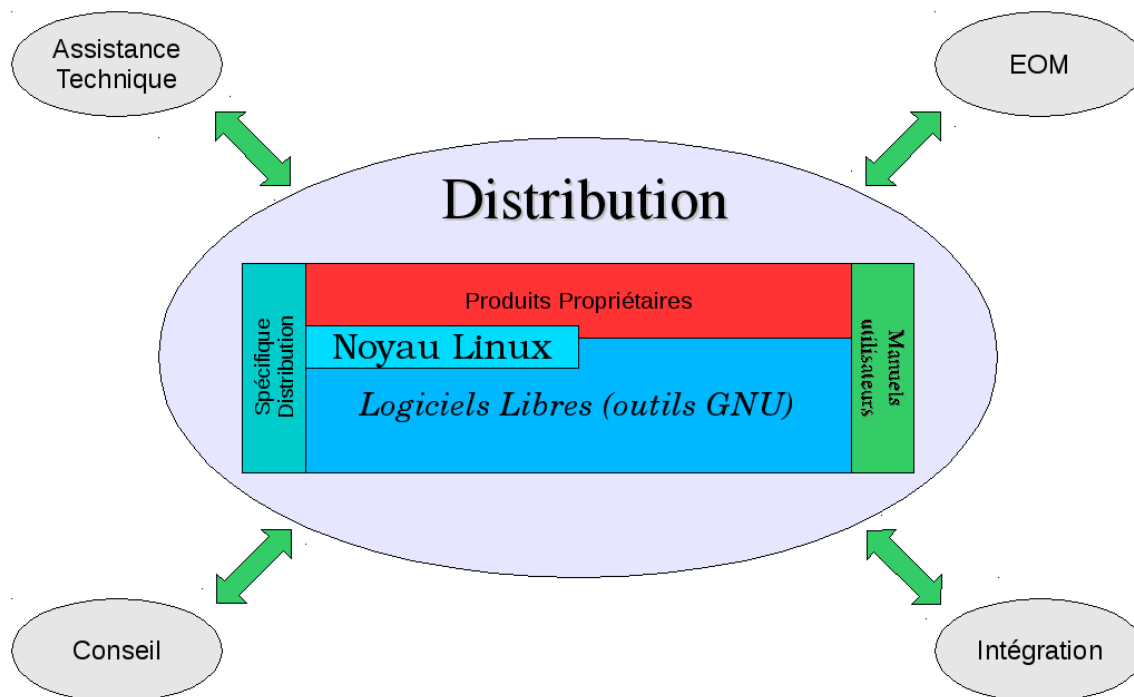

## Les modules EOLE

Chaque module est un ensemble de services répondant à un objectif de travail dans les établissements, sous la forme d'une sélection logicielles, associée aux procédures de déploiement (installation), configuration, préparation (instanciation) et exploitation (administration et utilisation) définies spécifiquement pour chacun de ces modules.

L'installation se déroule sans la moindre intervention de l'utilisateur. Il existe néanmoins un mode offrant une plus grande latitude dans la mise en œuvre du serveur (en particulier, la gestion du RAID et/ou du partitionnement).

Les modules EOLE disposent d'une maintenance (mises à jour de sécurité et fonctionnelles) simplifiée.

## 6. EOLE 2.10



Les modules de la version EOLE 2.10 s'appuient sur la distribution GNU/Linux Ubuntu 24.04 LTS nommée également Noble Numbat.

Ubuntu 24.04 LTS est disponible depuis le mois d'avril 2024. Portant le label LTS<sup>[p.526]</sup>, cette version est soutenue et mise à jour pendant une durée de cinq ans, son support s'arrête donc en avril 2029. Le Pôle de Compétences Logiciels Libres prend en charge son support jusqu'à fin juin 2029.

# Module

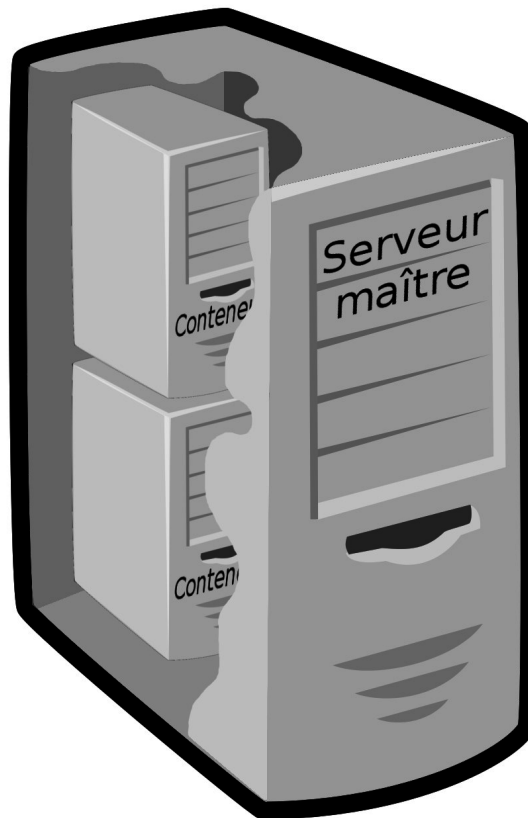

La version 2.10 des modules utilise toujours la technique de virtualisation par conteneur. Les conteneurs isolent certains services les uns des autres à l'intérieur même du système, ce qui lui confère un haut degré de sécurité. Contrairement à d'autres techniques de virtualisation, il n'y a qu'une seule instance du noyau présente sur le maître utilisée par l'ensemble des conteneurs. Cela permet, entre autre, une économie des ressources de la machine physique.

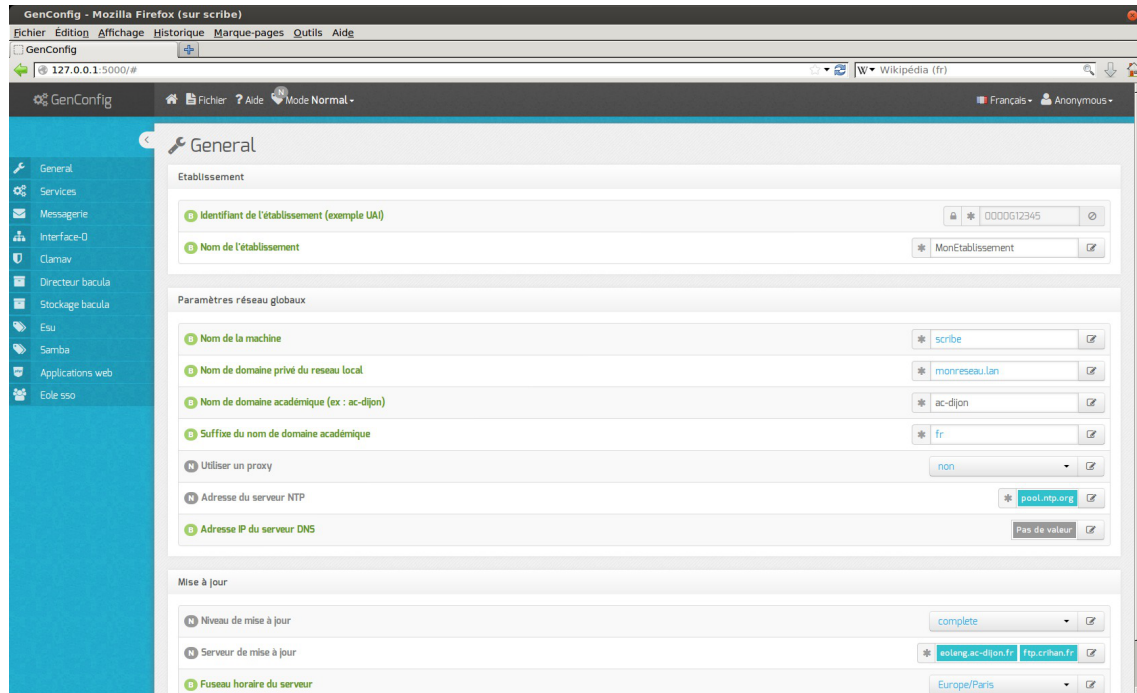

Écran d'accueil de l'interface de configuration du module

L'interface de configuration du module utilise la bibliothèque de gestion de configuration nommée Tiramisu<sup>[p.538]</sup>.

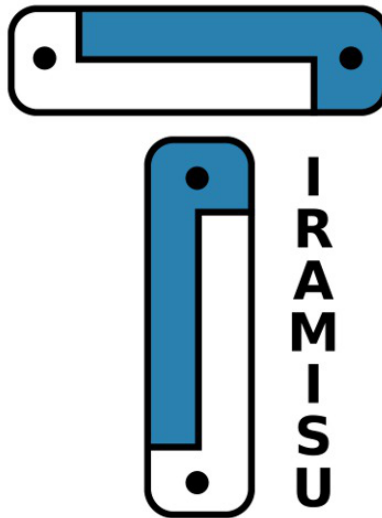

Logo du logiciel Tiramisu

## 7. Eolebase

Comme son nom l'indique, Eolebase est à la base des différents modules EOLE.

Tout en s'appuyant sur la stabilité et les mises à jour de sécurité de la distribution Ubuntu LTS, Eolebase contient les mécanismes techniques qui permettent de réaliser un module EOLE.

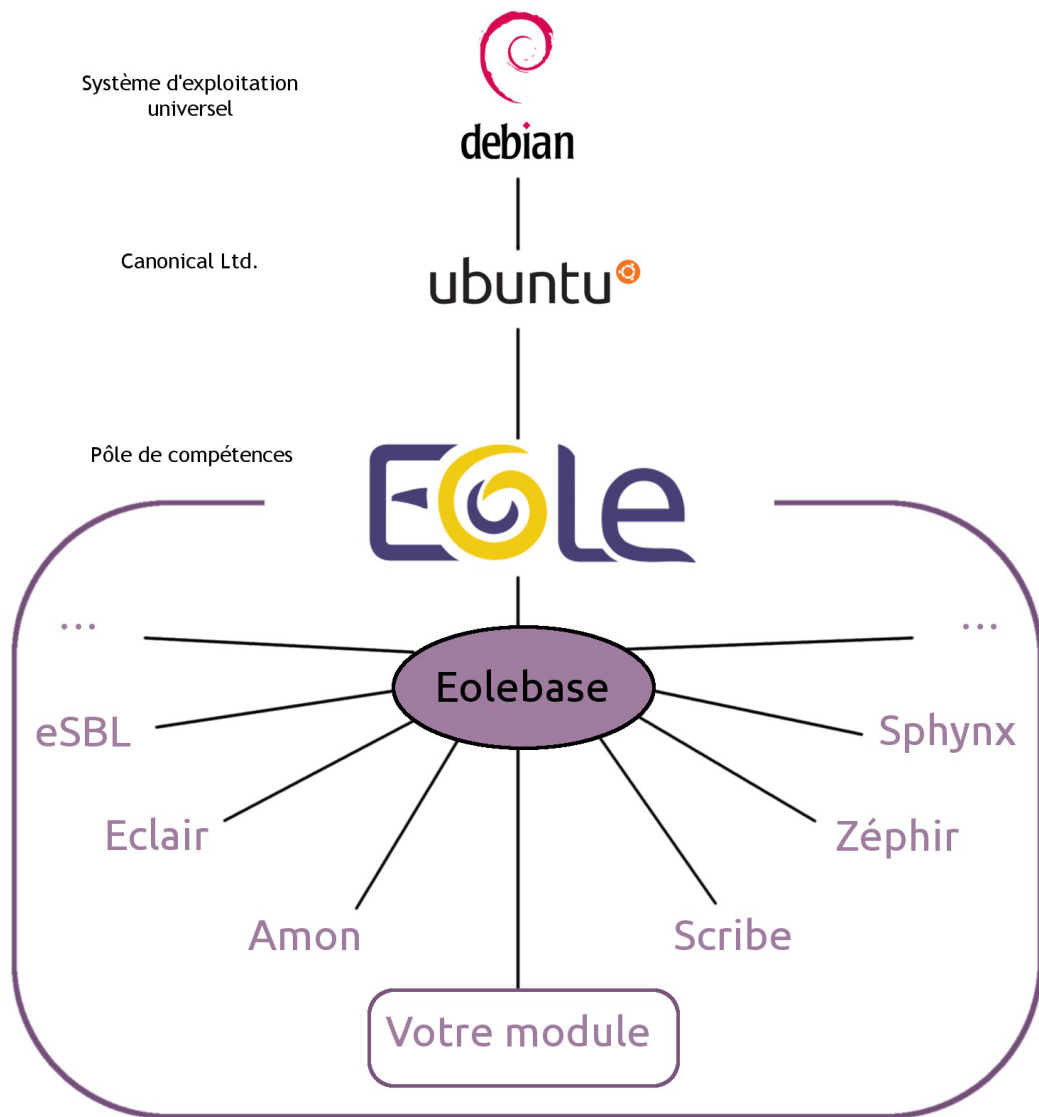

Eolebase met à disposition les technologies EOLE pour la création d'un nouveau module personnalisé :

- **l'Installeur** met à disposition une interface simple pour l'installation d'Eolebase ;
- **Creole** est un ensemble d'outils permettant de mettre en œuvre un serveur suivant une configuration définie ;
- **l'Interface de configuration du module** permettra de paramétrer le serveur; les services se configureront avec cette unique interface.

Creole est le cœur de la technologie EOLE.

C'est un ensemble d'outils qui permettent de modifier et/ou d'étendre les fonctionnalités offertes par un module EOLE sans risquer de créer une incohérence avec la configuration par défaut et les futures mises à jour.

Il gère entre autres :

- la personnalisation des options de configuration des modules ;
- le redémarrage des services ;
- l'installation de paquets additionnels ;
- la mise à jour du système.

Pour personnaliser un module, les outils suivants sont à disposition :

- le **patch** : permettant de modifier les modèles (templates) fournis par EOLE ;
- le **dictionnaire** : permet d'ajouter des options à l'interface de configuration, d'installer de nouveaux paquets ou de gérer de nouveaux services ;
- le **template** : modèle de fichier de configuration qui suivant des choix de configuration sera complété et appliqué au module.

C'est cette technologie qui permet également de construire, à partir d'Eolebase, un nouveau module entièrement personnalisé.

## 8. Quelques références

- Les sites EOLE :
  - Site web Officiel : <https://pcll.ac-dijon.fr/eole/>
  - Listes de diffusion : <https://pcll.ac-dijon.fr/listes>
  - La forge : <http://dev-eole.ac-dijon.fr/>
- Logiciel Libre :
  - <http://www.gnu.org/philosophy/free-sw.fr.html>
- Licence GPL :
  - Gnu.org : <http://www.gnu.org/licenses/licenses.fr.html#GPL>
  - Wikipédia : [http://fr.wikipedia.org/wiki/Licence\\_publicque\\_g%C3%A9n%C3%A9rale\\_GNU](http://fr.wikipedia.org/wiki/Licence_publicque_g%C3%A9n%C3%A9rale_GNU) [[http://fr.wikipedia.org/wiki/Licence\\_publicque\\_g%C3%A9n%C3%A9rale\\_GNU](http://fr.wikipedia.org/wiki/Licence_publicque_g%C3%A9n%C3%A9rale_GNU)]
- Licence CeCILL :
  - CeCILL.info : <https://cecill.info>
  - Wikipédia : [http://fr.wikipedia.org/wiki/Licence\\_CeCILL](http://fr.wikipedia.org/wiki/Licence_CeCILL)

## Chapitre 2

# Introduction au module Hâpy

Le module Hâpy est une solution de virtualisation complète et autonome facile à installer et à utiliser. Il se base sur la solution de virtualisation libre OpenNebula<sup>[p.530]</sup>. Les particularités d'OpenNebula sont la simplicité et la légèreté, la flexibilité, la robustesse tout en proposant un maximum de fonctionnalités.



Le module Hâpy permet de mettre en place une infrastructure complète de virtualisation sur une seule machine :

- gestion des réseaux virtuels ;
- hébergement des images et des modèles de machine virtuelle ;
- gestion de la dépendance entre des machines virtuelles ;

- mise à disposition d'un dépôt pour profiter de modèles distants de machines virtuelles ;
- gestion des utilisateurs et des ressources.

# 1. Qu'est ce que le module Hâpy ?

Le module Hâpy permet de construire en toute simplicité une infrastructure complète de virtualisation. Installé sur un serveur dédié, il permet de diminuer le nombre de serveurs physiques dédiés au SI de l'établissement.

Il permet également d'implémenter des réseaux virtuels pour assurer du cloisonnement et de la sécurité entre les machines virtuelles.

## Principales fonctionnalités

- virtualisation de réseaux ;
- virtualisation de serveurs ;
- intégration de nœuds supplémentaires (cluster de virtualisation) ;
- interface graphique d'administration d'un nœud ou d'un cluster ;
- déploiement de plusieurs machines virtuelles dépendantes entre elles.

## Spécificités matérielles

Le module Hâpy assure des services liés à la virtualisation : il doit impérativement être installé sur un serveur dédié.

Ce module nécessite :

- 2 cartes réseau ;
- de l'espace disque conséquent.

Il définit le nombre de machine virtuelle (VM) qui seront disponibles ;

- de la mémoire conséquente. Ce composant est partagé entre le système hôte (4 Go minimum, 10% de l'usage total) et les éléments virtuels (somme de la mémoire définie dans chaque machine virtuelle) ;
- un CPU (2 cores) 64 bits avec support de la virtualisation.

Ces composants sont partagés entre le système hôte et les éléments virtuels.

# 2. À qui s'adresse ce module ?

Le module Hâpy s'adresse à toutes les structures pourvues d'un réseau interne ayant besoin de déployer un nombre conséquent de serveurs tout en limitant les machines physiques afin de réduire leur empreinte écologique :

- entreprises ;
- établissements scolaires ;
- collectivités territoriales ;
- services départementaux de l'État ;



- services régionaux de l'État ;
- etc.

## 3. Les services Hâpy

Chaque module EOLE est constitué d'un ensemble de services.

Chacun de ces services peut évoluer indépendamment des autres et fait l'objet d'une actualisation ou d'une intégration par l'intermédiaire des procédures de mise à jour. Ce qui permet d'ajouter de nouvelles fonctionnalités ou d'améliorer la sécurité.

### Services communs à tous les modules

- *Noyau Linux 6.x* : Noyau Linux Ubuntu ;
- *OpenSSH* : prise en main à distance moyennant une demande d'authentification ;
- *Rsyslog* : service de journalisation et de centralisation des logs ;
- *Pam* : gestion des authentifications ;
- *EAD* : outil EOLE pour l'administration du serveur ;
- *EoleSSO* : gestion de l'authentification centralisée ;
- *Exim4* : serveur de messagerie ;
- *NUT* : gestion des onduleurs ;
- *NTP* : synchronisation avec les serveurs de temps ;
- *Nginx* : proxy inverse et serveur web.

### Services spécifiques au module Hâpy

- OpenNebula Sunstone : mise en place de l'interface de gestion et d'administration Sunstone ;
- OpenNebula Flow : déploiement de plusieurs machines virtuelles dépendantes entre elles ;
- API XML-RPC : met à disposition toutes les fonctionnalités à l'interface du démon OpenNebula ;
- OpenLDAP : utilisation d'un annuaire OpenLDAP distant.
- OpenNebula One : administration des nœuds de la grappe ;
- OpenNebula One Node :
  - libvirt : composant d'interaction avec les hyperviseurs ;
  - Open vSwitch : virtualisation de commutateurs réseau<sup>[p.515]</sup> (switch) niveau 2 et 3 ;

## 4. Les différences entre les versions 2.9 et 2.10

Les modules de la version EOLE 2.10 s'appuient sur la distribution GNU/Linux Ubuntu 24.04 LTS nommée également Noble Numbat.

Ubuntu 24.04 LTS est disponible depuis le mois d'avril 2024. Portant le label LTS<sup>[p.526]</sup>, cette version est soutenue et mise à jour pendant une durée de cinq ans, son support s'arrête donc en avril 2029. Le Pôle

de Compétences Logiciels Libres prend en charge son support jusqu'à fin juin 2029.

## Noyau Linux

Cette nouvelle version d'Ubuntu implique également un changement de version du noyau avec de nouvelles prises en charge matériel.

Les modules EOLE 2.10 utilisent par défaut le noyau le plus récent de la distribution Ubuntu, soit, à ce jour une version `linux-image-generic 6.8.0`.

## Modules disponibles sur EOLE 2.10

Les modules suivants sont proposés sur EOLE 2.10.0 :

- Eolebase
- Amon
- Scribe
- Seth
- AmonEcole
- Sphynx
- Seshat
- Thot
- Zéphir
- Hâpy
- Hâpy Node

## Modules supportés par Zéphir 2.10

En version 2.10, un module Zéphir gère les modules EOLE de la version 2.6.0 jusqu'à sa propre version d'EOLE 2.10.

## 2.10.0

### Version d'OpenNebula

OpenNebula est en version 6.10.0.

# 5. Errata 2.10.n

Il y a un seul niveau de mise à jour qui comporte uniquement les « bugs » critiques et les correctifs de sécurité.

Les mises à jour automatiques ne contiennent pas de changement fonctionnel.

Les modifications et ajouts de fonctionnalités font l'objet d'une nouvelle version fonctionnelle (2.X.Y) et la mise à niveau s'effectue avec une procédure automatique distincte de la mise à jour ordinaire.

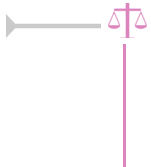

Quand une correction nécessite une modification sur les template et/ou les dictionnaires, elle n'est pas intégrée aux versions fonctionnelles déjà diffusées en stable afin de préserver l'intégrité des patch effectués par chacun d'entre vous.



Une page d'errata recense des problèmes affectant chacune des versions EOLE 2.9.Y. Les dysfonctionnement connus sont corrigés d'une version à une autre d'EOLE.

<https://dev-eole.ac-dijon.fr/projects/modules-eole/wiki/Errata210>

Le tableau contient les informations permettant d'appliquer manuellement les correctifs aux versions antérieures à la colonne Corrigé à partir de, vous permettant ainsi de les intégrer à vos patch existants si besoin.

# Chapitre 3

## Fonctionnement du module Hâpy

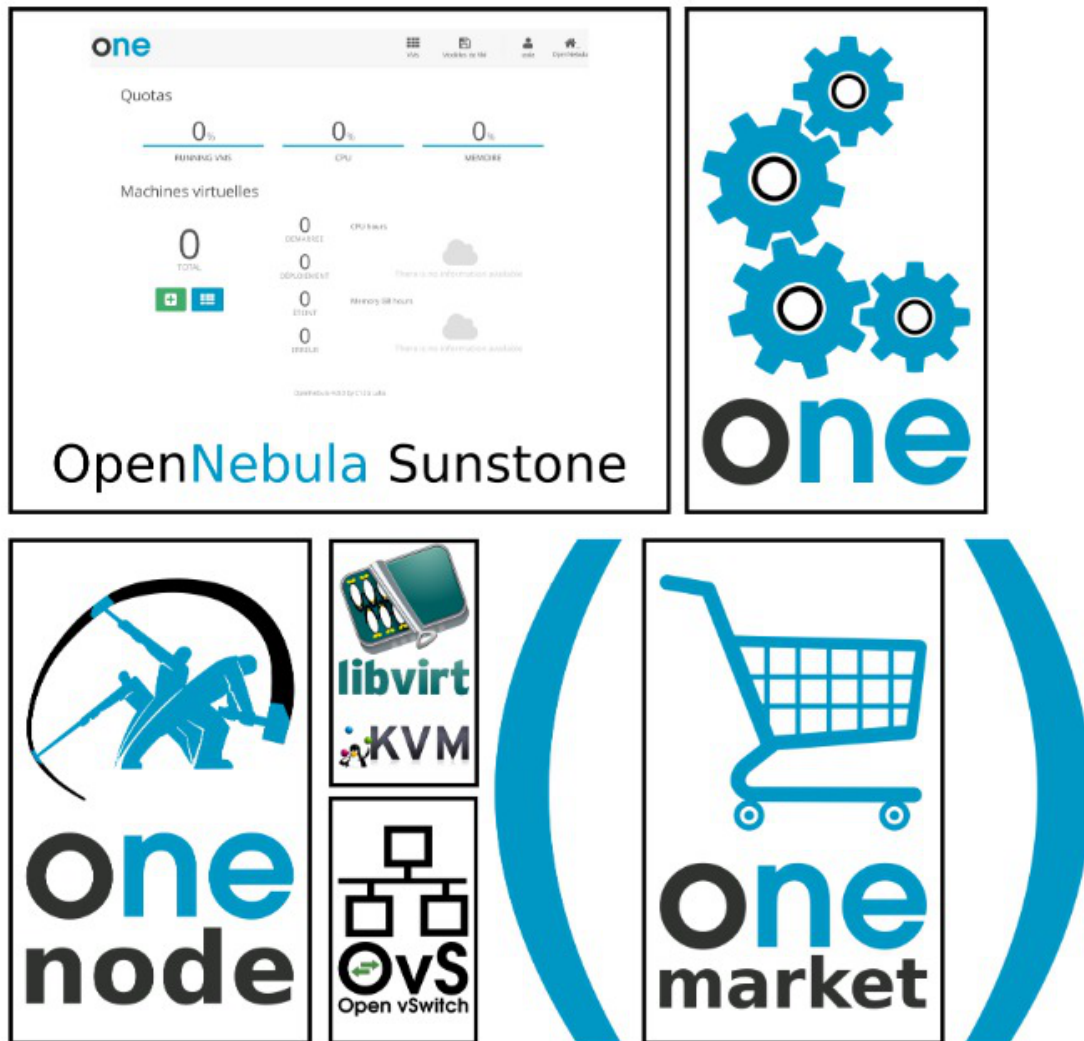

Le module Hâpy permet l'administration (One) d'un nœud local (One node) et met à disposition l'orchestrateur<sup>[p.531]</sup> libvirt<sup>[p.525]</sup> et l'hyperviseur<sup>[p.523]</sup> KVM<sup>[p.525]</sup> pour réaliser la virtualisation des machines. Il permet également la création de commutateurs (switches) virtuels au travers d'Open vSwitch<sup>[p.530]</sup>.

Il est également capable d'administrer un ou plusieurs nœuds (One node) supplémentaires déclarés et hébergés sur d'autres machines (Hâpy Node).

Le module Hâpy met à disposition l'interface Sunstone<sup>[p.538]</sup> qui facilite la gestion des machines virtuelles et la gestion de l'ensemble des nœuds constituant la grappe (cluster). Sunstone met à disposition un dépôt (One Market) avec des modèles de machines virtuelles partagées par la communauté d'utilisateurs. OpenNebula Flow peut être activé pour faciliter le déploiement de plusieurs machines virtuelles dépendantes entre elles.

### Deux modes de fonctionnement

Les modules Hâpy proposent deux modes de fonctionnement :

- mode **cluster local** : virtualisation pour gérer l'infrastructure virtuelle dans un seul centre de données ;
  - machine maître avec un orchestrateur et un ou plusieurs nœuds ;
  - impossibilité de migrer une machine virtuelle d'un hyperviseur à un autre ;
  - module **Hâpy** avec l'ajout éventuel de modules **Hâpy Node**.
- mode **cluster distant** : virtualisation permettant de gérer l'infrastructure virtuelle sur plusieurs centres de données ;
  - machine maître avec un orchestrateur et des hyperviseurs ;
  - possibilité de migrer une machine virtuelle d'un hyperviseur à un autre ;
  - module **Hâpy** avec au minimum deux modules **Hâpy Node**.



L'installation dans un mode ou dans l'autre ne peut se faire que par la sélection du module approprié dans le menu de démarrage :

- module Hâpy pour le mode cluster local ;
- module Hâpy et au minimum deux modules Hâpy Node pour le mode cluster distant.



Le mode cluster distant est à privilégier pour un fonctionnement hypothétique avec des sites distants.

Dans les deux modes il est possible d'avoir un ou plusieurs nœuds.

## Module Hâpy

Le module Hâpy peut fonctionner de manière autonome et propose toutes les fonctionnalités de virtualisation.

Pour étendre les capacités du module Hâpy il est possible d'ajouter un ou des modules Hâpy Node.

## Module Hâpy Node

Le module Hâpy Node ne peut pas fonctionner de manière autonome et est forcément intégré à un module Hâpy.

Pour étendre les capacités du module Hâpy il est possible d'ajouter un ou des modules Hâpy Node.

Voir aussi...

Intégration d'un nœud Hâpy Node à un module Hâpy [p.316]

# Chapitre 4

## Mise en œuvre du module

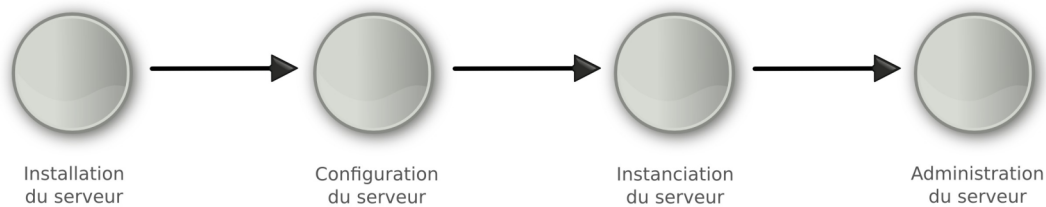

Fil rouge de la mise en œuvre

La mise en œuvre d'un module EOLE s'effectue en quatre phases distinctes :

- La **phase d'installation** s'amorce au moyen d'un support de type CD-ROM ou clé USB. L'image ISO [p.523] pour réaliser le support est téléchargeable sur le site internet du projet EOLE (<https://pctl.ac-dijon.fr/eole/>). Tous les modules sont installables depuis cette unique image ISO.

Au démarrage, choisir le module à installer parmi ceux disponibles. Cette phase s'effectue sans aucune question, elle installe les paquets nécessaires, et gère la reconnaissance matérielle des éléments du serveur.

En cas d'utilisation des conteneurs, il est nécessaire de lancer la commande `gen_conteneurs` lorsque l'installation est terminée et que le serveur a redémarré.

Les versions précédentes s'appuyaient sur isolinux pour la construction de l'image ISO.

À partir de la version 2.9.0, EOLE construit ses images ISO en utilisant les outils préconisés par Ubuntu : le live CD [p.526] et subiquity [p.538].

Ce changement s'accompagne de l'utilisation du menu de boot GRUB [p.521] et d'interactions pour la configuration du réseau et du proxy (si nécessaire).

- La **phase de configuration** s'effectue au moyen de l'interface de configuration du module, celle-ci se lance avec la commande `gen_config`.

Cet outil permet de renseigner et de stocker en un seul fichier (`config.eol`) tous les paramètres nécessaires à l'utilisation du serveur dans son environnement (l'adresse IP de la première interface réseau est un exemple de paramètre à renseigner). Ce fichier sera utilisé lors de la phase d'instanciation.

Suivant les modules, le nombre de paramètres à renseigner est plus ou moins important.

Cette phase de configuration peut permettre de prendre en compte des paramétrages de fichiers de configuration de produits tels que Squid [p.537], e2guardian [p.519], etc.

- La **phase d'instanciation** s'effectue au moyen de la commande `instance`.

L'instanciation permet de transférer les valeurs définies précédemment et des fichiers de configuration pré-remplis vers les fichiers cibles.

À l'issue de cette phase, le serveur est utilisable en exploitation.

Cette phase doit être complétée par un diagnostic complet du module à l'aide de la commande `diagnose -L`.

- La **phase d'administration** correspond à l'exploitation du serveur.

Chaque module possède des fonctionnalités propres, souvent complémentaires.

Diverses interfaces permettent la mise en œuvre de ces fonctionnalités et en facilitent l'usage.

# Chapitre 5

## Installation du module

### La première des quatre phases

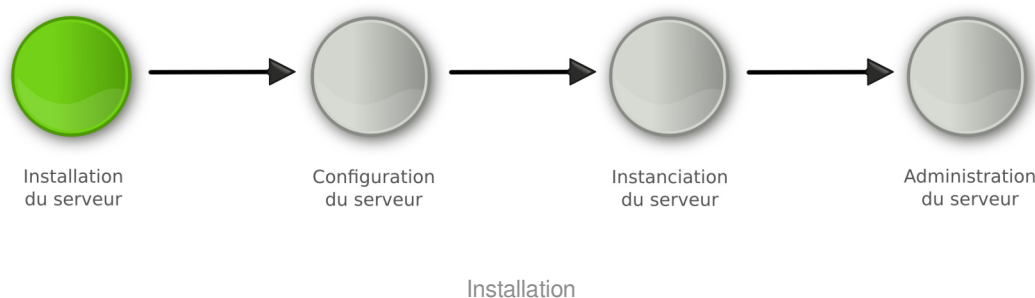

- La **phase d'installation** s'amorce au moyen d'un support de type CD-ROM ou clé USB. L'image ISO [p.523] pour réaliser le support est téléchargeable sur le site internet du projet EOLE (<https://pcll.ac-dijon.fr/eole/>). Tous les modules sont installables depuis cette unique image ISO.

Au démarrage, choisir le module à installer parmi ceux disponibles. Cette phase s'effectue sans aucune question, elle installe les paquets nécessaires, et gère la reconnaissance matérielle des éléments du serveur.

En cas d'utilisation des conteneurs, il est nécessaire de lancer la commande `gen_conteneurs` lorsque l'installation est terminée et que le serveur a redémarré.



Les versions précédentes s'appuyaient sur isolinux pour la construction de l'image ISO.

À partir de la version 2.9.0, EOLE construit ses images ISO en utilisant les outils préconisés par Ubuntu : le live CD [p.526] et subiquity [p.538].

Ce changement s'accompagne de l'utilisation du menu de boot GRUB [p.521] et d'interactions pour la configuration du réseau et du proxy (si nécessaire).

## 1. Pré-requis

### Matériel

Il est recommandé de vérifier la compatibilité matérielle en s'assurant que le serveur est compatible avec Ubuntu 22.04 LTS (Jammy Jellyfish).

Les images ISO générées par EOLE nécessitent désormais le support de l'UEFI [p.539] et seule l'architecture 64 bits (AMD64 [p.514]) est supportée.



## Pré-requis par module

Les pré-requis des différents modules en termes de RAM, disque et processeur sont désormais regroupés dans la page wiki suivante :

<https://dev-eole.ac-dijon.fr/projects/modules-eole/wiki/PreRequis>

## Serveurs certifiés par Ubuntu

Ubuntu propose une liste de serveurs certifiés : <https://certification.ubuntu.com/server>



Le support des BIOS (legacy) n'est plus assuré avec les nouvelles images ISO générées par EOLE.

## Environnement virtualisé

Les modules AmonEcole et Scribe 2.10 utilisent un conteneur LXC<sup>[p.527]</sup> pour héberger les services Active Directory.

Ce conteneur utilise la technologie Macvlan en mode bridge.

Dans le cas d'une installation dans une infrastructure virtualisée (ESXI, Virtualbox, ...) le bon fonctionnement du réseau nécessite l'activation du mode promiscuous<sup>[p.528]</sup>.



L'activation du mode promiscuous des interfaces réseaux du module s'effectue au moment de la configuration dans les onglets de chaque interface.

## Activation de la carte virtuelle et du switch ESXI en mode promiscuous

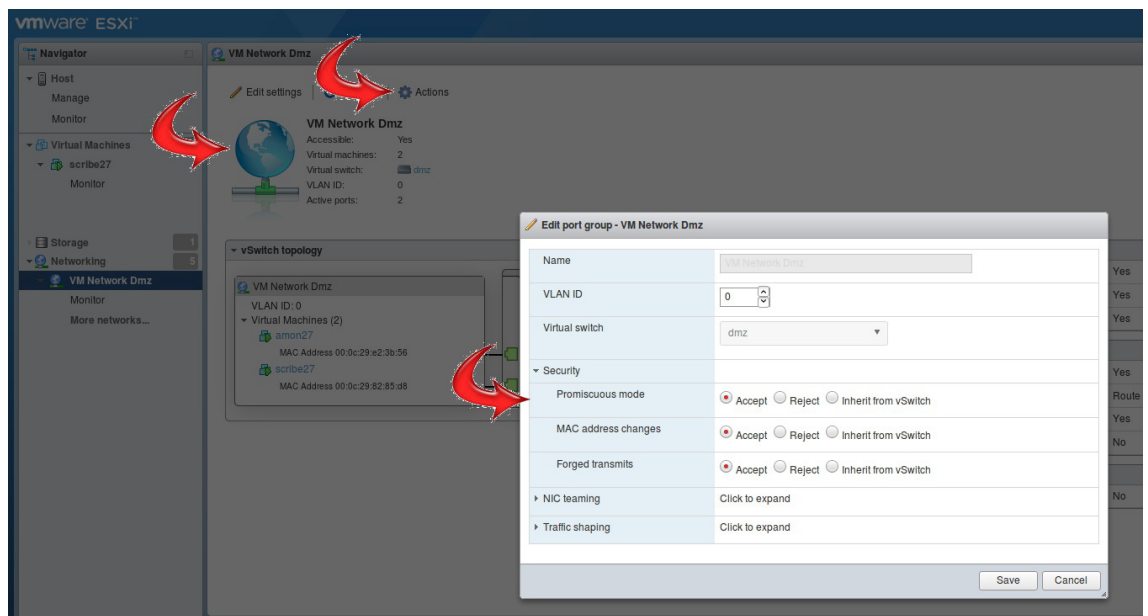

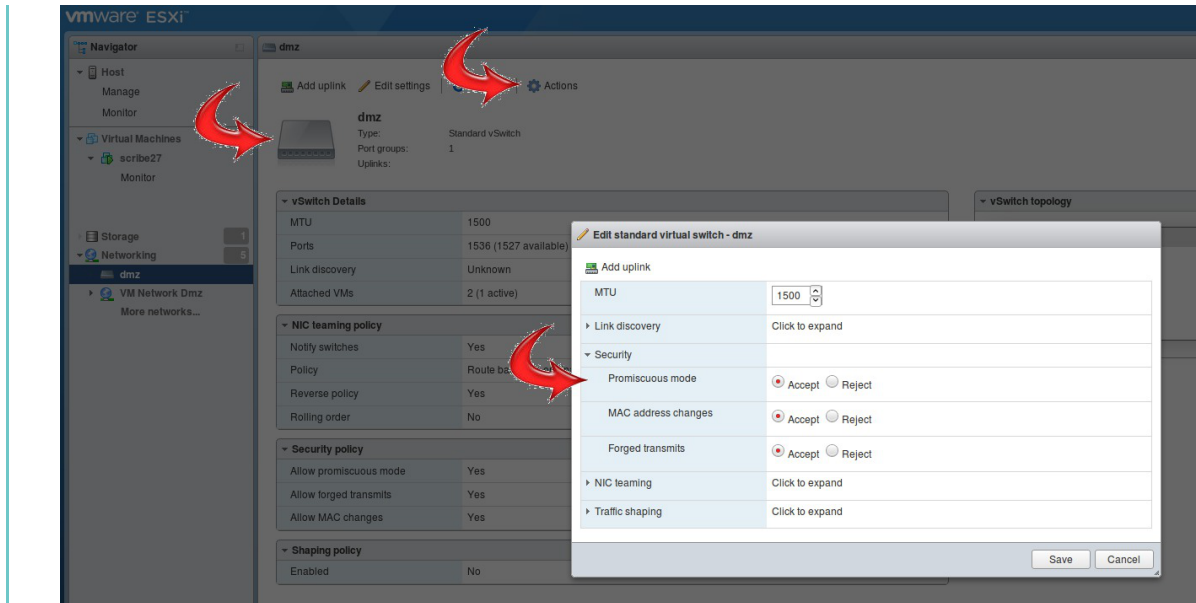

## 2. Médias d'installation

Les images d'installation des modules EOLE sont disponibles sur le site du projet EOLE en HTTP<sup>[p.522]</sup> :

- <http://eole.ac-dijon.fr/pub/iso>

Le fichier SHA256SUMS sert à vérifier l'intégrité de l'image ISO téléchargée, avec la commande `sha256sum` (l'image et le fichier SHA256<sup>[p.536]</sup> sont dans le même répertoire) :

```
$ sha256sum -c SHA256SUMS
eole-2.9.x-amd64.iso: Réussi
```

Différents types de média sont utilisables pour installer les modules.

À partir de la version 2.9.0, les images d'installation ne contiennent pas tous les paquets nécessaires à la mise en route des modules (live CD<sup>[p.526]</sup>).

Une connexion internet est nécessaire pour récupérer ces paquets lors de la phase d'installation.



Les versions précédentes s'appuyaient sur isolinux pour la construction de l'image ISO. À partir de la version 2.9.0, EOLE construit ses images ISO en utilisant les outils préconisés par Ubuntu : le live CD<sup>[p.526]</sup> et subiquity<sup>[p.538]</sup>. Ce changement s'accompagne de l'utilisation du menu de boot GRUB<sup>[p.521]</sup> et d'interactions pour la configuration du réseau et du proxy (si nécessaire).

### Clé USB

#### Créer une clé USB bootable depuis une distribution GNU/Linux

Pour créer une clé EOLE USB bootable avec l'image ISO EOLE depuis une distribution GNU/Linux ;

1. ouvrir un terminal en super utilisateur ;
2. insérer une clé USB, repérer le nom du périphérique (exemple : `/dev/sdx`) et démonter le support (

```
umount /dev/sdxy);
```

3. se placer dans le répertoire contenant l'image ISO préalablement téléchargée ;
4. `# dd if=eole-2.9.x-amd64.iso of=/dev/sdx` (les données seront perdues !);
5. démarrer le serveur cible sur la clé USB.



La commande `dd` écrase intégralement le contenu de la clé.

## Créer une clé USB bootable depuis un poste Windows

Sur un poste Windows, il est possible de créer une clé USB bootable avec l'image ISO EOLE en utilisant le logiciel Win32 Disc Imager :

<https://sourceforge.net/projects/win32diskimager/>

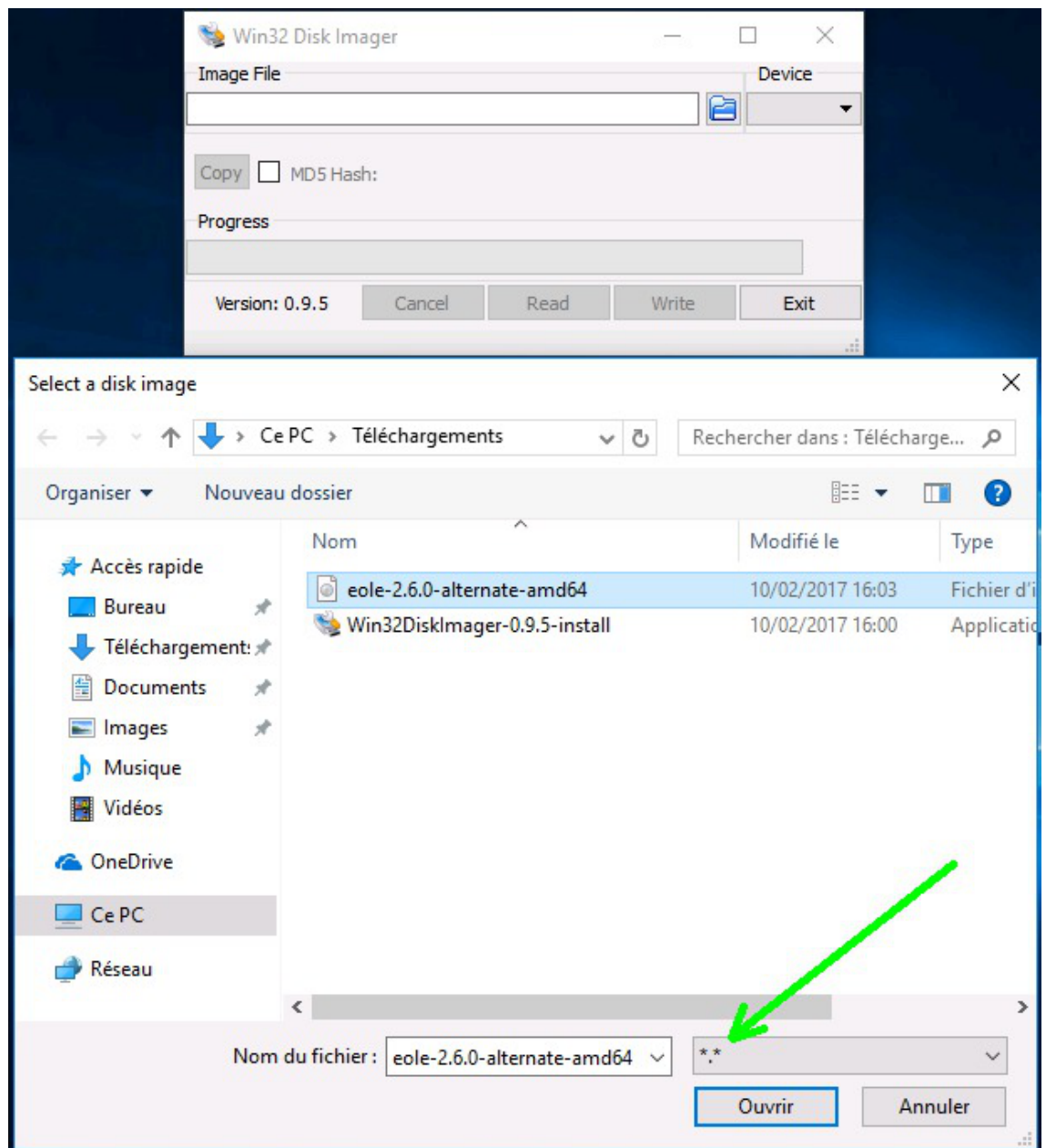

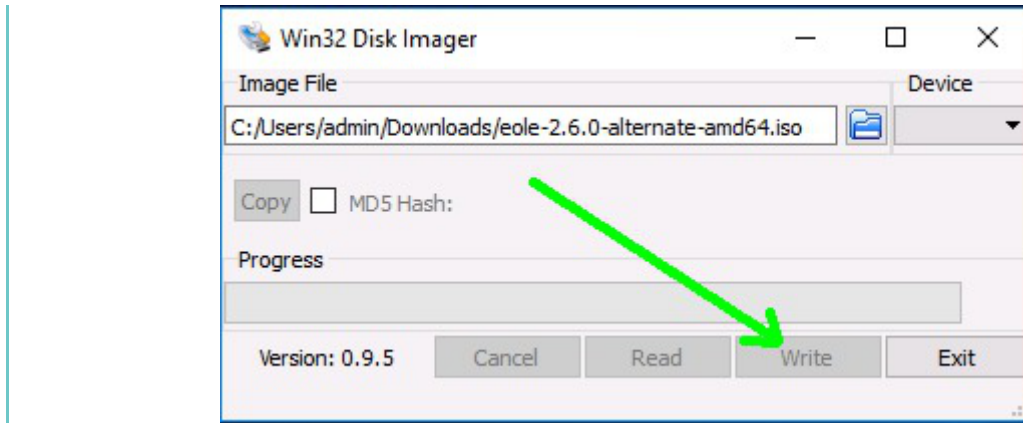

## DVD-ROM

1. graver l'image ISO préalablement téléchargée ;
2. démarrer le serveur cible sur le DVD-ROM.

## Image KVM pré-installée

Dans le cadre de l'automatisation du déploiement de serveurs sur le module Hâpy des images KVM<sup>[p.525]</sup> des principaux modules EOLE sont régulièrement générées et mises à disposition.

Ces images peuvent tout-à-fait être utilisées directement dans un hyperviseur<sup>[p.523]</sup>.

Les images sont distribuées via le magasin d'applications EOLE disponible à l'adresse suivante : <https://magasin.eole.education/appliance>

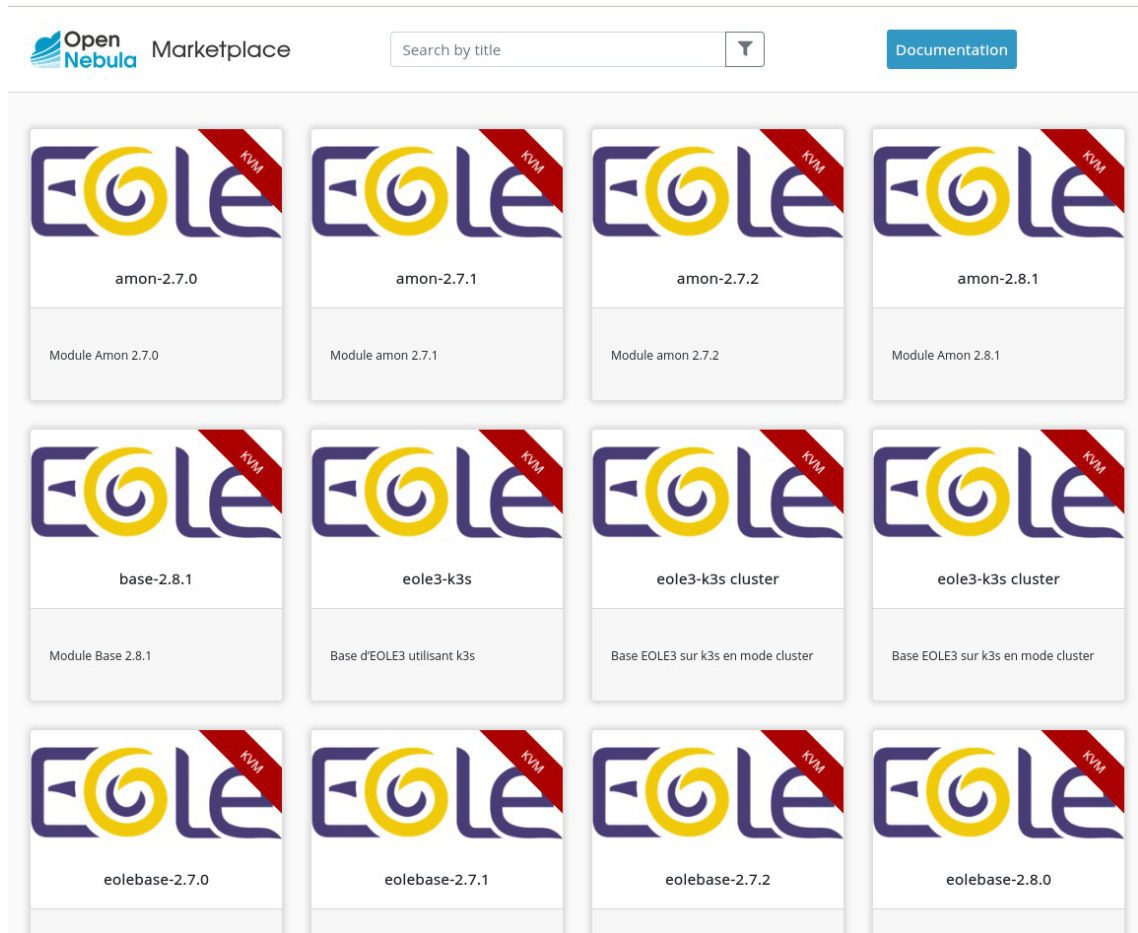

Le magasin d'applications EOLE

Les images KVM<sup>[p.525]</sup> hébergées sur la plate-forme sont régulièrement actualisées afin de minimiser la durée de l'étape de mise à jour lors du déploiement des serveurs.

## PXE

Le document suivant décrit la mise en place d'une configuration PXE<sup>[p.533]</sup> pour installer les modules EOLE :

<http://dev-eole.ac-dijon.fr/projects/pxe-menu/wiki>

## Installer EOLE depuis Ubuntu

Il est possible d'installer EOLE 2.9 sur une version installée de Ubuntu LTS 22.04 édition serveur <sup>[<http://releases.ubuntu.com/22.04/>]</sup>.

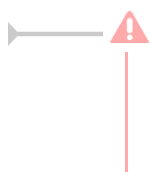

Il faut avoir à l'esprit que le partitionnement sera celui effectué à l'installation de la version d'Ubuntu et non le partitionnement automatique en LVM<sup>[p.527]</sup> proposé par l'installateur de l'image ISO EOLE.

La version d'Ubuntu pré-installée chez certains hébergeurs peut être en anglais par défaut.

Il faut passer les locales à la valeur `fr_FR.UTF-8` :

```
# apt install locales
```

```
# dpkg-reconfigure locales
```

Il faut également passer le clavier en français :

```
# dpkg-reconfigure keyboard-configuration
```

## Utiliser les dépôts EOLE

- ajouter les dépôts EOLE et Envole

```
1 # cat > /etc/apt/sources.list.d/eole.list <<EOF
2 deb http://eole.ac-dijon.fr/eole eole-2.9.0 main cloud
3 deb http://eole.ac-dijon.fr/eole eole-2.9.0-security main cloud
4 deb http://eole.ac-dijon.fr/eole eole-2.9.0-updates main cloud
5 deb http://eole.ac-dijon.fr/envole envole-9 main
6 EOF
```

- ajouter les clés GPG publiques d'EOLE (clés qui signent les paquets EOLE et Envole pour en vérifier l'intégrité)

```
1 # wget -qO- "http://eole.ac-dijon.fr/eole/project/eole-2.9-repository.key" | sudo
  apt-key --keyring /etc/apt/trusted.gpg.d/eole-archive-keyring.gpg add -
2 # wget -qO- "http://eole.ac-dijon.fr/envole/project/envole-9-repository.key" |
  sudo apt-key --keyring /etc/apt/trusted.gpg.d/eole-archive-keyring.gpg add -
```

- désactiver l'architecture étrangère *i386*

```
# dpkg --remove-architecture i386
```

- mettre à jour les dépôts

```
# apt update
```

- faire en sorte que les paquets s'installent sans interaction

```
# export DEBIAN_FRONTEND=noninteractive DEBIAN_PRIORITY=critical
```

## Installer le module désiré



Attention les modules ne sont pas tous qualifiés pour être installés en mode conteneur et inversement certains modules ne sont pas installables en mode non conteneur (AmonEcole).



Les options `-y` et `--force-yes` de la commande `apt-get` indiquent au système de répondre automatiquement à toutes les questions pouvant apparaître lors de la configuration des paquets à installer.

## Eolebase non conteneur

Installer la base d'EOLE pour un module non conteneur :

```
# apt-get install -y --force-yes eole-server eole-exim-pkg
```



Nécessite de télécharger environ 150 Mo d'archives.

## Module non conteneur

Installer le paquet méta-paquet du module souhaité :

```
# apt-get -y --force-yes install eole-server eole-nomDuModule-all
```

### Exemples

```
# apt-get -y --force-yes install eole-server eole-amon-all
# apt-get -y --force-yes install eole-server eole-seth-all
# apt-get -y --force-yes install eole-server eole-scribe-all
```

Nécessite de télécharger entre 180 Mo et 350 Mo d'archives selon le module à installer.

## Eolebase conteneur

Installer la base d'EOLE pour un module conteneur :

```
# apt-get -y --force-yes install eole-lxc-controller ssmtp
```

Nécessite de télécharger environ 150 Mo d'archives.

## Module conteneur

Installer la base d'EOLE pour un module conteneur :

```
# apt-get -y --force-yes install eole-lxc-controller ssmtp
eole-nomDuModule-module
```

Installer le paquet méta-paquet du module souhaité (exemple : eole-scribe-module, eole-amon-module).

Nécessite de télécharger entre 160 Mo et 200 Mo d'archives selon le module à installer.

## Redémarrer le serveur

À la fin de l'installation il faut redémarrer le serveur pour mettre en place les mécanismes EOLE : interface de configuration du module, privilège via sudo...

Le mot de passe à utiliser pour se connecter en root est celui affiché dans la console.

Voir aussi...

Choisir le mode du module

# 3. Déroulement de l'installation

Pour installer un module, il suffit de :

- démarrer le serveur cible avec le média d'installation choisi ;
- sélectionner le module à installer parmi ceux proposés ;
- valider en appuyant sur la touche **Entrée** .



L'installation se déroule en deux phases principales : le démarrage du système contenu sur le live CD<sup>[p. 526]</sup> jusqu'à la cible Cloud-init puis les traitements délégués à Cloud-init, qui constituent l'installation proprement dite des composants du module.

Les différentes phases de traitement de Cloud-init sont :

1. la configuration du réseau ;

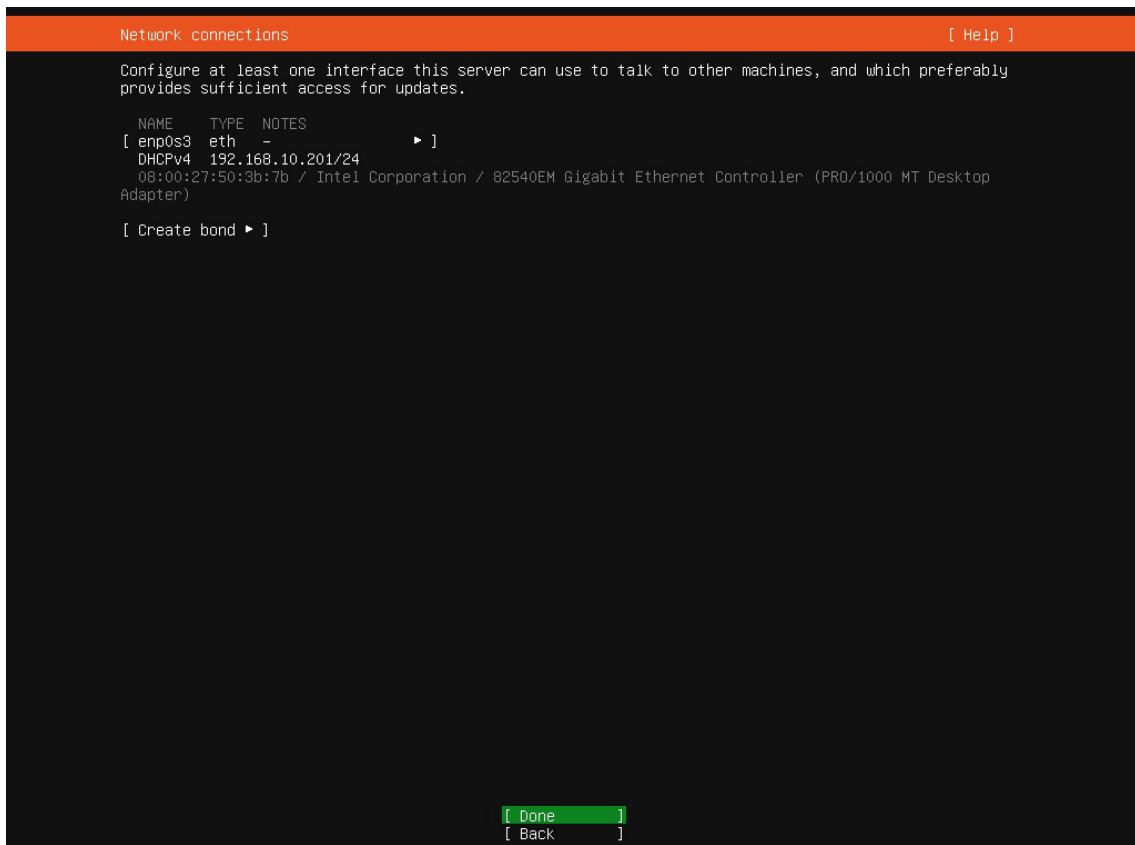



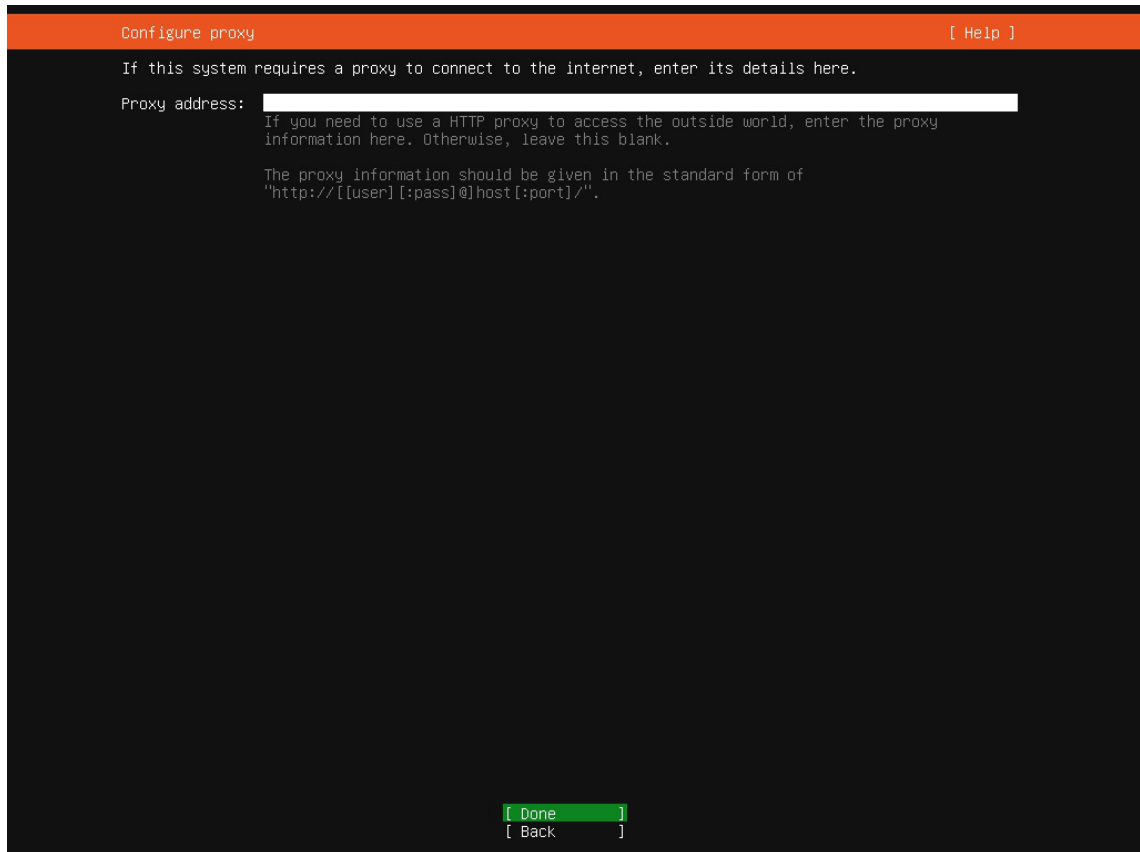

2. la configuration du gestionnaire de paquets ;
3. le partitionnement automatique utilisant LVM<sup>[p.527]</sup> ;

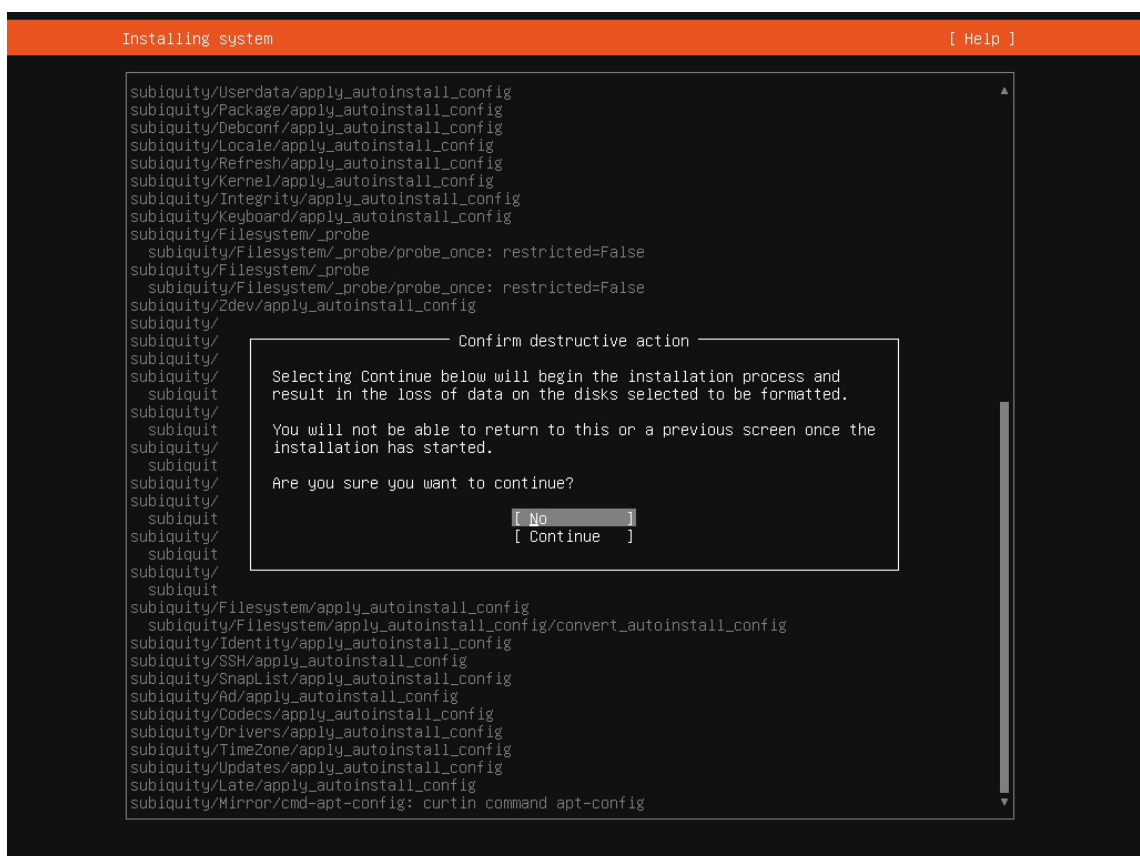

4. la configuration du boot UEFI<sup>[p.539]</sup> ;
5. la création des images de démarrage ;

6. installation du programme de démarrage GNU GRUB<sup>[p.521]</sup> ;
7. installation des paquets définissant le module ;
8. fin de l'installation.

À la fin de l'installation, le système propose de redémarrer.

```

Install complete! [ Help ]

curtin command curthooks
configuring apt configuring apt
installing missing packages
Installing packages on target system: ['efibootmgr', 'grub-efi-amd64',
'grub-efi-amd64-signed', 'shim-signed']
configuring iscsi service
configuring raid (mdadm) service
installing kernel
setting up swap
apply networking config
writing etc/fstab
configuring multipath
updating packages on target system
configuring pollinate user-agent on target
updating initramfs configuration
configuring target system bootloader
installing grub to target devices
final system configuration
configuring cloud-init
calculating extra packages to install
installing openssh-server
retrieving openssh-server
curtin command system-install
unpacking openssh-server
curtin command system-install
downloading and installing all updates
curtin command in-target
restoring apt configuration
curtin command in-target
subiquity/Late/run
subiquity/Late/run/command_0: sed -ie 's,#\?\(PermitRootLogin\).*,\1 yes,'
/target/etc/ssh/sshd_config
subiquity/Late/run/command_1: curtin in-target --target=/target -- bash -c 'apt-get install -yf
eole-exim-pkg'
subiquity/Late/run/command_2: curtin in-target --target=/target -- bash -c 'apt-get install -yf
eole-server'
subiquity/Late/run/command_3: sed -ie 's/GRUB_TIMEOUT=.*GRUB_TIMEOUT=6/'
/target/etc/default/grub
subiquity/Late/run/command_4: curtin in-target --target=/target -- bash -c 'update-grub'

[ View full log ]
[ Reboot Now ]

```

En validant **Reboot now**, le système redémarrera quand l'installation sera terminée (cela peut prendre plusieurs minutes).

Il peut arriver l'erreur suivante :

```
[FAILED] Failed unmounting /cdrom.  
Please remove the installation medium, then press ENTER:  
[FAILED] Failed unmounting /cdrom.
```

Comme indiqué à l'écran, il suffit d'enlever le support d'installation et d'appuyer sur **Entrée** .

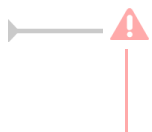

La bonne répartition de l'espace disque résultant d'un partitionnement automatique n'est pas garantie sur un disque inférieur à 30Go.



Une fois le système redémarré, comme indiqué par le prompt, vous pouvez ouvrir une session dans la console, mais aussi au travers de SSH, avec l'utilisateur **root** et le **mot de passe aléatoire** qui est **affiché**. Ce mot de passe sera bien évidemment changé lors de l'étape d'instanciation.

Voir aussi...

Les mots de passe <sup>[p.214]</sup>

## 4. Partitionnement automatique

Le partitionnement automatique utilise le logiciel LVM<sup>[p.527]</sup>.

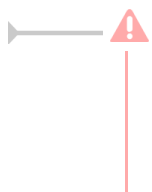

À partir de la version 2.9.0, l'outil d'installation ne permet plus de configurer le partitionnement lors de la phase d'installation.

Le partitionnement s'appuyant sur LVM<sup>[p.527]</sup> peut toutefois être effectué lors de la phase de

configuration, pour une mise en œuvre lors de la phase d'instanciation.  
Se reporter à la suite de la section pour plus de détails sur les possibilités offertes.

## Ajustement du partitionnement au travers de l'interface de configuration



L'ajustement du partitionnement est disponible dans l'interface de configuration du module en mode expert et ce uniquement :

- avant l'instance
- si le partitionnement à l'installation depuis l'ISO n'a pas été modifié

Pour maîtriser correctement ce qui va être fait il faut consulter l'état du partitionnement avant de saisir les paramètres souhaités à l'aide de la commande `df -h /` et des commandes `vgdisplay` et `lvdisplay`.

```

1 root@eolebase:~# df -h
2 Sys. de fichiers          Taille Utilisé Dispo Uti% Monté sur
3 udev                     980M      0  980M   0% /dev
4 tmpfs                    200M     3,2M  197M   2% /run
5 /dev/mapper/eolebase--vg-root  9,1G     2,1G   6,5G  25% /
6 tmpfs                    1000M      28K 1000M   1% /dev/shm
7 tmpfs                    5,0M      0   5,0M   0% /run/lock
8 tmpfs                    1000M      0 1000M   0% /sys/fs/cgroup
9 /dev/sda1                687M    107M  531M  17% /boot
10 /dev/mapper/eolebase--vg-tmp  1,8G     2,9M   1,7G   1% /tmp
11 tmpfs                    200M      0   200M   0% /run/user/0
12 root@eolebase:~#
13 root@scribe:~# vgdisplay
14 --- Volume group ---
15 VG Name                  scribe-vg
16 System ID
17 Format                   lvm2
18 Metadata Areas          1
19 Metadata Sequence No    8
20 VG Access                read/write
21 VG Status                resizable
22 MAX LV                   0
23 Cur LV                   5
24 Open LV                  5
25 Max PV                   0
26 Cur PV                   1
27 Act PV                   1
28 VG Size                  39,30 GiB
29 PE Size                  4,00 MiB
30 Total PE                 10060
31 Alloc PE / Size         5550 / 21,68 GiB
32 Free PE / Size          4510 / 17,62 GiB
33 VG UUID                  ctPVcP-76Se-EpMp-FL03-13aR-Ghg9-PdIdUW
34
35 root@scribe:~#
36 root@scribe:~# lvdisplay
37
38 --- Logical volume ---
39 LV Path                   /dev/scribe-vg/root
40 LV Name                   root
41 VG Name                   scribe-vg
42 LV UUID                   uN8emF-hD9j-eNwv-zdaC-mEeK-9XGe-uBu2OU

```

```

8 LV Write Access      read/write
9 LV Creation host, time scribe, 2017-10-05 18:37:11 +0200
10 LV Status           available
11 # open              1
12 LV Size              8,94 GiB
13 Current LE          2288
14 Segments             1
15 Allocation           inherit
16 Read ahead sectors   auto
17 - currently set to  256
18 Block device         252:0
19
20 [...]

```

## Ajuster le partitionnement

Ajuster le partitionnement permet d'ajouter un ou plusieurs volumes logiques et d'ajouter de l'espace à des partitions existantes.

Pour ajuster le partitionnement à partir de la version 2.6.2 d'EOLE, ouvrir l'interface de configuration du module, passer en mode Expert et se rendre dans l'onglet **Système**. Puis il faut passer Utiliser le modèle d'extension standard EOLE à non pour ajuster le partitionnement.

Ajustement du partitionnement à partir d'EOLE 2.6.2

Après avoir passer Ajuster le partitionnement à oui, les partitions existantes sont affichées et un certain nombre de paramètres s'affichent.

- nom du volume ;
- pourcentage de l'espace disponible à utiliser ;
- format du système de fichier à utiliser : sans précision le système de fichier est `ext4` ;
- point de montage ;
- les options du montage (indispensable pour la gestion des quotas par exemple).

Pour ajouter un nouveau volume logique, cliquer sur le bouton `+ Nom du volume à créer`.



Les nouveaux volumes ne sont pas montés automatiquement, il faut renseigner le fichier `/etc/fstab`.

## Allouer l'espace restant

Positionner la variable `Allouer l'espace restant` à `oui` permet de choisir un volume existant auquel ajouter la totalité de l'espace libre restant.

La valeur à saisir est la partie du nom du volume qui permet d'identifier le point de montage, par exemple pour le volume `/dev/mapper/eolebase--vg-root` il faut saisir `root` dans le nom du `Volume logique à étendre`. S'il ne reste pas d'espace, ce jeu de paramètres est sans effet.

## Résultat après instance

Le paramétrage est effectif après l'instanciation du module.

```
1 root@eolebase:~# df -h
2 Sys. de fichiers          Taille Utilisé Dispo Uti% Monté sur
3 udev                    980M      0 980M   0% /dev
4 tmpfs                   200M    3,2M 197M   2% /run
5 /dev/mapper/eolebase--vg-root 9,1G    1,9G 6,7G  22% /
```

```

6 tmpfs          1000M          0 1000M    0% /dev/shm
7 tmpfs          5,0M          0 5,0M    0% /run/lock
8 tmpfs          1000M          0 1000M    0% /sys/fs/cgroup
9 /dev/sda1      687M         107M  531M   17% /boot
10 /dev/mapper/eolebase--vg-tmp 1,8G         3,6M  1,7G    1% /tmp
11 tmpfs          200M          0 200M    0% /run/user/0
12 /dev/mapper/eolebase--vg-var 27G         311M  25G    2% /var
13 root@eolebase:~#

```

Le nouveau volume logique est présent et la partition `/root` s'est vu augmentée du reste de l'espace libre.

## Ajustement du partitionnement avec les outils dédiés LVM

### Ajouter de l'espace disque à un volume LVM

Sur le nouveau périphérique physique, créer une partition de type Linux LVM (8E), avec `cgdisk` par exemple.

La nouvelle partition s'appelle par exemple `/dev/sdb1` et peut être ajoutée au volume, par exemple pour agrandir `/var`.

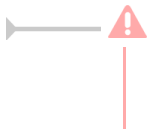

Après avoir créé la nouvelle partition `/dev/sdb1` il peut être nécessaire de redémarrer le serveur pour la faire prendre en compte par le système.

### Démonter la partition

Pour démonter la partition

```
# umount /var
```

### Créer un volume physique

Créer un volume physique avec la nouvelle partition :

```
# pvcreate /dev/sdb1
```

### Quel est le groupe de volumes

Rechercher dans quel groupe de volumes (VG Name) se trouve le volume logique `/var` :

```

1 root@scribe:/dev/mapper# lvs /dev/scribe-vg/var
2 --- Logical volume ---
3 LV Path                /dev/scribe-vg/var
4 LV Name                 var
5 VG Name                 scribe-vg
6 LV UUID                 N4dHMU-htpz-AhEI-x5Ld-EvpM-ZFJX-M3LbHD
7 LV Write Access        read/write
8 LV Creation host, time scribe, 2017-01-16 19:17:09 +0100
9 LV Status               available
10 # open                  1
11 LV Size                 8,35 GiB
12 Current LE              2138
13 Segments                1
14 Allocation              inherit
15 Read ahead sectors     auto
16 - currently set to     256
17 Block device            252:3
18

```

```
19 root@scribe:/dev/mapper#
```

Ajouter ce volume physique au groupe de volumes contenant le volume logique `/var`, ici `scribe-vg` :

```
# vgextend scribe-vg /dev/sdb1
```

## Agrandir le volume logique

Agrandir le volume logique correspondant à `/var` avec le nouvel espace libre :

```
# lvextend -l +100%FREE /dev/scribe-vg/var
```

```
# e2fsck -f /dev/scribe-vg/var
```

```
# resize2fs /dev/scribe-vg/var
```

## Redimensionner un volume LVM

Sur un serveur où une partition est saturée.

```
1 root@scribe:~# df -h
2 Sys. de fichiers          Taille Utilisé Dispo Uti% Monté sur
3 udev                     1,5G      0 1,5G   0% /dev
4 tmpfs                    301M      52M 250M  18% /run
5 /dev/mapper/scribe--vg-root 9,1G    2,6G 6,0G  30% /
6 tmpfs                    1,5G      28K 1,5G   1% /dev/shm
7 tmpfs                    5,0M      0 5,0M   0% /run/lock
8 tmpfs                    1,5G      0 1,5G   0% /sys/fs/cgroup
9 /dev/sda1                687M    107M 531M  17% /boot
10 /dev/mapper/scribe--vg-tmp 1,8G    3,4M 1,7G   1% /tmp
11 /dev/mapper/scribe--vg-var 8,1G     8G 0,1G  99% /var
12 /dev/mapper/scribe--vg-home 18G    149M 18G   1% /home
13 tmpfs                    301M      0 301M   0% /run/user/0
14 root@scribe:~#
```

La partition `/var` est occupée à 99% alors que la partition `/home`, est occupée à 1%.

Réduire la partition `/home` de 1Go permet d'ajouter d'ajouter 1Go à `/var`.

Pour démonter le périphérique :

```
root@scribe:~# umount /home
```

Si le périphérique est occupé, la commande `lsof` renvoie les programmes utilisant la partition :

```
# lsof | grep home
```

Il faut alors arrêter les services concernés puis démonter la partition.

## Vérifier le support

Pour vérifier le support, lancer la commande :

```
# fsck -f /dev/mapper/scribe--vg-home
```

## Diminuer la taille de la première partition

Réduire le système de fichiers :

```
# resize2fs -p /dev/scribe-vg/home 1G
```

Réduire la partition logique :



```
# lvresize -L-1G /dev/scribe-vg/home
```

Vérifier l'intégrité du système du système de fichiers :

```
# e2fsck -f /dev/scribe-vg/home
```

## Vérifier l'espace libéré

Pour vérifier que l'espace a bien été libéré il faut utiliser la commande `vgdisplay` :

```
# vgdisplay
1 root@scribe:~# vgdisplay
2 --- Volume group ---
3 VG Name          scribe-vg
4 System ID
5 Format           lvm2
6 Metadata Areas   1
7 Metadata Sequence No 6
8 VG Access        read/write
9 VG Status        resizable
10 MAX LV          0
11 Cur LV          5
12 Open LV         5
13 Max PV          0
14 Cur PV          1
15 Act PV          1
16 VG Size         39,30 GiB
17 PE Size         4,00 MiB
18 Total PE        10060
19 Alloc PE / Size 10060 / 39,30 GiB
20 Free PE / Size  0 / 0
21 VG UUID         hcuPgd-tSEe-xu20-Q3XP-hrwU-5qfU-41Fkf3
22
23 root@scribe:~#
```



La ligne `Free PE / Size` affiche l'espace libre.

## Agrandir la taille de la deuxième partition

Les agrandissements peuvent se faire à chaud, ce qui est recommandé si la partition contient les commandes.

Vérifier l'intégrité du système du système de fichiers :

```
# e2fsck -f /dev/scribe-vg/var
```

Agrandir la partition logique :

```
# lvresize -L+1G /dev/scribe-vg/var
```

Étendre le système de fichiers (sans option le système de fichiers prend toute la place possible) :

```
# resize2fs /dev/scribe-vg/var
```

## Remonter le périphérique

Procéder au montage du périphérique avec la commande `mount` :

```
# mount /var/home
```



Pensez à redémarrer les services qui ont précédemment été arrêtés.

# Chapitre 6

## Configuration du module Hâpy

### La deuxième des quatre phases

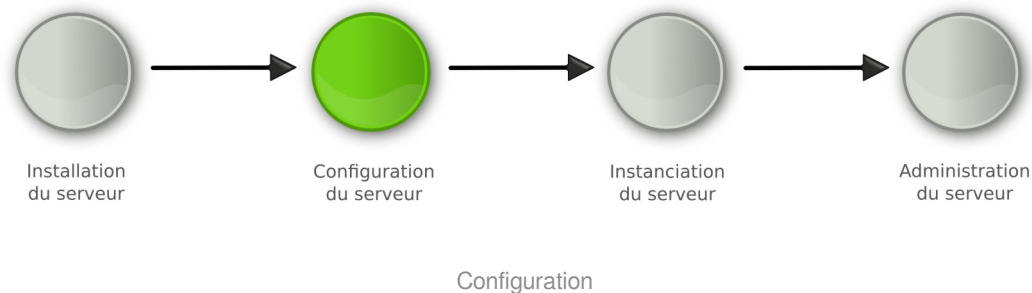

- La **phase de configuration** s'effectue au moyen de l'interface de configuration du module, celle-ci se lance avec la commande `gen_config`.

Cet outil permet de renseigner et de stocker en un seul fichier (`config.eol`) tous les paramètres nécessaires à l'utilisation du serveur dans son environnement (l'adresse IP de la première interface réseau est un exemple de paramètre à renseigner). Ce fichier sera utilisé lors de la phase d'instanciation.

Suivant les modules, le nombre de paramètres à renseigner est plus ou moins important.

Cette phase de configuration peut permettre de prendre en compte des paramétrages de fichiers de configuration de produits tels que Squid<sup>[p.537]</sup>, e2guardian<sup>[p.519]</sup>, etc.

## 1. Configuration généralités

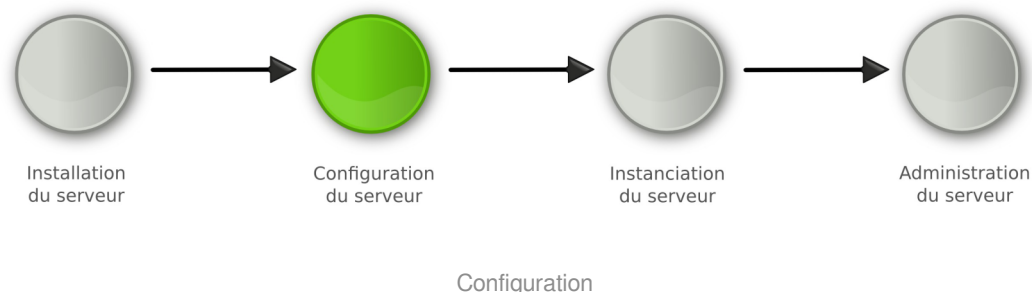

La configuration suit la phase d'installation du serveur.

Il s'agit de collecter et de renseigner les paramètres nécessaires au fonctionnement du serveur.

Les paramètres saisis peuvent être internes au serveur (par exemple le nombre d'interfaces réseau) ou externes (par exemple l'adresse du DNS<sup>[p.518]</sup>, l'adresse du serveur de temps NTP<sup>[p.529]</sup>, ...). Cette étape nécessite une bonne connaissance de l'architecture réseau dans laquelle sera installé le serveur.

À condition d'avoir renseigné les valeurs obligatoires vous pouvez enregistrer la configuration pour l'effectuer en plusieurs temps.

On obtient alors un fichier `config.eol`, dans lequel sont stockées toutes les valeurs saisies.



La configuration du module porte aussi bien sur les paramètres propres à EOLE que sur le paramétrage d'applications tierces embarquées dans le module. On retrouve par exemple les paramètres du fichier `squid.conf` dans l'interface de configuration du module.

Il existe deux modes de configuration :

- **mode autonome**

Le mode autonome est l'utilisation de l'interface de configuration du module pour paramétrer le serveur.

À son lancement, l'interface de configuration du module récupère dans les différents dictionnaires, les variables, leur valeur par défaut et les libellés qui seront affichés dans l'interface.

Après instance ou reconfigure, si votre adresse IP est autorisée pour l'administration du serveur, vous bénéficier d'un accès distant à l'interface de configuration du module au travers d'un navigateur web.

- **mode Zéphir**

Le mode Zéphir consiste à configurer le module au travers de l'application Zéphir depuis le module du même nom. Ce module permet la mise en place d'un serveur de gestion de parc de serveurs EOLE. Par le mécanisme de variante, vous pouvez avoir des configurations pré-définies pour un ensemble de serveurs.

## 1.1. Configuration en mode autonome

La configuration en mode autonome signifie que la configuration est réalisée directement sur le serveur à l'aide de l'interface de configuration du module.

Ce mode est recommandé pour la configuration d'un petit nombre de serveurs.

La méthode autonome permet d'exporter et/ou d'importer le fichier `config.eol`.

Il est donc possible d'utiliser le fichier `config.eol` d'un serveur en production pour en *instancier* un nouveau.



En mode autonome le fichier `config.eol` peut être préparé avant l'installation du serveur et peut être confié à une personne tierce, comme par exemple la personne en charge d'installer le serveur dans l'établissement. Celui-ci n'aura plus qu'à instancier le serveur.

L'interface de configuration du module se lance avec la commande : `gen_config` .

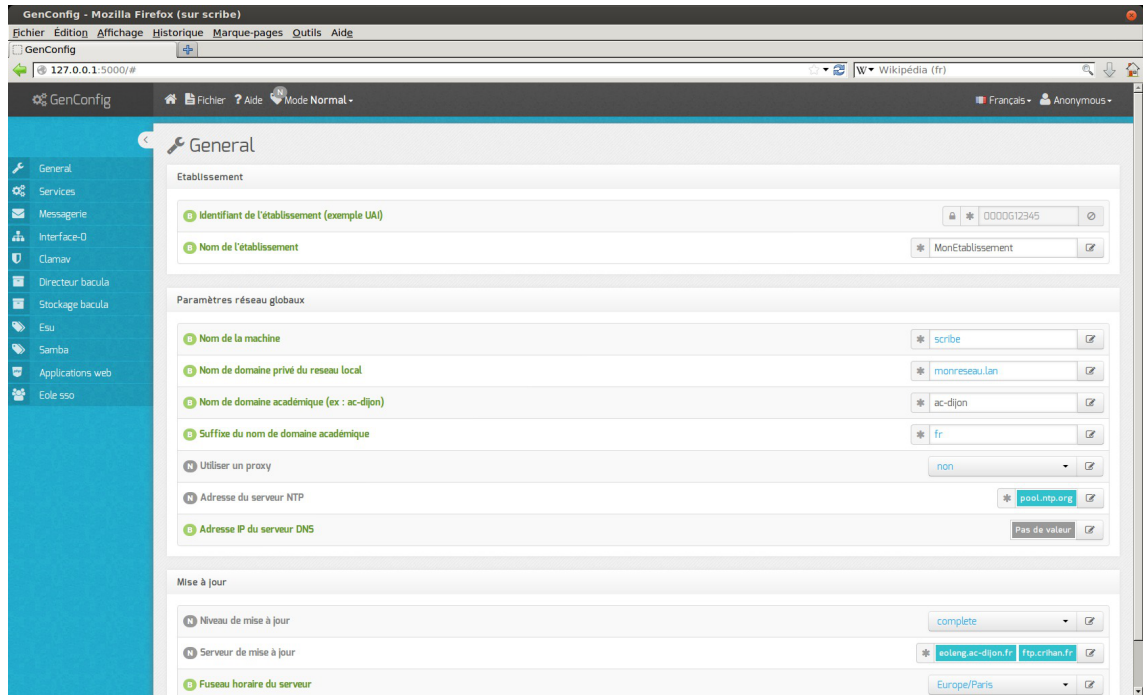

Écran d'accueil de l'interface de configuration du module

Une fois la commande `gen_config` lancée, comme indiqué dans la mire, vous devez ouvrir une session avec l'utilisateur `root` et le **mot de passe aléatoire** généré à l'installation.



Ce mot de passe sera bien évidemment changé lors de l'étape d'instanciation.

Lors de son premier lancement l'interface de configuration du module propose un assistant de configuration rapide.

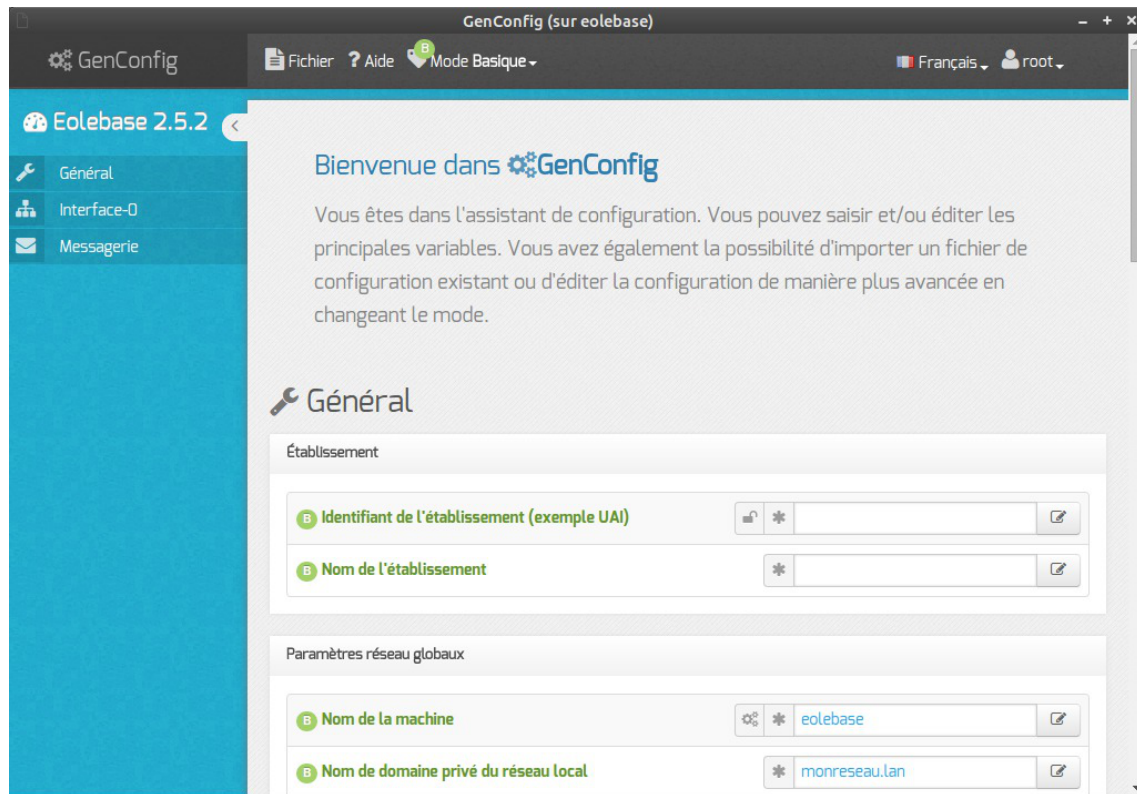

Seules les variables indispensables pour un fonctionnement minimum sont proposées dans l'assistant.

L'interface se découpe en quatre zones :

- la zone *Menu* ;
- la zone *Onglet* ;
- la zone *Formulaire* ;
- la zone *Validation*.

Certains onglets sont générés dynamiquement en fonction des éléments activés ou non dans le formulaire.

Les onglets correspondant au mode **expert** apparaissent si ce dernier est activé.

### 1.1.1. Accès distant

#### Accès distant via le port 443

Après instance ou reconfigure, l'interface de configuration du module est accessible pour les adresses IP autorisées à administrer le serveur via SSH, depuis un navigateur web en HTTPS à l'adresse suivante :

```
https://<adresse_serveur>/genconfig/
```

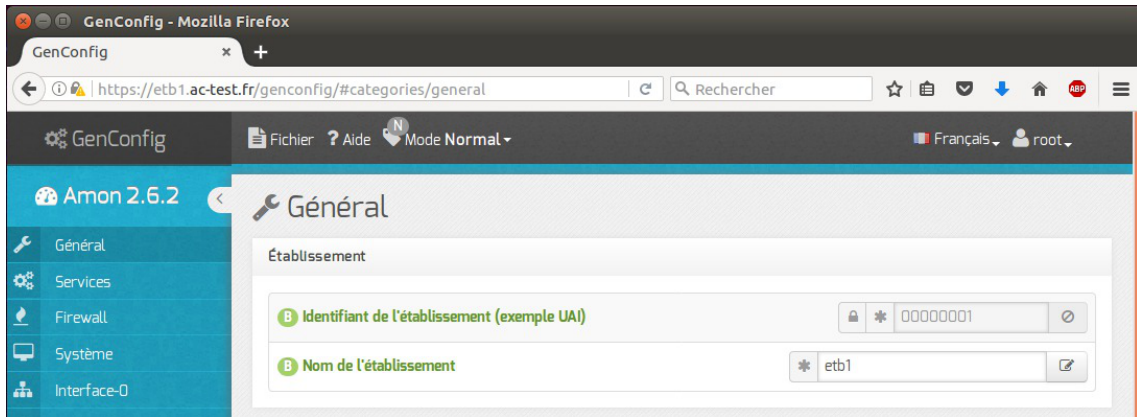

Vue de l'interface de configuration au travers d'un navigateur web (port 443)

En fonction des certificats mis en place sur le module, il peut s'avérer nécessaire de les accepter pour accéder à l'interface.

La variable experte `Activer l'interface de configuration du module (GenConfig)` de l'onglet `Services` permet de désactiver la publication de l'interface sur le port `443`.

—💡 Pour autoriser l'accès distant depuis une ou plusieurs adresses IP, il faut le déclarer explicitement dans l'onglet `Interface-n` de l'interface de configuration du module en passant la variable `Autoriser les connexions SSH` à `oui`.

## Accès distant via le port historique

Après instance ou reconfigure, l'interface de configuration du module est accessible pour les adresses IP autorisées à administrer le serveur via SSH, depuis un navigateur web en HTTPS à l'adresse suivante :

`https://<adresse_serveur>:7000/genconfig/`

Ne pas oublier d'utiliser le protocole HTTPS et de préciser le numéro de port `7000`.

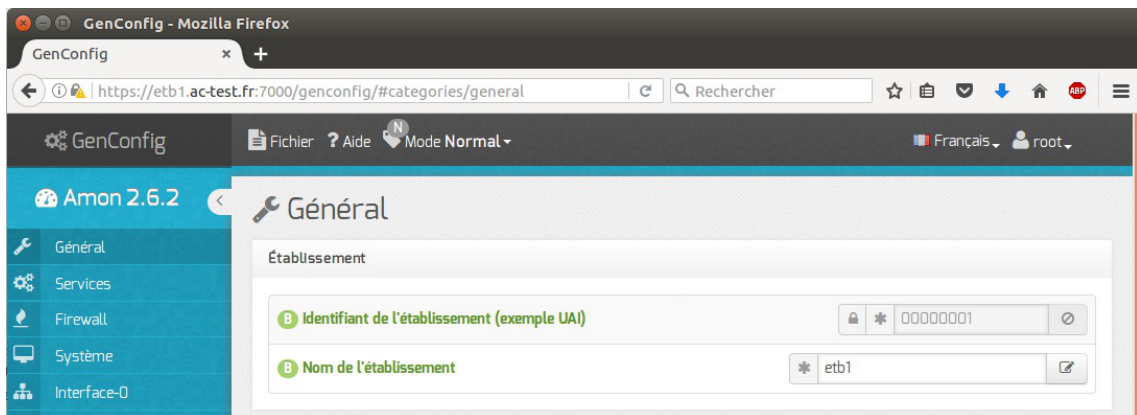

Vue de l'interface de configuration au travers d'un navigateur web (port 7000)

En fonction des certificats mis en place sur le module, il peut s'avérer nécessaire de les accepter pour accéder à l'interface.

—💡 Pour autoriser l'accès distant depuis une ou plusieurs adresses IP, il faut le déclarer explicitement dans l'onglet `Interface-n` de l'interface de configuration du module en passant

la variable Autoriser les connexions SSH à oui.

Cette fonctionnalité est désactivable dans l'onglet **Eoleflask** en mode expert.

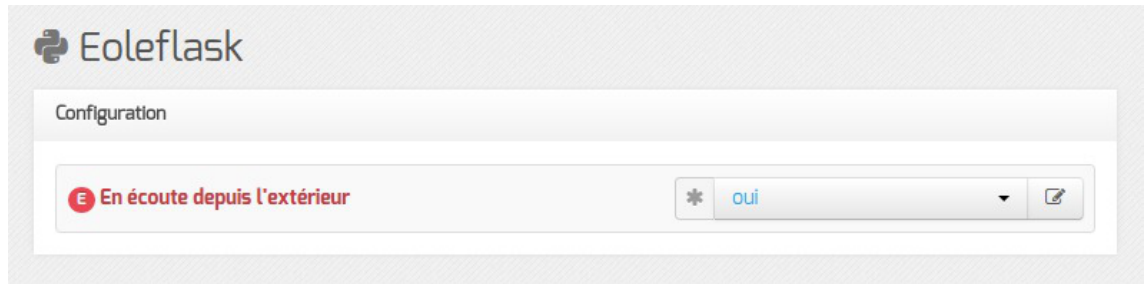

Passer la variable En écoute depuis l'extérieur à non.

## 1.1.2. La zone Menu

La zone de Menu, en haut de l'interface, propose les items suivants :

- Fichier : gestion de la configuration
- Aide : permet de lancer l'assistant et d'afficher l'aide de l'application
- Mode : choix des modes de configuration à activer
- Langue : choix de la langue pour l'interface
- Session : permet de se déconnecter.

### Sous-menu Fichier

- Enregistrer la configuration
- Recharger/Annuler les modifications
- Re-synchroniser la configuration
- Exporter la configuration
- Importer une configuration
- Quitter GenConfig





Sous menu Fichier

Enregistrer la configuration permet l'enregistrement du paramétrage dans le fichier `config.eol` du serveur.

Recharger/Annuler les modifications permet de revenir à l'état initial à l'ouverture.

Re-synchroniser la configuration permet de récupérer les informations stockées en session sur le serveur si une coupure arrivait pendant la configuration.

Exporter la configuration propose le téléchargement du fichier `config.eol` du serveur.

Importer une configuration permet de téléverser un fichier `config.eol` sur le serveur.

## Sous-menu Aide

- Assistant
- Légende

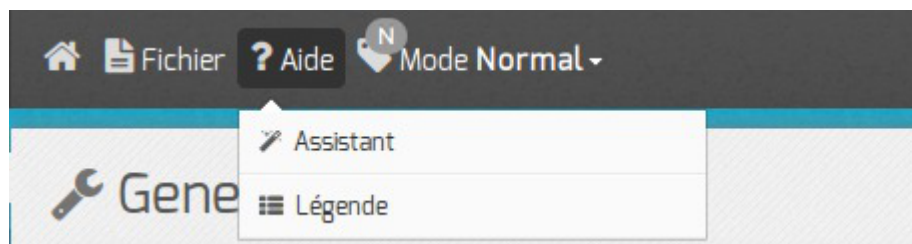

Sous menu Aide

L'assistant bascule l'interface de configuration du module en mode *Basique* et propose une page synthétique qui récapitule l'essentiel des variables à configurer.

Il est démarré par défaut si aucun fichier de configuration n'a été trouvé.

La légende présente un récapitulatif des différentes icônes que l'on peut rencontrer dans l'interface.

## Sous-menu Mode

- Debug
- Basique

- Normal
- Expert

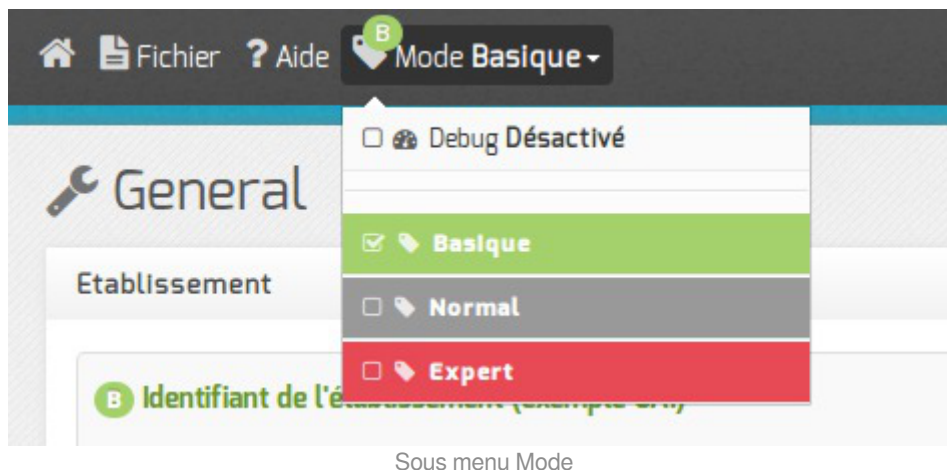

Sous menu Mode

Le mode *Debug* permet d'afficher le nom des variables utilisées dans les dictionnaires (en rouge à droite du libellé). Le mode Debug est cumulable avec chacun des autres modes.

Le mode *Basique* n'affiche que les onglets et variables indispensables permettant une configuration rapide du module, il est le mode par défaut.

Le mode *Normal* active les onglets et les variables pour une configuration personnalisée du module.

Le mode *Expert* active les onglets et les variables pour une configuration avancée.

Ce mode demande une très bonne maîtrise du système GNU/Linux et de ses composants.

Par exemple, pour le module Amon, l'activation du mode expert fait apparaître les onglets *Filtrage web*, *Proxy parent*, *Squid*, *Zone-dns*, ...).

## Sous-menu Langue

- Français
- Anglais

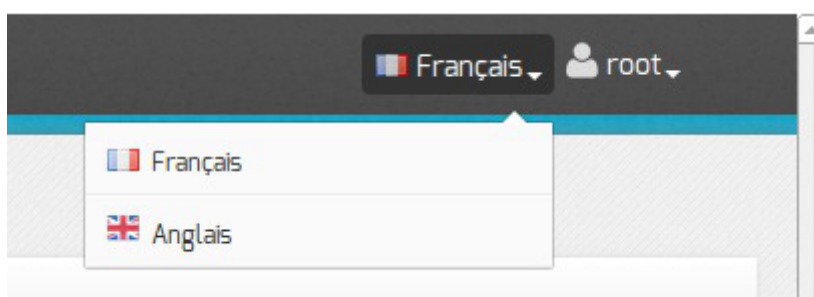

*Langue* permet de choisir la langue utilisé dans l'interface.

## Sous-menu Session

- Connecté comme
- Déconnexion

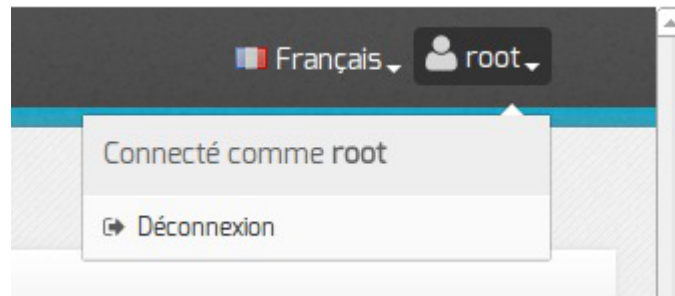

*Session* permet de connaître l'utilisateur courant et de se déconnecter.

### 1.1.3. La zone Onglet

La zone Onglet, côté gauche de l'interface, présente des onglets de trois types :

- **les onglets de base** sont systématiquement présents au lancement de l'outil `gen_config` ;
- **les onglets optionnels** s'affichent si un paramètre du formulaire est activé.  
Exemple : si dans l'onglet `Services` le paramètre `Activer DHCP` est passé à `oui`, l'onglet `Dhcp` s'affiche dynamiquement au même niveau que les onglets de base ;
- **les onglets experts** correspondent essentiellement au paramétrage de fichiers de configuration d'outils spécifiques.  
Ils sont disponibles si le mode *Expert* est activé.

L'onglet en cours est en sous-brillance, dans l'image ci-dessous l'onglet `Dhcp` est actif.

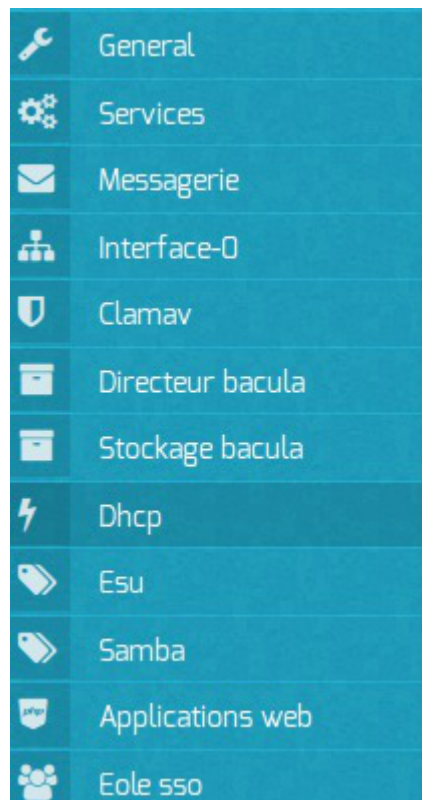

L'onglet courant

## 1.1.4. La zone Formulaire

La zone Formulaire est la partie centrale de l'interface. Elle regroupe les paramètres de l'onglet activé.

Le bouton **Modifier** ou un clic dans le champ de saisie permet de modifier la valeur.

La modification de la valeur affiche deux boutons supplémentaires permettant l'annulation des modifications (pictogramme en forme de croix) et l'autre la réinitialisation de la valeur par défaut (pictogramme en forme de flèche tournant dans le sens anti-horaire).



Bouton modifier sur la première ligne à droite, la deuxième ligne a le focus



La légende de chaque icône se trouve dans l'aide de l'interface : [Aide](#) / [Légende](#).

## Regroupement des paramètres par bloc

Les paramètres de chaque onglet sont répartis dans des blocs thématiques.

Chaque bloc regroupe un ou plusieurs paramètres.

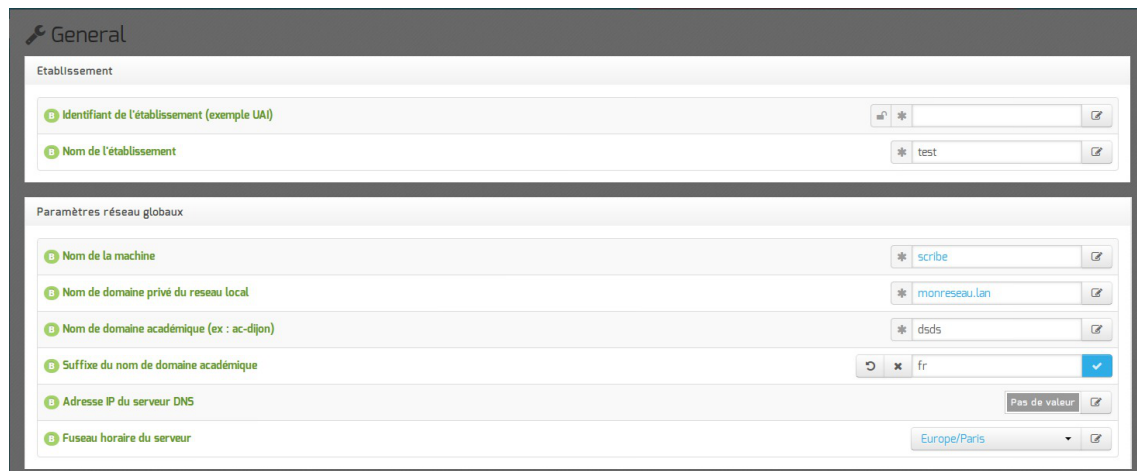

Les blocs thématiques

## Les variables obligatoires

Les variables obligatoires sont des variables pour lesquelles il est nécessaire de spécifier une valeur, sans quoi il sera impossible d'enregistrer le fichier de configuration.

Les variables obligatoires se distinguent à l'aide du pictogramme en forme d'étoile placé devant le champ.



Les variables obligatoires sont précédées d'une étoile

## Les variables des modes basiques, normales et expertes

Le mode détermine l'affiche de variable plus ou moins complexes : basiques, normales ou expertes.

Lorsque l'on passe d'un mode à l'autre, un ensemble de nouvelles variables peuvent apparaître ou disparaître de l'interface.

Ces variables sont identifiables grâce au pictogramme **B**, **N** ou **E** qui précède l'étiquette de la variable.

Un code couleur est également utilisé pour le pictogramme et le libellé :

- vert pour basique ;
- gris pour normale ;
- rouge pour experte.



Les variables et leur niveau de complexité

## Les variables simples

La valeur des variables simples s'affiche en couleur sur fond blanc :

- bleu pour une variable dont la valeur est la valeur par défaut ;
- noir pour une variable dont la valeur est modifiée par l'utilisateur et validée ;
- gris pour une variable verrouillée (dans le cas d'une ré-édition de la configuration après instanciation du module).

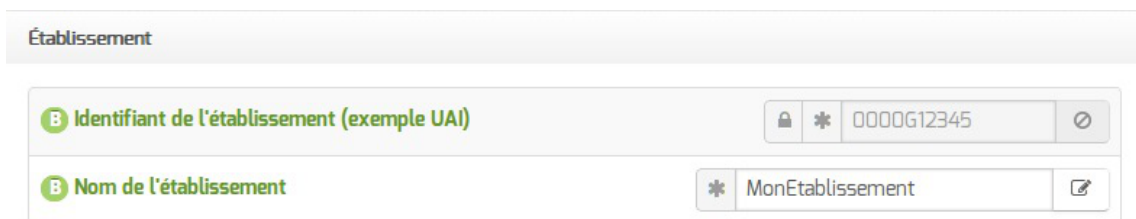

## Les variables multiples

Certains paramétrages peuvent accueillir plusieurs valeurs, nous parlons alors de variable multiple.

Les variables multiples se présentent sur fond coloré :

- bleu pour une variable dont la valeur est la valeur par défaut ;
- noir pour une variable dont la valeur est modifiée par l'utilisateur et validée ;
- gris pour une variable sans valeur.



Apparence graphique des variables multiples

Pour ajouter une valeur, il faut cliquer sur modifier pour faire apparaître le champ de saisie.  
 Pour supprimer une valeur, il faut d'abord cliquer sur modifier puis sur la croix à droite du champ.



Édition d'une variable multiple

## Les variables multiples groupées

Certains groupes de variables réunies au sein d'un même cartouche peuvent accueillir plusieurs valeurs, nous parlons alors de variable multiple groupée.

Les variables multiples groupées se présentent sur fond blanc dont la valeur s'affiche en couleur :

- bleu pour une variable dont la valeur est la valeur par défaut ;
- noir pour une variable dont la valeur est modifiée par l'utilisateur et validée.

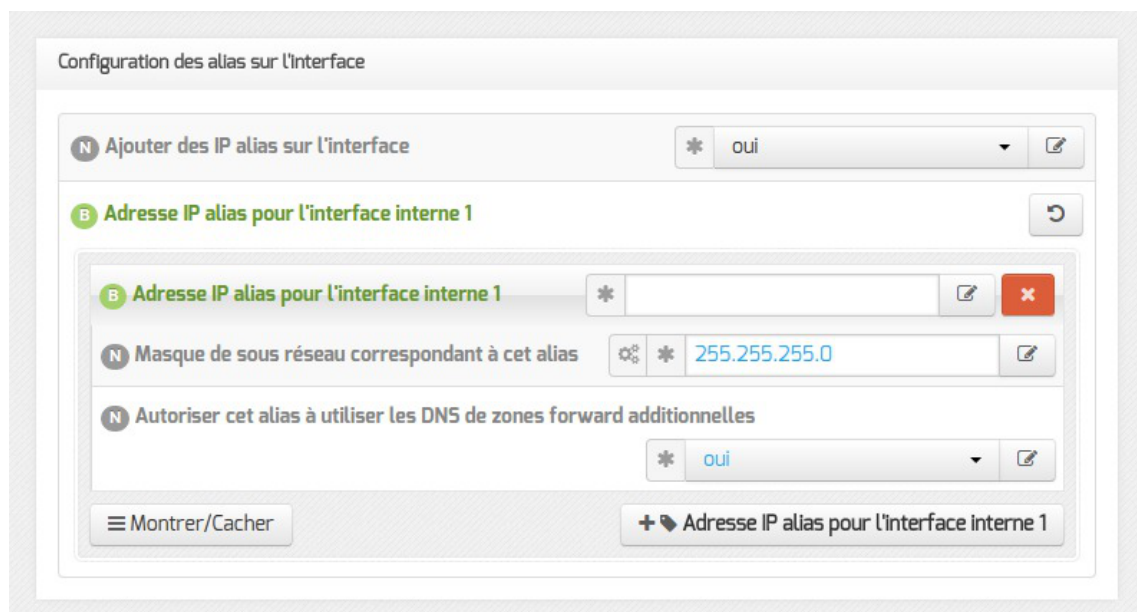

## Les variables brouillées

Certaines variables sensibles ont un affichage brouillé dès lors qu'elles sont validées. Le contenu de la variable est remplacé par une série de points.

Ces variables sont de nouveau visibles lorsqu'elles sont éditées.

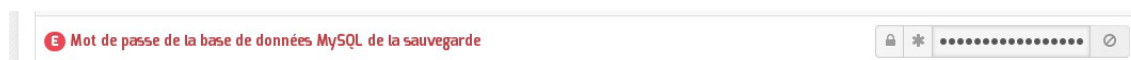

## Validation des variables

Suivant les variables, il est possible que des validations soient faites.

Si la valeur ne correspond pas aux critères de validation de l'interface de configuration du module, un message d'erreur avertira l'utilisateur.

Il existe de nombreux critères de validation : le type de valeur, leur construction (séparateur), etc.

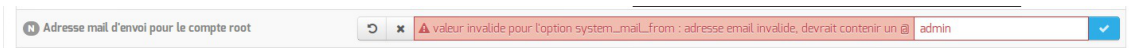

Validation d'une variable

### 1.1.5. La zone Validation

Cette zone est visible lors de l'enregistrement des modifications. Elle propose un récapitulatif des informations saisies.

Elle affiche également les variables obligatoires qui ne sont pas renseignées.

Lors d'une réédition de la configuration cette zone ne montre que les changements qui ont eu lieu.

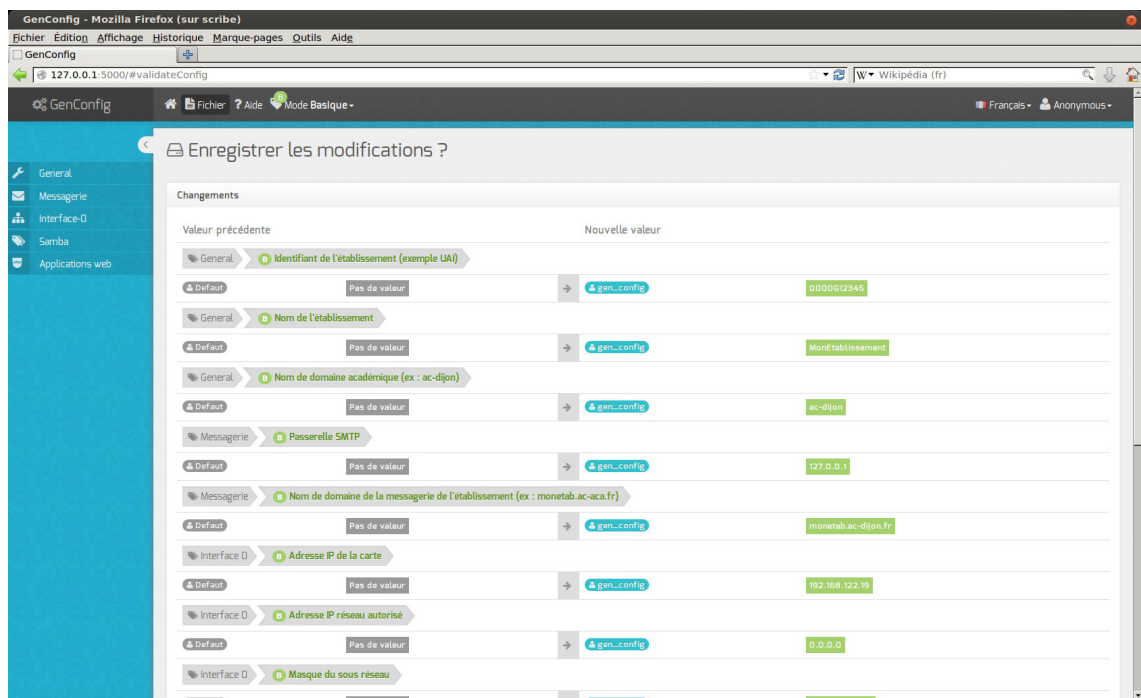

Zone de validation

### 1.1.6. Enregistrer la configuration

L'utilisation du mode assistant propose l'enregistrement de la configuration en bas de page avec le bouton **Enregistrer la configuration**.

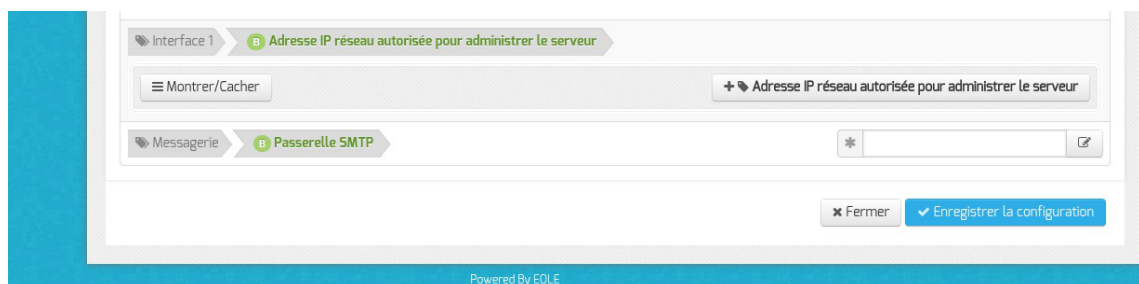

Dans les autres cas l'enregistrement de la configuration se fait en cliquant sur **Enregistrer la**

configuration dans le menu **Fichier**.

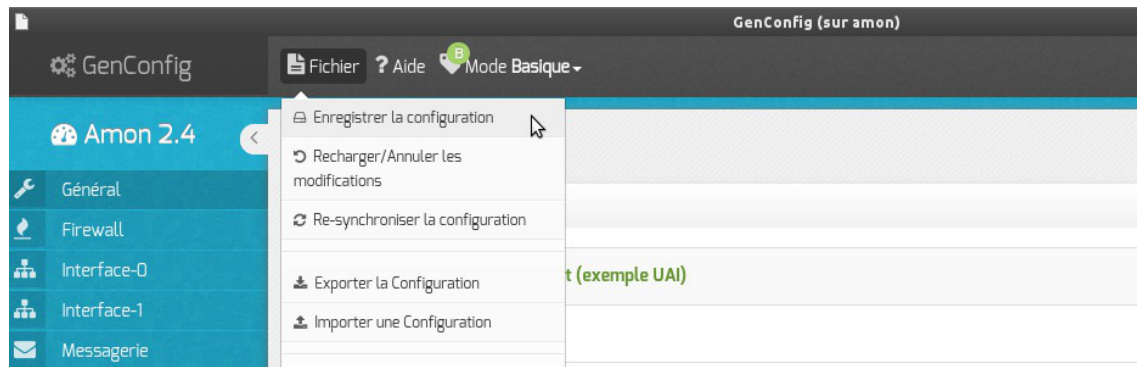

Une page récapitulative propose l'enregistrement de la configuration en bas de page avec le bouton **Enregistrer la configuration**.

Les différentes valeurs attribuées aux variables sont enregistrées dans un fichier `config.eol` au format JSON<sup>[p.524]</sup> dans le répertoire `/etc/eole/`.

Il convient donc de réaliser les modifications sur ce fichier en utilisant l'interface de configuration du module.

Un fichier `config.eol.bak` est sauvegardé dans le répertoire `/etc/eole/` à la fin de l'instanciation et à la fin de la reconfiguration du serveur. Cela permet de conserver la dernière configuration fonctionnelle du serveur. À chaque reconfiguration du serveur un fichier `config.eol.bak.1` est généré. Celui-ci est une copie de la configuration fonctionnelle de l'état précédent. S'il existe une différence entre `config.eol` et `config.eol.bak` c'est que la configuration du serveur a été modifiée mais qu'elle n'a pas encore été appliquée.

L'utilisation de la nouvelle interface de configuration du module sur une petite configuration peut poser problème.

Cela se traduit par des erreurs de timeout<sup>[p.538]</sup> avec Nginx ou une `erreur 504 (méthode not allowed)` dans l'interface de configuration du module et `[ERROR] WORKER TIMEOUT (pid:XXXX)` dans les logs de Gunicorn<sup>[p.522]</sup>.

La valeur de timeout peut être changée à la ligne `timeout = '120'` dans le fichier de configuration de eoleflask : `/etc/eole/flask/eoleflask.conf`. Celui-ci n'est pas templatisé et n'est donc pas écrasé en cas de reconfiguration du serveur. Le changement de valeur doit être suivi d'une relance du service eoleflask :

```
# CreoleService eoleflask restart
```

## 1.1.7. Le mode Debug

Dans la zone de Menu le sous-menu Mode propose le mode Debug.



Le mode *Debug* permet d'afficher le nom des variables utilisées dans les dictionnaires (en rouge à droite du libellé).

Les valeurs des variables peuvent être modifiées par différentes applications.

En gris, à droite du nom de la variable, est précisé le nom de l'application et/ou de l'action ayant modifié en dernier sa valeur :

- `default` : valeur par défaut et/ou calculée (n'est jamais enregistrée dans le fichier `config.eol`) ;
- `forced` : valeur par défaut enregistrée d'office pour les variables à verrouillage automatique (**auto\_freeze**) ou à enregistrement obligatoire (**auto\_save**) ;
- `gen_config` : valeur modifiée par l'interface de configuration du module ;
- `creoleset` : valeur modifiée avec la commande `CreoleSet` ;
- `zephir` : valeur modifiée pour un serveur donné dans l'interface web de Zéphir ;
- `variante` : valeur par défaut de la variante Zéphir ;
- `module` : valeur par défaut du module dans Zéphir ;
- `import` : valeur récupérée depuis un fichier de configuration importé dans l'interface de configuration du module ;
- `zephir_import` : valeur récupérée depuis un fichier de configuration importé dans l'interface web de Zéphir ;
- `upgrade` : valeur récupérée depuis un fichier de configuration d'une version antérieure d'EOLE ;
- `zephir_upgrade` : valeur récupérée depuis un fichier de configuration d'une version antérieure d'EOLE dans l'interface web de Zéphir.



Cette information est également enregistrée dans le fichier de configuration `config.eol` du module.

La clé associée à cette valeur est `owner` :

```
"numero_etab": {"owner": "gen config", "val": "0000000A"}
```

Le mode *Debug* permet également d'afficher les valeurs des variables verrouillées de type *password*, dont l'affichage est normalement brouillé.

Lorsque le champ est trop petit par rapport à la valeur, celle-ci est tronquée. L'info-bulle qui s'affiche au survol du champ permet toutefois de prendre connaissance de la valeur complète.

Voir aussi...

La zone Menu [p.56]

## 1.1.8. Édition synchronisée avec l'application Zéphir

Lorsque le module est enregistré sur un module Zéphir, il est possible de gérer la configuration en mode synchronisé.

Pour cela, il est nécessaire de se connecter à l'application de configuration du module avec un compte de l'application Zéphir disposant des droits suffisants (Lecture et Configuration et action sur les serveurs). La mire de connexion de l'application de configuration du module propose cette option.

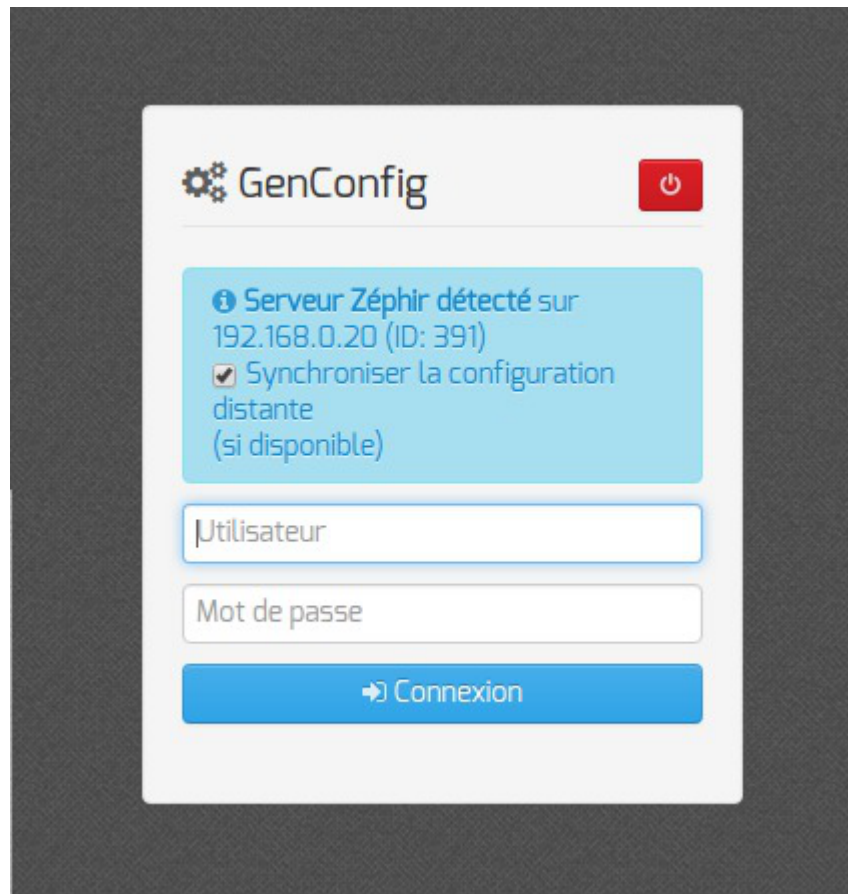

En mode synchronisé, la configuration locale du module est comparée à la configuration associée au module dans l'application Zéphir.

En cas de différence, une page spéciale est affichée avant de pouvoir accéder à la modification de la configuration.

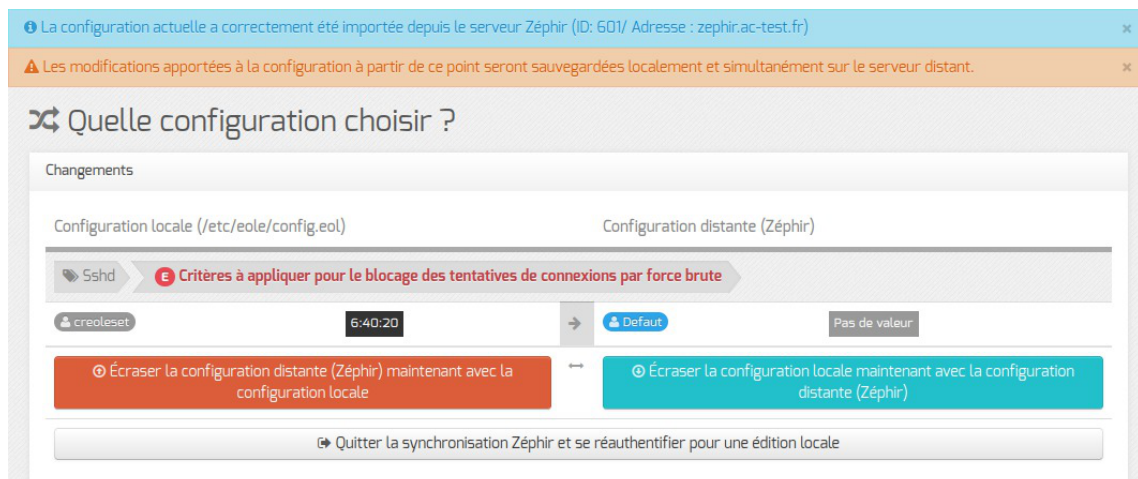

Cette page indique que la configuration a correctement été importée depuis l'application Zéphir en rappelant l'ID associé au module dans cette même application, ainsi que l'adresse du serveur Zéphir interrogé.

Cette page avertit également que le mode synchronisé, activé depuis la mire de connexion, implique que les modifications apportées à la configuration seront appliquées localement et sur l'application Zéphir.

Cette synchronisation interdisant la divergence entre la configuration appliquée localement et la configuration associée au module dans l'application Zéphir, la page propose de choisir quelle version,

globalement, doit devenir la nouvelle référence en l'utilisant pour remplacer l'autre.

Les différences sont affichées sous la forme d'un tableau avec l'origine en colonnes et les variables en lignes. Seules les variables dont les valeurs sont différentes localement et dans l'application Zéphir sont affichées.

Sous la colonne de gauche, reprenant les valeurs locales, le bouton rouge permet de remplacer les valeurs de l'application Zéphir par ces valeurs locales.

Symétriquement, sous la colonne de droite, reprenant les valeurs de l'application Zéphir, le bouton bleu permet de remplacer les valeurs locales par ces valeurs de l'application Zéphir.

Dans le cas très particulier où la synchronisation n'est finalement pas souhaitée, la page des différences permet de se déconnecter et de quitter ainsi le mode synchronisé et donner l'occasion de se connecter avec un compte d'administration local, avant que les configurations, locale et distante, ne soient altérées.



Les droits attribués aux utilisateurs de l'application Zéphir dissocient la lecture et la sauvegarde de la configuration. Ainsi, le droit `Lecture` est nécessaire et suffisant pour se connecter en mode synchronisé et afficher la configuration. Par contre il ne permet pas de mettre à jour la configuration associée au module sur l'application Zéphir.

## 1.1.9. FAQ

Certaines interrogations reviennent souvent et ont déjà trouvées une ou des réponses.



### Accéder à l'interface de configuration du module depuis un navigateur web

Je n'arrive pas à accéder à l'interface de configuration du module depuis mon navigateur web.



Pour pouvoir accéder à l'interface de configuration du module depuis un navigateur web il faut que les deux pré-requis suivants soient respectés :

1. activer l'écoute de l'interface sur l'extérieur en passant la variable `En écoute depuis`

`l'extérieur` à `oui` dans l'onglet `Eoleflask`.

- autoriser votre adresse IP pour administrer le serveur dans l'onglet de l'interface réseau concernée.

Après instance ou reconfigure, l'interface de configuration du module est accessible depuis un navigateur web en HTTPS à l'adresse suivante :

`https://<adresse_serveur>/genconfig/`

ou : `https://<adresse_serveur>:7000/genconfig/`

## Revenir au dernier état fonctionnel du serveur

Un mauvais paramétrage du serveur ne permet plus d'aller au bout de la reconfiguration du module.



Un fichier `config.eol.bak` est sauvegardé dans le répertoire `/etc/eole/` à la fin de l'instanciation et à la fin de la reconfiguration du serveur.

Cela permet de conserver la dernière configuration fonctionnelle du serveur.

À chaque reconfiguration du serveur un fichier `config.eol.bak.1` est généré. Celui-ci est une copie de la configuration fonctionnelle de l'état précédent.

S'il existe une différence entre `config.eol` et `config.eol.bak` c'est que la configuration du serveur a été modifiée mais qu'elle n'a pas encore été appliquée.

## Comment modifier la valeur d'une variable verrouillée

Il est vivement recommandé de ne pas éditer manuellement le fichier `config.eol` pour éviter les erreurs de frappe ou de type de données.



Exporter puis importer le fichier de configuration courant permet de passer outre le verrouillage des variables.



Cette astuce demande une bonne maîtrise des implications que peut avoir le changement d'une valeur verrouillée. Et une valeur n'est jamais verrouillée sans raison.

Par exemple, le changement de l'identifiant de l'établissement ne se répercute pas sur l'annuaire dont le schéma n'est construit qu'une fois au moment de l'instance du serveur.



Pour modifier la valeur verrouillée `Identifiant de l'établissement` :

- ouvrir l'interface de configuration du module ;
- importer le fichier de configuration courant : `Fichier` → `Importer une Configuration` → `/etc/eole/config.eol` ;
- modifier la valeur de l'identifiant de l'établissement ;
- enregistrer la configuration : `Fichier` → `Enregistrer la configuration` ;

- procéder à une reconfiguration du serveur à l'aide de la commande `reconfigure` .

## Erreurs de timeout ou erreur 504 avec Nginx

L'utilisation de la nouvelle interface de configuration du module sur une petite configuration peut poser problème.

Cela se traduit par des erreurs de timeout<sup>[p.538]</sup> avec Nginx ou une `erreur 504 (méthode not allowed)` dans l'interface de configuration du module et `[ERROR] WORKER TIMEOUT (pid:XXXX)` dans les logs de Gunicorn<sup>[p.522]</sup>.



La valeur de timeout peut être changée à la ligne `timeout = '120'` dans le fichier de configuration de eoleflask : `/etc/eole/flask/eoleflask.conf`. Celui-ci n'est pas templatisé et n'est donc pas écrasé en cas de reconfiguration du serveur.

Le changement de valeur doit être suivi d'une relance du service eoleflask :

```
# CreoleService eoleflask restart
```

## Interface de configuration en mode console

Impossible de trouver le mode console de l'interface de configuration du module.



Le mode console a été supprimé par contre il est possible :

- d'accéder à distance à l'interface de configuration du module via un navigateur web ;
- d'utiliser la commande `CreoleSet` pour configurer une variable en ligne de commande.

## Consultation des mots de passe dans l'interface de configuration

Sur les versions d'EOLE supérieures à 2.6.0, les valeurs des variables de type *password* sont masquées lorsque le champ n'est pas en mode édition, donc inaccessibles lorsque le champ est verrouillé.



La consultation d'un mot de passe non éditable (stocké dans une variable verrouillée par exemple) est possible en passant en mode Debug. Le mot de passe pouvant malgré tout apparaître tronqué, sa valeur intégrale est accessible dans l'info-bulle qui s'affiche lors du survol du champ.

## 1.2. Configuration en mode Zéphir

La configuration en mode Zéphir permet, au lancement de l'interface de configuration du module à l'aide de la commande `gen_config`, de faire apparaître un fenêtre d'identification qui permet de s'identifier avec un compte Zéphir. Les modifications apportées dans la configuration locale seront synchronisées avec le serveur Zéphir.

La configuration en mode Zéphir se fait en deux étapes :

- configuration :
  - soit sur le serveur à enregistrer
  - soit sur le serveur Zéphir (utilisation éventuelle de variantes)
- enregistrement du serveur et synchronisation de la configuration.

## Pré-requis

L'établissement d'appartenance du serveur doit déjà exister dans la base des serveurs.

⚠ La procédure d'enregistrement nécessite d'être en possession du certificat de la CA locale du serveur Zéphir ou d'avoir les droits suffisants pour le récupérer en SSH.

## Enregistrement d'un établissement

Pour ajouter un établissement il faut se rendre dans l'application Zéphir et cliquer sur l'entrée **établissement** du menu.



Puis cliquer sur **Ajout d'un établissement**.

A screenshot of a form titled "Entrez l'identifiant du nouvel établissement". It features a text input field labeled "Identifiant" containing the value "0000G123". Below the input field are two buttons: "Valider" and "Initialiser". At the bottom of the form, there is a link: "Retour à la gestion des établissements".

L'identifiant à saisir correspond au RNE de l'établissement (8 caractères maximum).



Le RNE est la seule information que l'on ne pourra pas modifier. Il faut donc prendre garde à saisir le bon numéro. En cas d'erreur, la seule solution sera de supprimer l'établissement fraîchement créé et le recréer.

Il faut ensuite renseigner la description de l'établissement (adresse physique, moyens de communication, ...).

Seuls les champs pourvus d'une \* sont obligatoires (nom du site, ville, code postal et type d'établissement). Des types d'établissement peuvent être ajoutés dans [établissement / Gestion des types d'établissement](#) mais il faut le faire avant d'ajouter un nouvel établissement. Un fois validé avec le bouton [OK](#), l'établissement est créé.



## Enregistrement d'un lot d'établissements

Il est possible d'importer un fichier texte comprenant la liste des établissements depuis l'application web Zéphir.

Pour cela il faut cliquer sur le menu [établissements](#) et choisir [Importer des établissements](#).





L'importation nécessite un fichier (par exemple extrait de la base de donnée Ramsese<sup>[p.534]</sup>) CSV<sup>[p.517]</sup> avec comme séparateur un "|".

Les champs suivants sont attendus :

```
1 RNE|LIBELLE CODE NATURE|CODE NATURE|LIBELLE ETAB|NOM ETAB|CODE
  POSTAL|LOCALITE|MAIL|FAX|TEL
```

	1
	210024M CLG 340 COLLEGE CHAMPOLLION 21000 DIJON ce.0210024M@ac-dijon.fr 0380732
	0210026P CLG 340 COLLEGE EPIREY 21000 DIJON ce.0210026P@ac-dijon.fr 0380732916

Après l'importation un rapport est affiché.



## L'enregistrement d'un serveur

La procédure d'enregistrement est requise pour tous les serveurs à administrer avec Zéphir. Elle permet

de créer les données nécessaires dans la base de données et de configurer la transmission sécurisée entre Zéphir et le serveur. L'enregistrement est effectué manuellement sur le module avec la commande `enregistrement_zephir`.



Dans le cas d'utilisation de certificats non reconnus par une autorité de certification la procédure d'enregistrement nécessite d'être en possession du certificat de la CA locale du serveur Zéphir ou d'avoir les droits suffisants pour le récupérer en SSH.

## Configuration minimale du réseau

Si le réseau n'est pas paramétré sur le module il est possible d'appeler manuellement le script `network_zephir` pour une mise en place rapide.

```
root@eolebase:~# network_zephir
interface connectée sur l'extérieur (ens4 par défaut) :
adresse_ip ens4 : 192.168.240.100
masque de réseau pour ens4 : 255.255.255.0
adresse de la passerelle : 192.168.240.254
adresse du serveur DNS (ou rien) : 192.168.240.1
root@scribe:~#
```

Si le réseau n'est pas paramétré sur le module à enregistrer et que vous n'avez pas appelé manuellement le script `network_zephir`, sa configuration vous sera proposée par le script `enregistrement_zephir` :

voulez-vous établir une configuration réseau minimale (O/N), répondre `oui` à la question ;



Si une configuration réseau particulière est nécessaire au moment de l'enregistrement, exécuter la commande `enregistrement_zephir` avec l'option `--force`.

## Déroulement de l'enregistrement

- lancer la procédure d'enregistrement à l'aide de la commande `enregistrement_zephir` ;
- saisir l'adresse du serveur Zéphir, ainsi qu'un nom d'utilisateur et un mot de passe autorisé en écriture dans l'application web Zéphir ;
- dans le cas d'utilisation de certificats non reconnus par une autorité de certification, il faut, pour procéder à l'enregistrement d'un serveur, copier le certificat de la CA locale du serveur Zéphir `/etc/ssl/certs/ca_local.crt` sur la machine à enregistrer dans le répertoire `/usr/local/share/ca-certificates/` et mettre à jour les certificats sur la machine locale à l'aide de la commande `update-ca-certificates` ;
- relancer la procédure d'enregistrement avec la commande `enregistrement_zephir` ;
- si le serveur n'a pas été pré-crée sur le serveur Zéphir, répondre `oui` à la question `Créer le serveur dans la base Zéphir ?` ;

- saisir le numéro RNE qui doit au préalable exister dans l'application Zéphir ;
- saisir le libellé du serveur ;
- répondre aux diverses questions sur le matériel ;
- répondre aux diverses questions sur l'installateur ;
- choisir un module et une variante dans les listes proposées ;
- synchronisation de la configuration :
  - si la configuration a été faite en mode autonome sur le module à enregistrer choisir **Sauver la configuration actuelle sur Zéphir**
  - si la configuration a été réalisé sur le serveur Zéphir choisir **Récupérer les fichiers de variante sur Zéphir**
- un message indiquera que la configuration est bien sauvegardée et que les communications avec Zéphir sont configurées. Dans le cas où des paramètres du serveur ne seraient pas renseignés (paramètres provenant d'une variante), un message vous préviendra que ceux-ci doivent être saisis.

Un numéro sera indiqué (id du serveur) à la fin de la procédure d'enregistrement. Ce numéro permettra d'accéder directement aux informations de ce serveur dans l'application web Zéphir.

Exemple de l'enregistrement d'un serveur déjà instancié :

```

1 root@eolebase:~# enregistrement_zephir
2
3 Procédure d'enregistrement sur le serveur Zéphir
4
5 Entrez l'adresse du serveur Zéphir : 192.168.240.254
6 Entrez votre login pour l'application Zéphir (rien pour sortir) :
  admin_zephir
7 Mot de passe pour l'application Zéphir pour admin_zephir :
8
9 ## Saisir l'adresse du serveur Zéphir, le compte et le mot de passe pour
  l'application Zéphir.
10
11 Certificat de Zéphir non validé !
12
13 utiliser sur Zéphir un certificat signé par une autorité reconnue,
14 ou
15 Copier le fichier /etc/ssl/certs/ca_local.crt de Zéphir dans
16 /usr/local/share/ca-certificates et lancer update-ca-certificates.
17 root@eolebase:~#
18
19 root@eolebase:~# scp root@zephir.ac-test.fr:/etc/ssl/certs/ca_local.crt
  /usr/local/share/ca-certificates/
20 Warning: Permanently added 'zephir.ac-test.fr,192.168.0.20' (ECDSA) to the
  list of known hosts.
21 root@zephir.ac-test.fr's password:
22 ca_local.crt
   100% 1736    1.7KB/s   00:00
23 root@eolebase:~#
24
25 root@eolebase:~# update-ca-certificates
26 Updating certificates in /etc/ssl/certs...
```

```
27 WARNING: Skipping duplicate certificate eole.pem
28 WARNING: Skipping duplicate certificate eole.pem
29 WARNING: Skipping duplicate certificate infrastructures.pem
30 WARNING: Skipping duplicate certificate infrastructures.pem
31 WARNING: Skipping duplicate certificate ca.crt
32 WARNING: Skipping duplicate certificate ca.crt
33 1 added, 0 removed; done.
34 Running hooks in /etc/ca-certificates/update.d...
35 done.
36 root@eolebase:~#
37
38 root@eolebase:~# enregistrement_zephir
39
40 Procédure d'enregistrement sur le serveur Zéphir
41
42 Entrez l'adresse du serveur Zéphir : 192.168.240.254
43 Entrez votre login pour l'application Zéphir (rien pour sortir) :
  admin_zephir
44 Mot de passe pour l'application Zéphir pour admin_zephir :
45
46 ## Saisir l'adresse du serveur Zéphir, le compte et le mot de passe pour
  l'application Zéphir.
47
48 créer le serveur dans la base du serveur Zéphir (O/N) : o
49
50 ## Le script détecte que le module n'a jamais été enregistré et demande si
  vous souhaitez le créer.
51
52 Etablissement du serveur (n° RNE) (0000G123 par défaut) :
53 libellé du serveur (eolebase Lycée de Dijon par défaut) :
54 matériel (Bochs ()) par défaut) :
55 processeur ( QEMU Virtual CPU version 1.0 2294 MHz par défaut) :
56 disque dur (43 Go par défaut) :
57 nom de l'installateur (admin_zephir par défaut) :
58 telephone de l'installateur :
59 commentaires :
60 Délai entre deux connexions à zephir
61 minutes (30 par défaut) :
62
63 ** liste des modules disponibles **
64
65 47 amon-2.4
66 46 eolebase-2.4
67 42 horus-2.4
68 45 scribe-2.4
69 43 sentinelle-2.4
70 44 sphynx-2.4
71 48 thot-2.4
72
73 module (eolebase-2.4 par défaut):
74
75 ** liste des variantes de ce module **
76
77 45 * standard
78
79 variante (45 par défaut):
80
81 ## Ici les paramètres proposés par défaut sont validés par un retour
  chariot.
82
83 ** Configuration des communications vers le serveur Zéphir **
```

```

84
85 1 -> Ne rien faire
86 2 -> Récupérer les fichiers de variante sur le serveur Zéphir
87 3 -> Sauver la configuration actuelle sur le serveur Zéphir
88 4 -> Modifier la variante du serveur
89
90 Entrez le numéro de votre choix : 3
91 Pour l'enregistrement il faut choisir l'option 3.
92
93 -- sauvegarde en cours (veuillez patienter) --
94 -- OK --
95
96 --récupération des patchs et dictionnaires (veuillez patienter)--
97 ** le numéro attribué à ce serveur sur le serveur Zéphir est : 1 **
98 root@eolebase:~#

```

Le module est correctement enregistré sur le serveur Zéphir.

## Enregistrement sans question

Il est possible d'enregistrer un module sans interagir avec la commande `enregistrement_zephir`.

Pour cela, il suffit de passer en argument les réponses aux questions normalement posées par la commande.

Les arguments possibles à donner dans la commande sont :

`-h, --help` Affiche le message d'aide

`-c, --check` Vérification seulement, affiche l'identifiant du serveur stocké dans l'application Zéphir et retourne 0 si le serveur est enregistré, 1 sinon

`-p, --pppoe` Si le réseau n'est pas encore configuré, cette option permet la mise en place d'une connexion par PPPoE

`-f, --force` Force la mise en place d'une configuration minimale du réseau même si le serveur est déjà configuré

`--adresse_zephir ADRESSE_ZEPHIR` Nom DNS du serveur Zéphir

`--user USER` Login pour l'application Zéphir

`--password PASSWORD` Mot de passe pour l'application Zéphir

`--id_serveur ID_SERVEUR` N° identifiant le serveur l'application Zéphir

`--choix {1,2,3,4}` Numéro de votre choix d'échange avec le Zéphir

`--force_enregistrement` Force l'enregistrement même si un serveur est déjà enregistré

Les 4 choix possibles sont :

1 -> Ne rien faire

2 -> Utiliser la configuration définie sur le serveur Zéphir

3 -> Sauver la configuration actuelle sur le serveur Zéphir

4 -> Modifier la variante du serveur



Exemple : pour enregistrer mon serveur numéro 25 et sauver la configuration actuelle sur le serveur Zéphir, je me connecte sur mon serveur (n°25) puis :

```

1 root@eolebase:~# enregistrement_zephir --adresse_zephir zephir.ac-test.fr
  --user admin_zephir --password mdp_admin_zephir --id_serveur 25 --choix 3
2 Procédure d'enregistrement sur le serveur Zéphir

```

```

3
4
5
6 ** utilisation d'un serveur existant dans la base du serveur Zéphir **
7
8
9 Vérification des informations sur le matériel
10
11
12 Mise à jour des informations sur le matériel
13
14 ** Configuration des communications vers le serveur Zéphir **
15
16
17 -- sauvegarde en cours (veuillez patienter) --
18 INFO:zephir-client:save_files()
19 -- OK --
20
21 --récupération de la configuration en cours (veuillez patienter)--
22 ** attente de la mise en place des fichiers **
23
24 ** Vérification des dictionnaires et de la configuration **
25
26 ** le numéro attribué à ce serveur sur le serveur Zéphir est : 25 **
27

```



Il n'est pas possible de désinscrire un module avec un `enregistrement_zephir` sans question.

Il n'est pas possible d'enregistrer un module déjà enregistré à moins qu'il n'ait été désinscrit entre temps. Si le module a bien été désinscrit, l'utilisation de l'argument `--force_enregistrement` est alors nécessaire pour un nouvel enregistrement.

## Lancement de l'interface de configuration

Une fois la procédure terminée, la configuration du module peut être effectuée depuis le serveur selon le mode autonome synchronisé (cf. Édition synchronisée avec l'application Zéphir) [p.66] ou depuis l'application Zéphir.

Sur l'application Zéphir, l'application de configuration du module est accessible depuis la page d'état du serveur via le lien `modifier` affiché dans la section Configuration du tableau,

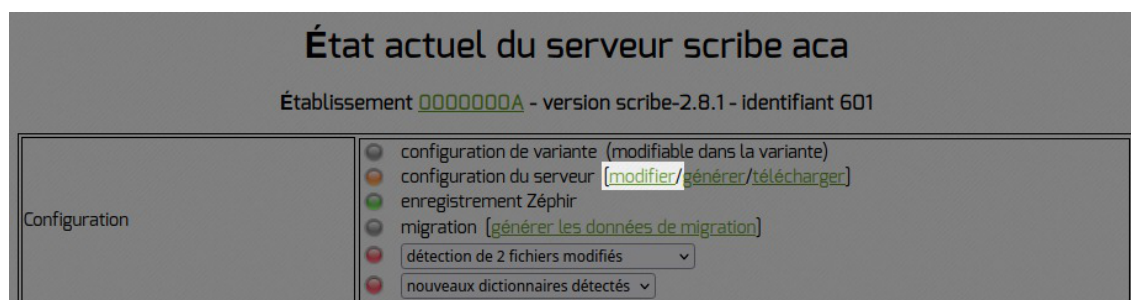

Cette application de configuration du module se comporte de manière semblable à celle exécutée depuis le serveur lui-même à quelques détails près :

- certains calculs et contraintes nécessitant l'accès direct au serveur configuré sont désactivés ;

- la page de différences entre la configuration appliquée sur le module et la configuration associée au module dans l'application Zéphir n'est disponible que pour les modules à jour à partir de la version 2.8.1 et à condition qu'une première synchronisation ait été effectuée sans erreur.
- cette page de différences est simplifiée.

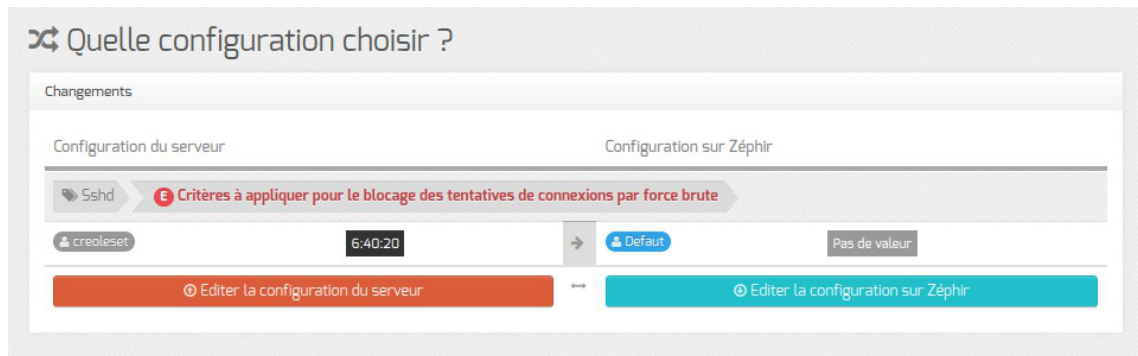

En cas de différences entre la configuration appliquée sur le module et la configuration associée au module dans l'application Zéphir, il est demandé à l'administrateur de choisir quelle version, globalement, servira comme base de configuration pour l'édition.

La configuration éditée via cette application de configuration du module intégrée à l'application Zéphir n'est pas directement synchronisée avec celle du serveur mais nécessite une action pour l'envoyer.

## Désinscription d'un serveur

Pour désinscrire un serveur il faut exécuter la commande `enregistrement_zephir` et la désinscription est proposée.

```

1 root@eolebase:~# enregistrement_zephir
2
3 Procédure d'enregistrement sur le serveur Zéphir
4
5
6 ** Ce serveur est déjà enregistré sur le serveur Zéphir **
7
8 - n°identifiant : 454
9 - adresse de Zéphir : zephir.ac-test.fr
10
11 1 -> Désinscrire ce serveur du serveur Zéphir
12 2 -> Relancer l'enregistrement
13 3 -> Ne rien faire
14
15 Entrez le numéro de votre choix : 1
16
17 Désinscription auprès du serveur Zéphir terminée
18
19 root@eolebase:~#

```

## 2. Configuration en mode basique

Dans l'interface de configuration du module voici les onglets propres à la configuration du module Hâpy :

- `Général` ;
- `Interface-0` (configuration de l'interface réseau) ;

- **Messagerie** ;
- **Commutateur virtuel** ;
- **Virtualisation** .

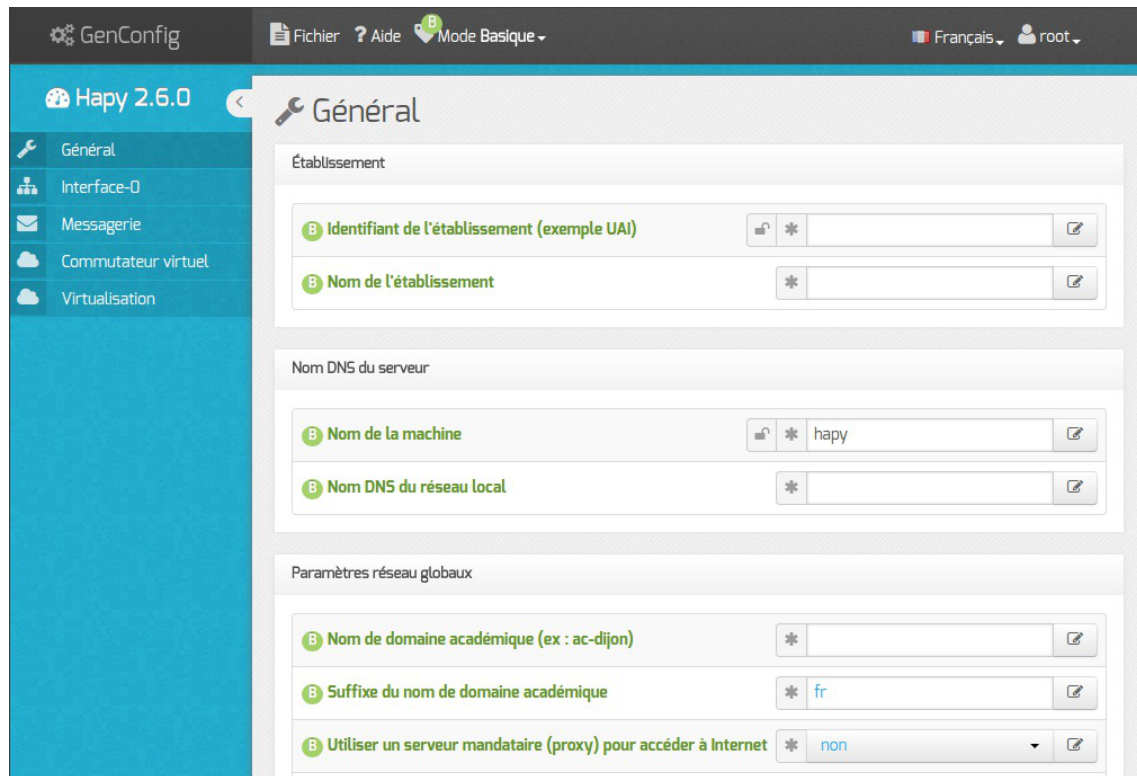

Vue générale de l'interface de configuration du module

## 2.1. Onglet Général

Présentation des différents paramètres de l'onglet **Général** .

### Informations sur l'établissement

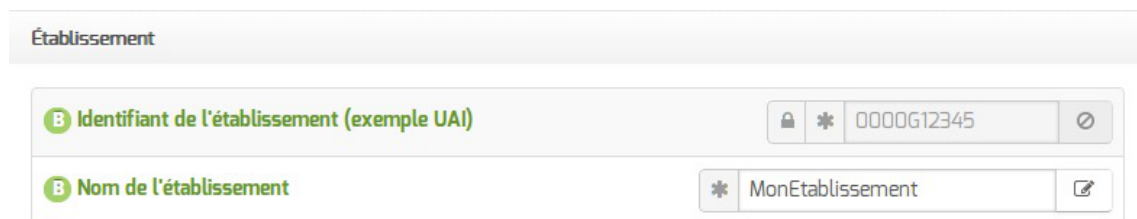

Deux informations sont importantes pour l'établissement :

- l'Identifiant de l'établissement , qui doit être unique ;
- le Nom de l'établissement .

Ces informations sont notamment utiles pour Zéphir, les applications web locales, ....

Sur les modules fournissant un annuaire LDAP<sup>[p.525]</sup> local, ces variables sont utilisées pour créer l'arborescence.



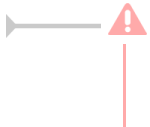

Il est déconseillé de modifier ces informations après l'instanciation du serveur sur les modules utilisant un serveur LDAP local.

## Nom DNS du serveur

En premier lieu, il convient de configurer le nom DNS du serveur.

Cette information est découpée en 2 champs :

- le nom de la machine dans l'établissement ;
- le nom DNS du réseau local.

Le Nom de la machine est laissé à l'appréciation de l'administrateur.

Le Nom DNS du serveur utilise fréquemment des domaines de premier niveau du type .lan

C'est ce nom qui configurera le serveur DNS (sur un module Amon par exemple) comme zone de résolution par défaut. Il sera utilisé par les machines pour résoudre l'ensemble des adresses locales.

Rappel : les outils mDNS (Avahi, Bonjour, ...) utilise la racine '.local'. Pour éviter les problèmes de DNS, nous vous déconseillons d'utiliser cette racine.



Les domaines de premier niveau .com, .fr sont en vigueur sur Internet, mais sont le résultat d'un choix arbitraire.

Sur un réseau local les noms de domaine sont privés et on peut tout à fait utiliser des domaines de premier niveau, et leur donner la sémantique que l'on veut.

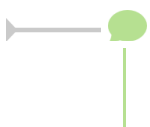

Les informations sur les noms de domaine sont importantes car elles sont notamment utilisées pour l'envoi des courriels et pour la création de l'arborescence de l'annuaire LDAP.

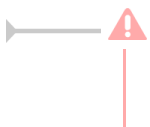

L'usage d'un domaine de premier niveau utilisé sur Internet n'est pas recommandé, car il existe un risque de collision entre le domaine privé et le domaine public.

## Paramètres réseau globaux

Paramètres réseau globaux

B Nom de domaine académique (ex : ac-dijon) \* ac-test

B Suffixe du nom de domaine académique \* fr

En deuxième lieu, il convient de configurer les noms de domaine de la machine.

Cette information est découpée en plusieurs champs :

- le nom du domaine privé utilisé à l'intérieur de l'établissement ;
- le nom de domaine académique et son suffixe.

## Proxy

Si le module doit utiliser un proxy pour accéder à Internet, il faut activer cette fonctionnalité en passant la variable Utiliser un serveur mandataire (proxy) pour accéder à Internet à oui.

B Utiliser un serveur mandataire (proxy) pour accéder à Internet \* oui

B Nom ou adresse IP du serveur proxy \*

B Port du serveur proxy \* 3128

Il devient alors possible de saisir la configuration du serveur proxy :

- nom de domaine ou adresse IP du serveur proxy ;
- le port du proxy.



La déclaration du proxy est nécessaire pour effectuer les mises à jour d'un module qui serait protégé par un module Amon.

## Déchiffrement et interception du protocole HTTPS

Par rapport au protocole HTTP<sup>[p.522]</sup>, le protocole HTTPS permet de chiffrer la communication entre le navigateur du poste client et le serveur du site distant.

Dans ce cas, le serveur proxy ne journalise qu'une seule connexion vers le site distant (exemple : <https://pcll.ac-dijon.fr>) mais pas les différentes requêtes d'accès aux pages ou aux fichiers se trouvant sur ce serveur (exemple : <https://pcll.ac-dijon.fr/eole/>).

En HTTPS, le serveur Proxy ne peut pas filtrer le contenu des pages consultées ni scanner les fichiers téléchargés avec un antivirus.

Le déchiffrement HTTPS sur le serveur Proxy permet d'intercepter l'ensemble des requêtes et de les journaliser, de filtrer le contenu des pages visitées et de scanner les fichiers téléchargés.

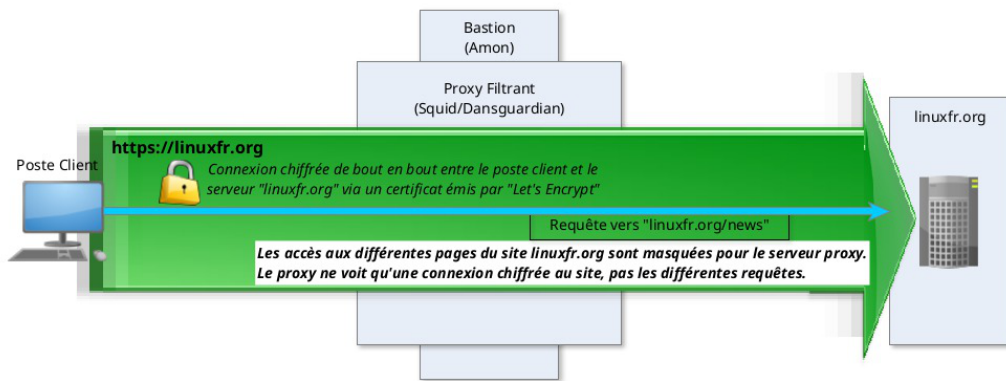

Fonctionnement HTTPS normal

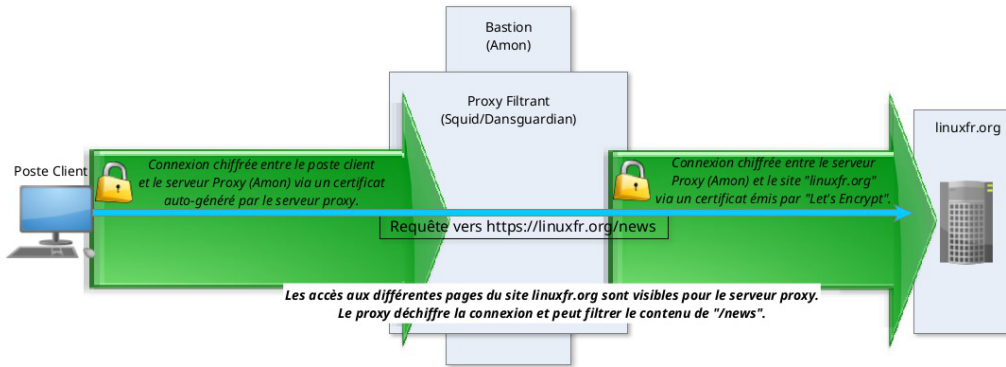

Fonctionnement HTTPS déchiffré par le Proxy

### Certificat Racine de l'autorité de certification

Un certificat HTTPS est émis par une autorité de certification<sup>[p.515]</sup>.

Let's Encrypt<sup>[p.525]</sup>, par exemple, est une autorité de certification publique et connue des navigateurs ; son certificat racine est pré-installé dans les navigateurs et les systèmes d'exploitation.

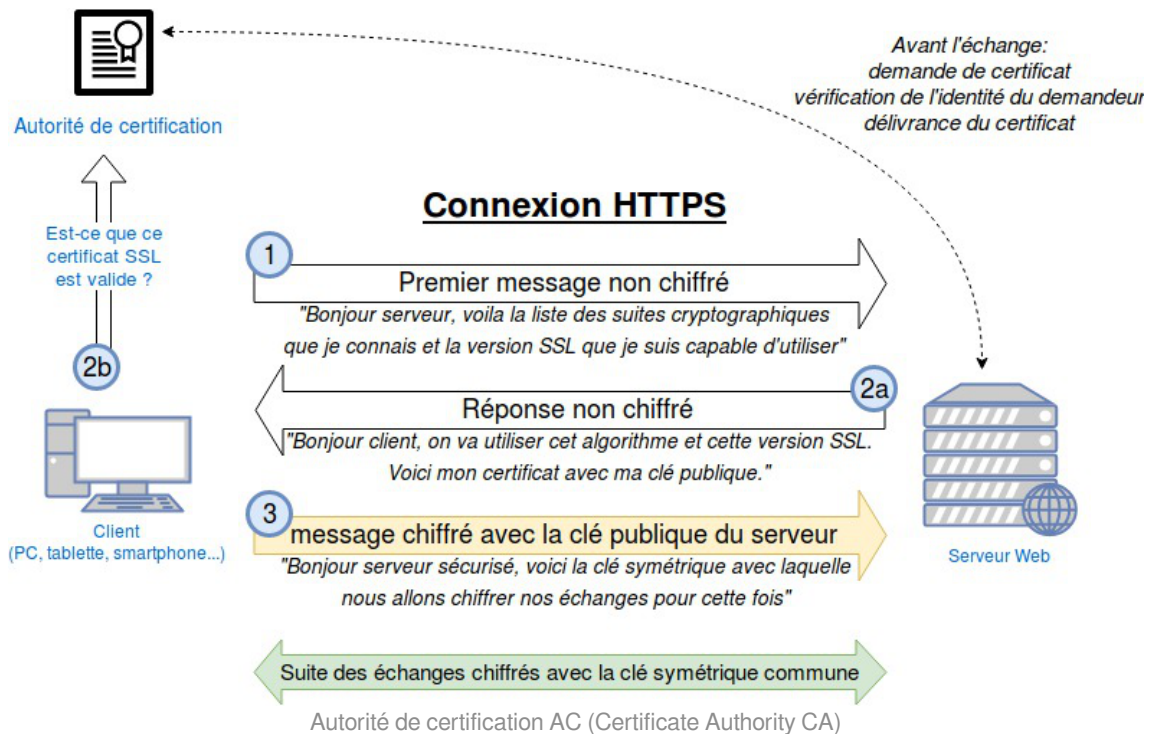

À partir de la version 2.8.1, le module Amon est équipé d'une fonctionnalité d'interception du trafic

HTTPS. Il est possible de déclarer son certificat racine servant à sur-signer les ressources servies par le protocole HTTPS et transitant par le proxy filtrant. Cette déclaration permet d'en automatiser l'intégration dans le magasin de certificats local.

Si la variable `Utiliser un serveur mandataire (proxy) pour accéder à Internet` est passée à `oui`, la variable `Le serveur mandataire intercepte les communications HTTPS` est proposée et permet elle-même de faire apparaître deux variables permettant d'identifier le certificat racine employé par le proxy filtrant.

The screenshot shows three configuration variables in a list:

- Le serveur mandataire intercepte les communications HTTPS**: Value is `oui`.
- Type d'empreinte du certification racine du proxy**: Value is `sha256`.
- Empreinte du certification racine du proxy**: Value is `62:1B:BF:25:28:44:31:02:7E:09:3`.

En passant la variable `Le serveur mandataire intercepte les communications HTTPS` à `oui`, il est possible de renseigner les variables suivantes en utilisant les données affichées par la commande `diagnose` sur le module Amon :

- `Type d'empreinte du certificat racine du proxy` : SHA256 (par défaut sur Amon 2.8.1)
- `Empreinte du certificat racine du proxy` : information donnée par le diagnose du serveur Amon dans le cas où celui-ci fait office de proxy filtrant

Cette configuration est nécessaire uniquement lorsque le module Amon est configuré pour l'interception des communications HTTPS.



Sur un module Amon configuré pour l'interception des communications HTTPS, la commande `diagnose` permet de connaître le chemin et l'empreinte du certificat :

```
1 *** Validité du certificat racine du proxy (/etc/eole/squid_CA.crt)
2 .           signingCA.crt => Ok
3 .           Empreinte => SHA256 Fingerprint=62
4           :1B:BF:25:28:44:31:02:7E:09:31:A6:EA:FD:A5:A8:7C:D4:EB:B6:3D:83:88:62:0F:98:85:
```

## DNS et fuseau horaire

The screenshot shows two configuration variables:

- Adresse IP du serveur DNS**: Value is `192.168.232.2 192.168.122.1 8.8.8.8`.
- Fuseau horaire du serveur**: Value is `Europe/Paris`.

La variable `Adresse IP du serveur DNS` donne la possibilité de saisir une ou plusieurs adresses IP du ou des serveur(s) de noms DNS<sup>[p.518]</sup>.

La variable `Fuseau horaire du serveur` vous permet de choisir votre fuseau horaire dans une liste conséquente de propositions.

## Choix du certificat SSL

Trois types de certificats peuvent être utilisés pour sécuriser les connexions avec TLS<sup>[p.539]</sup> :

- autosigné : le certificat est généré localement et signé par une CA<sup>[p.515]</sup> locale ;
- letsencrypt : le certificat est généré et signé par l'autorité Let's Encrypt<sup>[p.525]</sup> ;
- manuel : le certificat est mis en place manuellement par l'administrateur. Pour ce faire, il faut disposer au préalable des certificats fournis par l'autorité de certification, si ce n'est pas encore le cas, le choix autosigné permet d'utiliser le serveur de façon non optimale. Le répertoire `/etc/ssl/certs/` est recommandé pour placer les certificats.

Le système de certificat utilisé repose sur une clé privée et une clé publique (le certificat) contre-signée par une autorité de certification.

Selon le contexte d'utilisation, les différents éléments de la chaîne de certification (clé privée, certificats du service ou de l'autorité de certification) doivent être combinés selon différents modes.

En mode letsencrypt et autosigné, le détail de ces combinaisons est automatique et caché.

En mode manuel, les variables suivantes permettent d'identifier l'emplacement des fichiers contenant les différentes combinaisons de fichiers utiles :

- Chemin du fichier contenant le certificat SSL : emplacement du fichier contenant uniquement le certificat ;
- Chemin du fichier contenant la clé privée du certificat SSL : emplacement du fichier contenant uniquement la clé privée ;
- Chemin du fichier contenant la clé privée et le certificat SSL : emplacement du fichier contenant la concaténation du certificat SSL puis de la clé privée ;
- Chemin du fichier contenant le certificat SSL et la chaîne : emplacement du fichier contenant la concaténation du certificat SSL et des certificats intermédiaires formant la chaîne de certification à l'exclusion du certificat racine.

Par défaut, le type de certificat par défaut est autosigné et aucun paramétrage n'est nécessaire.  
 Cette configuration est déconseillée car elle nécessite l'installation de l'autorité de certification locale sur tous les postes clients.

Pour plus d'informations, consulter la partie consacrée à l'onglet expert Certificats ssl (cf. Onglet Certificats ssl : gestion des certificats SSL) <sup>[p.155]</sup>.

## 2.2. Onglet Interface-0

### Configuration de l'interface

The screenshot shows a configuration window titled "Configuration de l'interface". It contains four rows of configuration options, each with a green "B" icon on the left and a small edit icon on the right:

- Méthode d'attribution de l'adressage pour l'interface**: A dropdown menu set to "statique".
- Adresse IP de la carte**: A text input field containing "192.168.122.20".
- Masque de sous réseau de la carte**: A text input field containing "255.255.255.0".
- Adresse IP de la passerelle par défaut**: A text input field containing "192.168.122.1".

Avant toute chose, il faut décider comment la carte réseau est configurée.

Pour cela, il existe trois possibilités : statique<sup>[p.513]</sup>, DHCP<sup>[p.518]</sup> ou non géré.

#### Méthode d'attribution statique

Dans le cas de la configuration statique, il faut renseigner l'adresse IP, le masque et la passerelle.

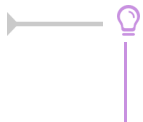

EOLE est pleinement fonctionnel avec une connexion en IP fixe. Si vous ne disposez pas d'IP fixe, certaines fonctionnalités ne seront plus disponibles.

#### Méthode d'attribution DHCP

La configuration DHCP ne nécessite aucun paramétrage particulier.

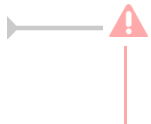

Lors du passage d'une configuration statique à une configuration DHCP, il faut procéder à deux reconfigure successifs.

#### Méthode d'attribution "non géré"

L'utilisation de la nouvelle valeur non gérée permet de déléguer la configuration réseau à cloud-init<sup>[p.522]</sup> ou à un autre outil de contextualisation.

### Administration à distance



Configuration de l'administration à distance sur une interface

Par défaut les accès SSH<sup>[p.537]</sup> et aux différentes interfaces d'administration (EAD, Adminer, CUPS, ARV... selon le module) sont bloqués.

Pour chaque interface réseau activée (onglets Interface-n), il est possible d'autoriser des adresses IP ou des adresses réseau à se connecter.

Les adresses autorisées à se connecter via SSH sont indépendantes de celles configurées pour accéder aux interfaces d'administration.

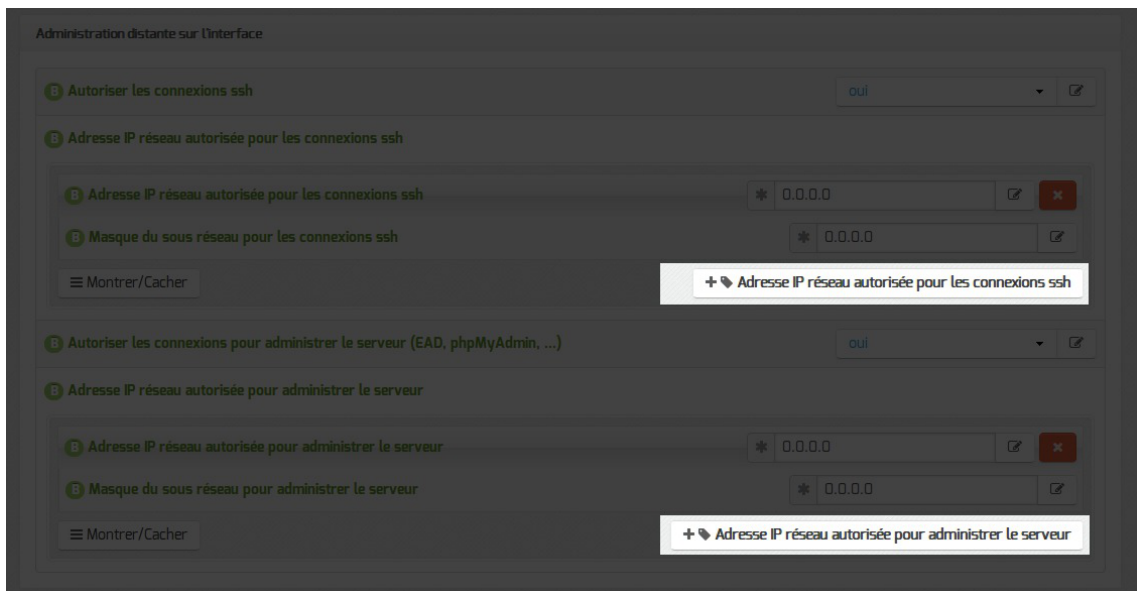

Il est possible d'autoriser plusieurs adresses en cliquant sur **Adresse IP réseau autorisée pour...**

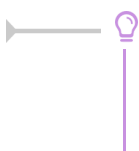

Le masque réseau d'une station isolée est 255.255.255.255.

Dans le cadre de test sur un module l'utilisation de la valeur 0.0.0.0 dans les champs

Adresse IP réseau autorisée pour les connexions SSH et Masque du sous réseau pour les connexions SSH autorise les connexions SSH depuis n'importe quelle adresse IP.



La commande suivante permet d'observer les connexions SSH arrivant sur un serveur EOLE : `tcpdump -ni $(CreoleGet nom_carte_eth0) port 22`



Des restrictions supplémentaires au niveau des connexions SSH sont disponibles dans l'onglet Onglet Interface-0 partie Administration à distance

## 2.3. Onglet Messagerie

Même sur les modules ne fournissant aucun service directement lié à la messagerie, il est nécessaire de configurer une passerelle SMTP valide car de nombreux outils sont susceptibles de nécessiter l'envoi de courriers électroniques.

La plupart des besoins concernent l'envoi d'alertes ou de rapports.

Exemples : rapports de sauvegarde, alertes système, ...

### Serveur d'envoi/réception (SMTP)

Les paramètres communs à renseigner sont les suivants :

- Nom de domaine de la messagerie de l'établissement (ex : monetab.ac-aca.fr), saisir un nom de domaine valide, par défaut un domaine privé est automatiquement créé avec le préfixe i-;
- Adresse électronique d'envoi pour le compte root, saisir l'adresse que l'on souhaite utiliser pour l'envoi de courriers électroniques depuis le compte root.
- Adresse électronique recevant les courriers électroniques à destination du compte root, permet de configurer une adresse pour recevoir les éventuels messages envoyés par le système.





Le Nom de domaine de la messagerie de l'établissement (onglet Messagerie) ne peut pas être le même que celui d'un conteneur. Le nom de la machine (onglet Général) donne son nom au conteneur maître aussi le Nom de domaine de la messagerie de l'établissement ne peut pas avoir la même valeur.

Dans le cas contraire les courriers électroniques utilisant le nom de domaine de la messagerie de l'établissement seront réécrits et envoyés à l'adresse électronique d'envoi du compte root.

Cette contrainte permet de faire en sorte que les courriers électroniques utilisant un domaine de type @<NOM CONTENEUR>.\* soient considérés comme des courriers électroniques systèmes.



Dans le cas où le Nom de domaine de la messagerie de l'établissement n'est pas le même que la concaténation du Nom de la machine et du Nom DNS du réseau local, il peut être nécessaire d'activer la réécriture des en-têtes (cf. Onglet Messagerie) [p.180] pour avoir des informations cohérentes avec l'enveloppe des courriels.

## Relai des messages

The screenshot shows a configuration window titled 'Relai des messages'. It contains two rows of settings:

- The first row is 'Router les courriels par une passerelle SMTP' with a dropdown menu set to 'oui'.
- The second row is 'Passerelle SMTP' with a text input field containing 'smtp.ac-dijon.fr'.

La variable Passerelle SMTP, permet de saisir l'adresse IP ou le nom DNS de la passerelle SMTP à utiliser.



Afin d'envoyer directement des courriers électroniques sur Internet il est possible de désactiver l'utilisation d'une passerelle en passant Router les courriels par une passerelle SMTP à non.

Sur les modules possédant un serveur SMTP (Scribe, AmonEcole), ces paramètres sont légèrement différents et des services supplémentaires sont configurables.

## 2.4. Onglet Commutateur virtuel

L'onglet Commutateur virtuel permet de pré-configurer le commutateur virtuel Open vSwitch<sup>[p.530]</sup>.

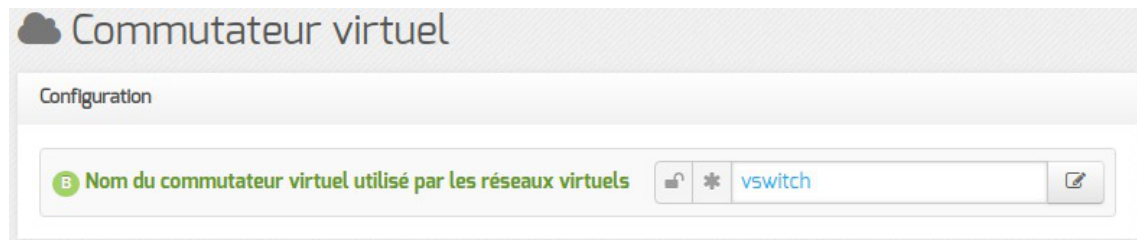

En mode basique, seul le nom du commutateur virtuel <sup>[p.530]</sup> est paramétrable.  
 Cette valeur n'est plus modifiable une fois le serveur instancié.

## 2.5. Onglet Virtualisation

L'onglet **Virtualisation** permet de configurer les options propres à OpenNebula.

### Configuration de l'orchestrateur

Un certains nombre de variables permettent de personnaliser les espaces de stockage.

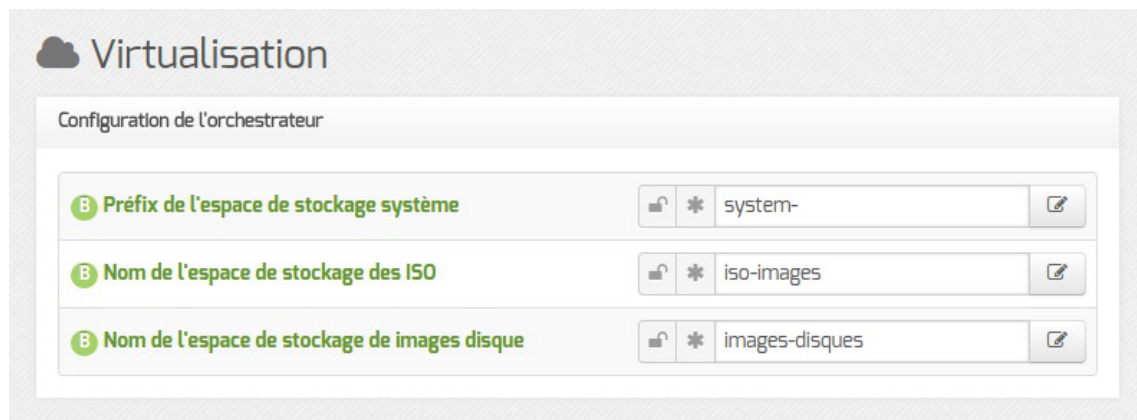

Ces valeurs ne sont plus modifiable une fois le module instancié.



Les noms des espaces de stockage sont visibles dans l'interface Sunstone, ils doivent être suffisamment explicites pour ne pas induire les utilisateurs en erreur.

## 3. Configuration en mode normal

Certains onglets et certaines options ne sont disponibles qu'après avoir activé le mode normal de l'interface de configuration du module.

Dans l'interface de configuration du module voici les onglets propres à la configuration du module Hâpy :

- **General** ;
- **Services** ;
- **Interface-0** (configuration de l'interface réseau) ;

- Onduleur \* ;
- Nginx ;
- Reverse proxy \* ;
- Messagerie ;
- Commutateur virtuel ;
- Virtualisation ;
- Modèle .
- Sauvegarde des VM .

\* Certains onglets ne sont visibles qu'après activation du service associé dans l'onglet **Services** .

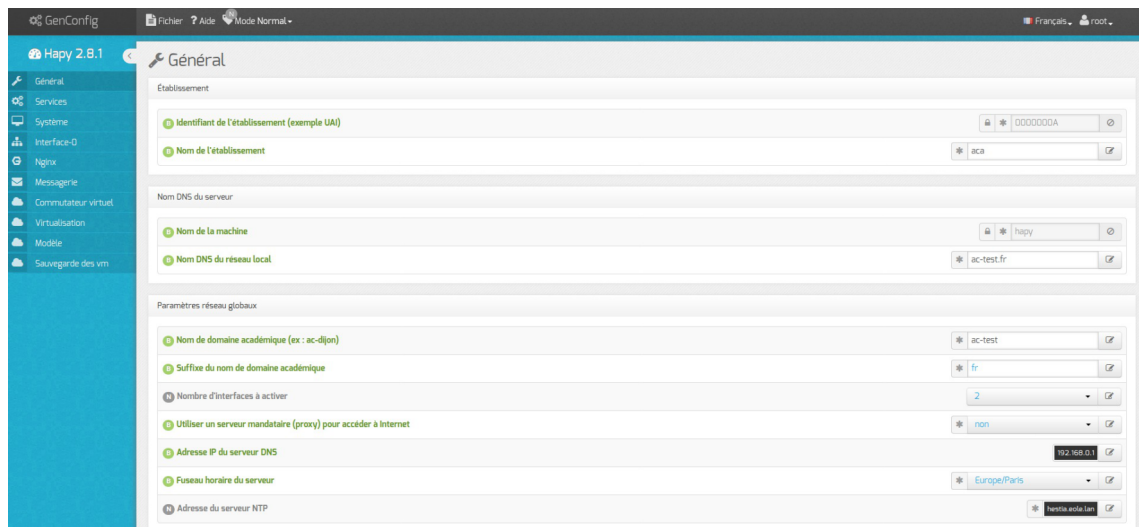

## 3.1. Onglet Général

Présentation des différents paramètres de l'onglet **Général** .

### Informations sur l'établissement

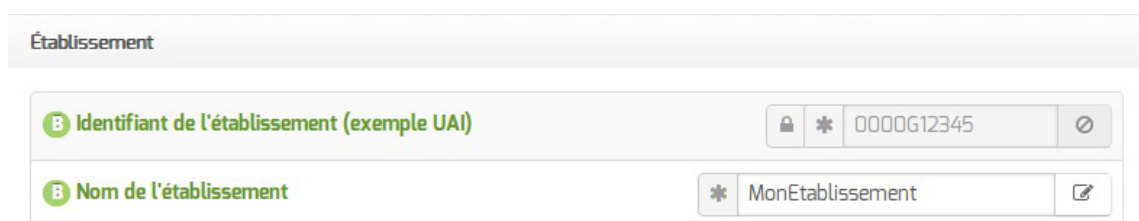

Deux informations sont importantes pour l'établissement :

- l'Identifiant de l'établissement , qui doit être unique ;
- le Nom de l'établissement .

Ces informations sont notamment utiles pour Zéphir, les applications web locales, ....

Sur les modules fournissant un annuaire LDAP<sup>[p.525]</sup> local, ces variables sont utilisées pour créer l'arborescence.



Il est déconseillé de modifier ces informations après l'instanciation du serveur sur les modules utilisant un serveur LDAP local.

## Nom DNS du serveur

Nom DNS du serveur

<b>B</b> Nom de la machine	* harpocrate
<b>B</b> Nom DNS du réseau local	* monreseau.lan

En premier lieu, il convient de configurer le nom DNS du serveur.

Cette information est découpée en 2 champs :

- le nom de la machine dans l'établissement ;
- le nom DNS du réseau local.

Le Nom de la machine est laissé à l'appréciation de l'administrateur.

Le Nom DNS du serveur utilise fréquemment des domaines de premier niveau du type .lan

C'est ce nom qui configurera le serveur DNS (sur un module Amon par exemple) comme zone de résolution par défaut. Il sera utilisé par les machines pour résoudre l'ensemble des adresses locales.

Rappel : les outils mDNS (Avahi, Bonjour, ...) utilise la racine '.local'. Pour éviter les problèmes de DNS, nous vous déconseillons d'utiliser cette racine.



Les domaines de premier niveau .com, .fr sont en vigueur sur Internet, mais sont le résultat d'un choix arbitraire.

Sur un réseau local les noms de domaine sont privés et on peut tout à fait utiliser des domaines de premier niveau, et leur donner la sémantique que l'on veut.



Les informations sur les noms de domaine sont importantes car elles sont notamment utilisées pour l'envoi des courriels et pour la création de l'arborescence de l'annuaire LDAP.



L'usage d'un domaine de premier niveau utilisé sur Internet n'est pas recommandé, car il existe un risque de collision entre le domaine privé et le domaine public.

## Paramètres réseau globaux

Paramètres réseau globaux

B Nom de domaine académique (ex : ac-dijon) \* ac-test

B Suffixe du nom de domaine académique \* fr

En deuxième lieu, il convient de configurer les noms de domaine de la machine.

Cette information est découpée en plusieurs champs :

- le nom du domaine privé utilisé à l'intérieur de l'établissement ;
- le nom de domaine académique et son suffixe.

## Nombre d'interfaces

Un module EOLE peut avoir de 1 à 5 cartes réseau.

N Nombre d'interfaces à activer 2

Le module Hâpy a d'office 2 interfaces pré-paramétrées. La configuration de l'Interface-1 du module Hâpy est visible en mode expert. Il est possible d'ajouter des interfaces en sélectionnant la valeur du nombre total d'interfaces souhaitées dans le menu déroulant.

⚠ Cela ajoute, en mode expert uniquement, autant d'onglets `Interface-n` que le nombre d'interfaces à activer choisi.

## Proxy

Si le module doit utiliser un proxy pour accéder à Internet, il faut activer cette fonctionnalité en passant la variable `Utiliser un serveur mandataire (proxy) pour accéder à Internet` à `oui`.

B Utiliser un serveur mandataire (proxy) pour accéder à Internet \* oui

B Nom ou adresse IP du serveur proxy \*

B Port du serveur proxy \* 3128

Il devient alors possible de saisir la configuration du serveur proxy :

- nom de domaine ou adresse IP du serveur proxy ;
- le port du proxy.

⚠ La déclaration du proxy est nécessaire pour effectuer les mises à jour d'un module qui serait protégé par un module Amon.

## Déchiffrement et interception du protocole HTTPS

Par rapport au protocole HTTP<sup>[p.522]</sup>, le protocole HTTPS permet de chiffrer la communication entre le navigateur du poste client et le serveur du site distant.

Dans ce cas, le serveur proxy ne journalise qu'une seule connexion vers le site distant (exemple : https://pcll.ac-dijon.fr) mais pas les différentes requêtes d'accès aux pages ou aux fichiers se trouvant sur ce serveur (exemple : https://pcll.ac-dijon.fr/eole/).

En HTTPS, le serveur Proxy ne peut pas filtrer le contenu des pages consultées ni scanner les fichiers téléchargés avec un antivirus.

Le déchiffrement HTTPS sur le serveur Proxy permet d'intercepter l'ensemble des requêtes et de les journaliser, de filtrer le contenu des pages visitées et de scanner les fichiers téléchargés.



Fonctionnement HTTPS normal

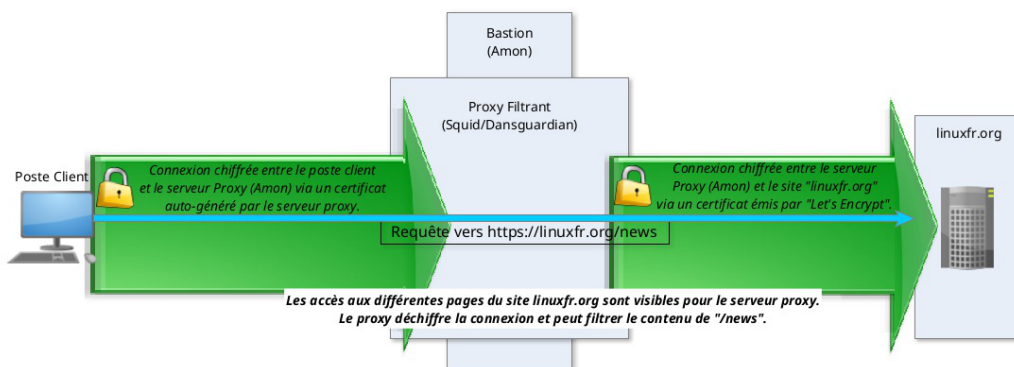

Fonctionnement HTTPS déchiffré par le Proxy

### Certificat Racine de l'autorité de certification

Un certificat HTTPS est émis par une autorité de certification<sup>[p.515]</sup>.

Let's Encrypt<sup>[p.525]</sup>, par exemple, est une autorité de certification publique et connue des navigateurs ; son certificat racine est pré-installé dans les navigateurs et les systèmes d'exploitation.

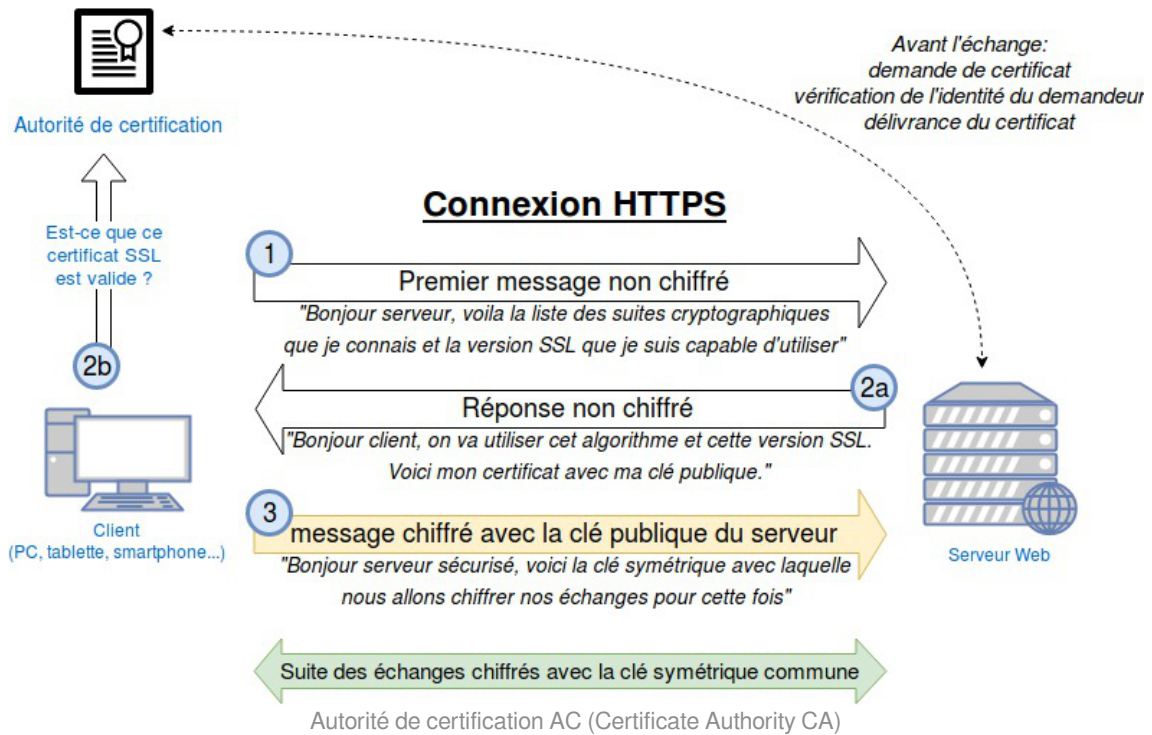

À partir de la version 2.8.1, le module Amon est équipé d'une fonctionnalité d'interception du trafic HTTPS. Il est possible de déclarer son certificat racine servant à sur-signer les ressources servies par le protocole HTTPS et transitant par le proxy filtrant. Cette déclaration permet d'en automatiser l'intégration dans le magasin de certificats local.

Si la variable `Utiliser un serveur mandataire (proxy) pour accéder à Internet` est passée à `oui`, la variable `Le serveur mandataire intercepte les communications HTTPS` est proposée et permet elle-même de faire apparaître deux variables permettant d'identifier le certificat racine employé par le proxy filtrant.

<b>B</b> Le serveur mandataire intercepte les communications HTTPS	* oui	✎
<b>B</b> Type d'empreinte du certification racine du proxy	* sha256	✎
<b>B</b> Empreinte du certification racine du proxy	* 62:1B:BF:25:28:44:31:02:7E:09:3	✎

En passant la variable `Le serveur mandataire intercepte les communications HTTPS` à `oui`, il est possible de renseigner les variables suivantes en utilisant les données affichées par la commande `diagnose` sur le module Amon :

- `Type d'empreinte du certificat racine du proxy` : SHA256 (par défaut sur Amon 2.8.1)
- `Empreinte du certificat racine du proxy` : information donnée par le diagnose du serveur Amon dans le cas où celui-ci fait office de proxy filtrant

Cette configuration est nécessaire uniquement lorsque le module Amon est configuré pour l'interception des communications HTTPS.

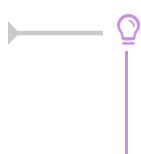

Sur un module Amon configuré pour l'interception des communications HTTPS, la commande `diagnose` permet de connaître le chemin et l'empreinte du certificat :

```

1 *** Validité du certificat racine du proxy (/etc/eole/squid_CA.crt)
2 .      signingCA.crt => Ok
3 .      Empreinte => SHA256 Fingerprint=62
      :1B:BF:25:28:44:31:02:7E:09:31:A6:EA:FD:A5:A8:7C:D4:EB:B6:3D:83:88:62:0F:98:85:
4

```

## DNS et fuseau horaire

La variable `Adresse IP du serveur DNS` donne la possibilité de saisir une ou plusieurs adresses IP du ou des serveur(s) de noms DNS<sup>[p.518]</sup>.

La variable `Fuseau horaire du serveur` vous permet de choisir votre fuseau horaire dans une liste conséquente de propositions.

## NTP

Une liste de serveurs de temps (NTP<sup>[p.529]</sup>) à utiliser est proposée par défaut.

Il est possible de modifier ces valeurs afin d'utiliser un serveur de temps personnalisé.

### Ports utilisés par ntpdate

Le service `ntp` utilisant et bloquant le port 123, `ntpdate` utilise un port source aléatoire dans la plage des ports non privilégiés.

Les éventuelles règles de pare-feu ne peuvent donc pas présumer que le port source est le port 123.

Par contre, le port de destination reste inchangé (port : 123).

## Choix du certificat SSL

Trois types de certificats peuvent être utilisés pour sécuriser les connexions avec TLS<sup>[p.539]</sup> :

- `autosigné` : le certificat est généré localement et signé par une CA<sup>[p.515]</sup> locale ;
- `letsencrypt` : le certificat est généré et signé par l'autorité Let's Encrypt<sup>[p.525]</sup> ;
- `manuel` : le certificat est mis en place manuellement par l'administrateur. Pour ce faire, il faut



disposer au préalable des certificats fournis par l'autorité de certification, si ce n'est pas encore le cas, le choix `autosigné` permet d'utiliser le serveur de façon non optimale. Le répertoire `/etc/ssl/certs/` est recommandé pour placer les certificats.

Le système de certificat utilisé repose sur une clé privée et une clé publique (le certificat) contre-signée par une autorité de certification.

Selon le contexte d'utilisation, les différents éléments de la chaîne de certification (clé privée, certificats du service ou de l'autorité de certification) doivent être combinés selon différents modes.

En mode `letsencrypt` et `autosigné`, le détail de ces combinaisons est automatique et caché.

En mode `manuel`, les variables suivantes permettent d'identifier l'emplacement des fichiers contenant les différentes combinaisons de fichiers utiles :

- `Chemin du fichier contenant le certificat SSL` : emplacement du fichier contenant uniquement le certificat ;
- `Chemin du fichier contenant la clé privée du certificat SSL` : emplacement du fichier contenant uniquement la clé privée ;
- `Chemin du fichier contenant la clé privée et le certificat SSL` : emplacement du fichier contenant la concaténation du certificat SSL puis de la clé privée ;
- `Chemin du fichier contenant le certificat SSL et la chaîne` : emplacement du fichier contenant la concaténation du certificat SSL et des certificats intermédiaires formant la chaîne de certification à l'exclusion du certificat racine.

Par défaut, le type de certificat par défaut est `autosigné` et aucun paramétrage n'est nécessaire.  
 Cette configuration est déconseillée car elle nécessite l'installation de l'autorité de certification locale sur tous les postes clients.

Pour plus d'informations, consulter la partie consacrée à l'onglet expert `Certificats ssl` (cf. Onglet `Certificats ssl : gestion des certificats SSL`) [p.155].

## Mise à jour

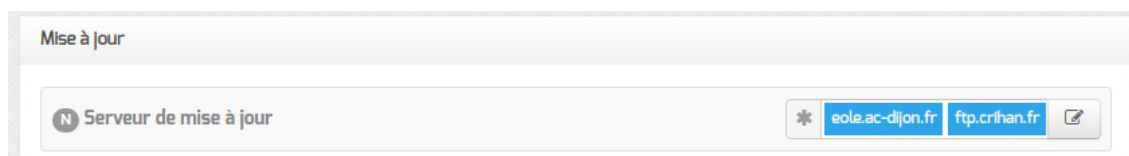

Il est possible de définir d'autres adresses pour le serveur de mise à jour EOLE que celles fournies par défaut, dans le cas où vous auriez, par exemple, un miroir des dépôts.

Voir aussi...

Les différents types de mises à jour [p.302]

## 3.2. Onglet Services

L'onglet **Services** permet d'activer et de désactiver une partie des services proposés par le module. Suivant le module installé et le mode utilisé pour la configuration, la liste des services activables ou désactivables est très différente.

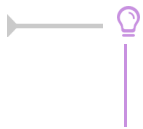

Le principe est toujours le même, l'activation d'un service va, la plupart du temps, ajouter un onglet de configuration propre au service.

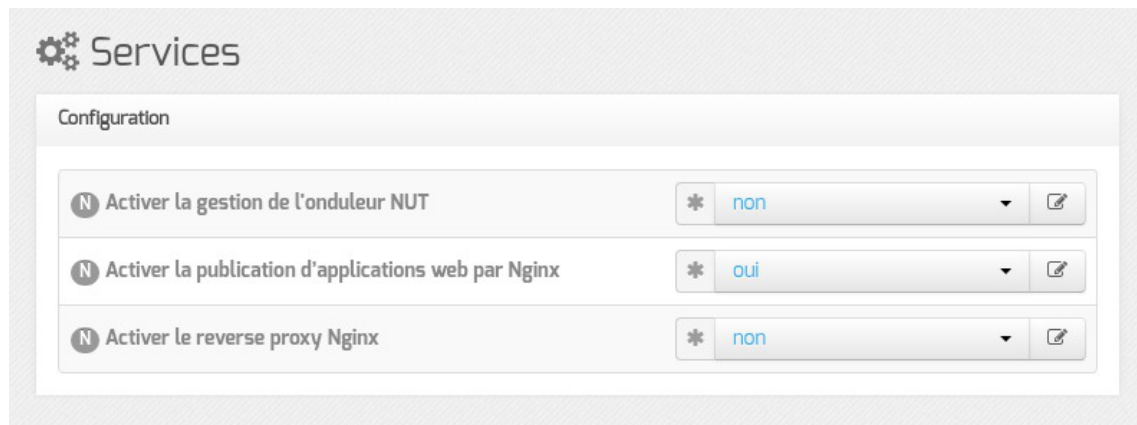

Vue de l'onglet Services en mode normal

Le service de base commun à tous les modules est la gestion de l'onduleur NUT<sup>[p.530]</sup>.

L'activation d'applications web par Nginx<sup>[p.529]</sup> et du proxy inverse sont également disponibles sur ce module.

## 3.3. Onglet Interface-0

### Configuration de l'interface



Avant toute chose, il faut décider comment la carte réseau est configurée.

Pour cela, il existe trois possibilités : statique<sup>[p.513]</sup>, DHCP<sup>[p.518]</sup> ou non géré.

## Méthode d'attribution statique

Dans le cas de la configuration statique, il faut renseigner l'adresse IP, le masque et la passerelle.

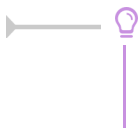

EOLE est pleinement fonctionnel avec une connexion en IP fixe. Si vous ne disposez pas d'IP fixe, certaines fonctionnalités ne seront plus disponibles.

## Méthode d'attribution DHCP

La configuration DHCP ne nécessite aucun paramétrage particulier.

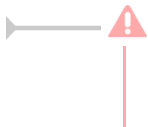

Lors du passage d'une configuration statique à une configuration DHCP, il faut procéder à deux reconfigure successifs.

## Méthode d'attribution "non géré"

L'utilisation de la nouvelle valeur `non gérée` permet de déléguer la configuration réseau à cloud-init<sup>[p.522]</sup> ou à un autre outil de contextualisation.

## Administration à distance

Administration distante sur l'interface

**Autoriser les connexions SSH** \* oui

**Adresse IP réseau autorisée pour les connexions SSH**

**Adresse IP réseau autorisée pour les connexions SSH** \* 192.168.122.22 ✖

**Masque du sous réseau pour les connexions SSH** \* 255.255.255.255 ✎

☰ Montrer/Cacher + 📁 Adresse IP réseau autorisée pour les connexions SSH

**Autoriser les connexions pour administrer le serveur (EAD, phpMyAdmin, ...)** \* oui

**Adresse IP réseau autorisée pour administrer le serveur**

**Adresse IP réseau autorisée pour administrer le serveur** \* 192.168.122.22 ✎ ✖

**Masque du sous réseau pour administrer le serveur** \* 255.255.255.255 ✔

☰ Montrer/Cacher + 📁 Adresse IP réseau autorisée pour administrer le serveur

Configuration de l'administration à distance sur une interface

Par défaut les accès SSH<sup>[p.537]</sup> et aux différentes interfaces d'administration (EAD, Adminer, CUPS, ARV... selon le module) sont bloqués.

Pour chaque interface réseau activée (onglets `Interface-n`), il est possible d'autoriser des adresses IP ou des adresses réseau à se connecter.

Les adresses autorisées à se connecter via SSH sont indépendantes de celles configurées pour accéder aux interfaces d'administration.

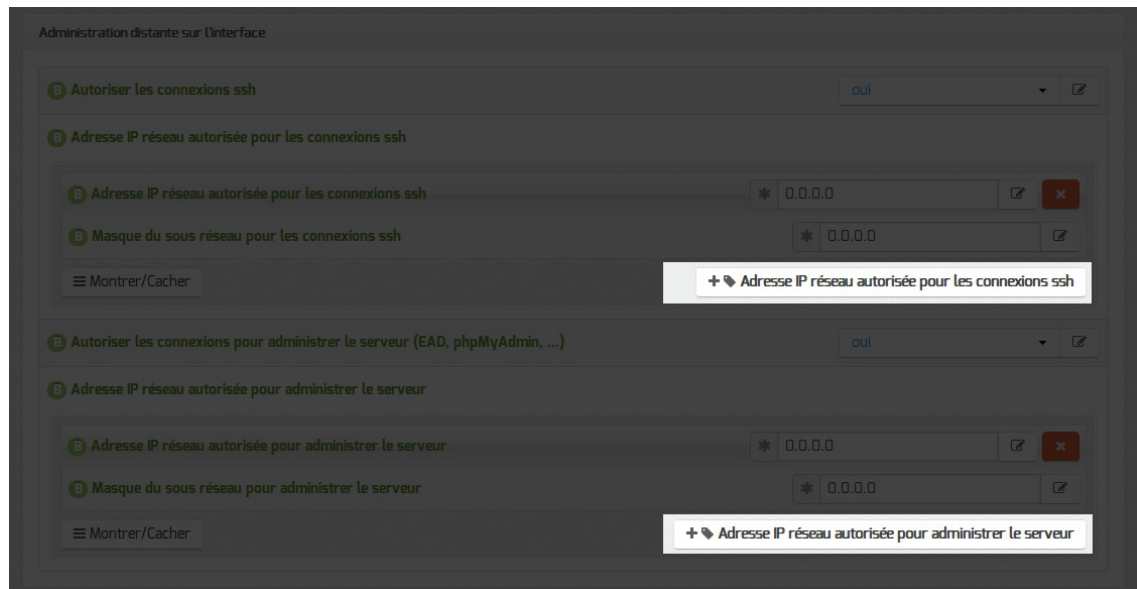

Il est possible d'autoriser plusieurs adresses en cliquant sur **Adresse IP réseau autorisée pour...**



Le masque réseau d'une station isolée est 255.255.255.255.

Dans le cadre de test sur un module l'utilisation de la valeur 0.0.0.0 dans les champs Adresse IP réseau autorisée pour les connexions SSH et Masque du sous réseau pour les connexions SSH autorise les connexions SSH depuis n'importe quelle adresse IP.



La commande suivante permet d'observer les connexions SSH arrivant sur un serveur EOLE : `tcpdump -ni $(CreoleGet nom_carte_eth0) port 22`



Des restrictions supplémentaires au niveau des connexions SSH sont disponibles dans l'onglet **Onglet Interface-0** partie **Administration à distance**

## Configuration des alias sur l'interface

EOLE supporte les alias sur les cartes réseau. Définir des alias IP consiste à affecter plus d'une adresse IP à une interface.

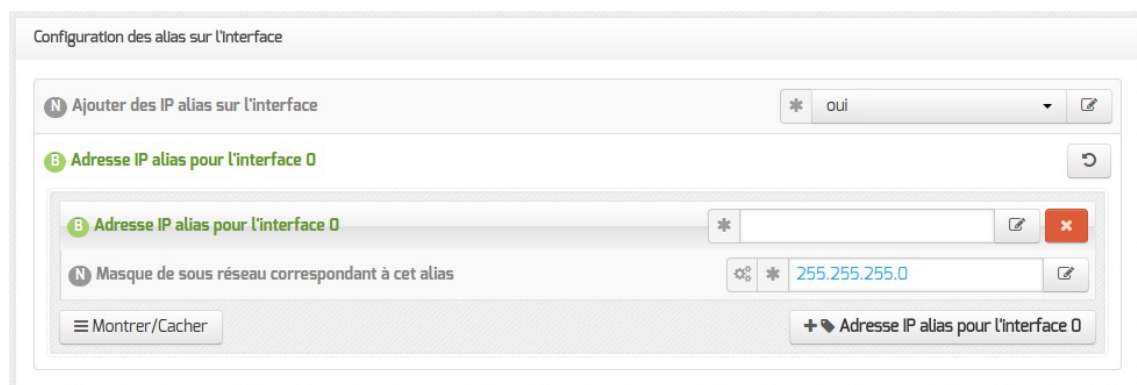

Pour cela, il faut activer le support des alias (Ajouter des IP alias sur l'interface à oui) et configurer l'adresse IP et le masque de sous-réseau.

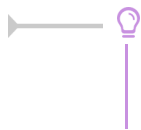

Il est possible d'ajouter d'autres adresses IP alias sur l'interface en cliquant sur le bouton **+ Adresse IP alias pour l'interface n.**

## Configuration des VLAN sur l'interface

Il est possible de configurer des VLAN<sup>[p.540]</sup> (réseau local virtuel) sur une interface déterminée du module.

Pour cela, il faut activer le support des VLAN (Activer le support des VLAN sur l'interface à oui) puis ajouter un VLAN à l'aide du bouton **+ Numéro d'identifiant du VLAN** et configurer l'ensemble des paramètres obligatoires :

- le numéro du VLAN ;
- l'adresse IP de l'interface dans ce VLAN ;
- le masque de sous-réseau de l'interface dans ce VLAN.

Il est possible de configurer une passerelle particulière pour un VLAN de l'interface 0.

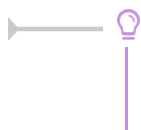

Il est possible d'ajouter d'autres VLAN sur l'interface en cliquant sur le bouton **+ Numéro d'identifiant du VLAN**.

## 3.4. Onglet Onduleur

Sur chaque module EOLE, il est possible de configurer votre onduleur.

Le logiciel utilisé pour la gestion des onduleurs est NUT<sup>[p.530]</sup>. Il permet d'installer plusieurs clients sur le même onduleur. Dans ce cas, une machine aura le contrôle de l'onduleur (le maître/master) et en cas de coupure, lorsque la charge de la batterie devient critique, le maître indiquera aux autres machines (les esclaves) de s'éteindre avant de s'éteindre lui-même.



Schéma d'Olivier Van Hoof sous licence GNU FDL Version 1.2 - <http://ovanhoof.developpez.com/upsusb/>

Certains onduleurs sont assez puissants pour alimenter plusieurs machines.

<http://www.networkupstools.org/>

Le projet offre une liste de matériel compatible avec le produit mais cette liste est donnée pour la dernière version du produit :

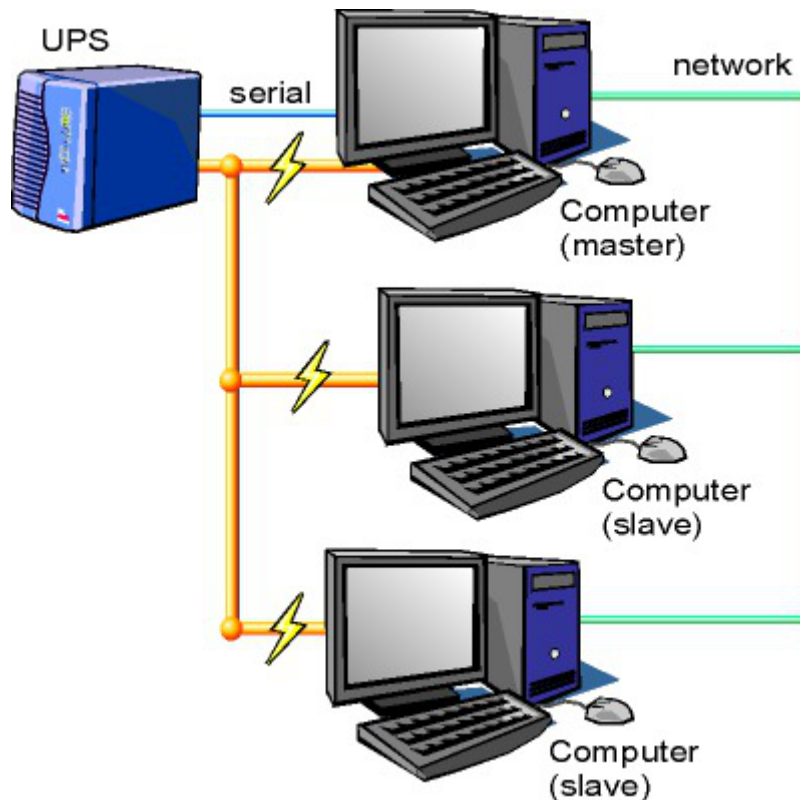
<http://www.networkupstools.org/stable-hcl.html>



Pour connaître la version de NUT qui est installée sur le module :

```
# apt-cache policy nut
```

ou encore :

```
# apt-show-versions nut
```

Si la version retournée est 2.7.1 on peut trouver des informations sur la prise en charge du matériel dans les notes de version à l'adresse suivante :

<http://www.networkupstools.org/source/2.7/new-2.7.1.txt>

Si le matériel n'est pas dans la liste, on peut vérifier que sa prise en charge soit faite par une version plus récente et donc non pris en charge par la version actuelle :

<http://www.networkupstools.org/source/2.7/new-2.7.3.txt>

L'onglet **Onduleur** n'est accessible que si le service est activé dans l'onglet **Services** .

Si l'onduleur est branché directement sur le module il faut laisser la variable Configuration sur un serveur maître à oui, cliquer sur le bouton + Nom de l'onduleur et effectuer la configuration liée au serveur maître.

## La configuration sur un serveur maître

Même si le nom de l'onduleur n'a aucune conséquence, il est obligatoire de remplir cette valeur dans le champ Nom pour l'onduleur.

Il faut également choisir le nom du pilote de l'onduleur dans la liste déroulante Pilote de communication de l'onduleur et éventuellement préciser le Port de communication si l'onduleur n'est pas USB.

Les champs Numéro de série de l'onduleur, Productid de l'onduleur et Upstype de l'onduleur sont facultatifs si il n'y a pas de serveur esclave. Il n'est nécessaire d'indiquer ce numéro de série que dans le cas où le serveur dispose de plusieurs onduleurs et de serveurs esclaves.

Le nom de l'onduleur ne doit contenir que des chiffres ou des lettres en minuscules : `[a-z][0-9]` sans espaces, ni caractères spéciaux.

### NUT SNMP

À partir d'EOLE 2.7.2, les onduleurs utilisant une connexion SNMP<sup>[p.536]</sup> (driver snmp-ups) sont gérés nativement et des variables supplémentaires apparaissent dans l'interface.

La configuration ci-dessous convient, par exemple, pour un onduleur NITRAM Cyberpower :

B	Nom de l'onduleur	* nitram	[edit] [close]
N	Pilote de communication de l'onduleur	* snmp-ups	[edit]
B	Port de communication de l'onduleur	* 172.31.180.121	[edit]
N	Numéro de série de l'onduleur (facultatif)		[edit]
N	Productid de l'onduleur (facultatif)		[edit]
N	Upstype de l'onduleur (facultatif)		[edit]
B	SNMP community	* public	[edit]
B	SNMP version	* v1	[edit]
B	MIBS SNMP	* auto	[edit]

Si le driver `snmp-ups` est sélectionné, le paramétrage de la Fréquence d'interrogation de upsmon est également proposé mais en mode expert uniquement.

## Configuration d'un second onduleur sur un serveur maître

Si le serveur dispose de plusieurs alimentations, il est possible de les connecter chacune d'elle à un onduleur différent.

Il faut cliquer sur le bouton `+ Nom de l'onduleur` pour ajouter la prise en charge d'un onduleur supplémentaire dans l'onglet `Onduleur` de l'interface de configuration du module.

Si les onduleurs sont du même modèle et de la même marque, il faut ajouter de quoi permettre au pilote NUT de les différencier.

Cette différenciation se fait par l'ajout d'une caractéristique unique propre à l'onduleur. Ces caractéristiques dépendent du pilote utilisé, la page de man du pilote vous indiquera lesquelles sont disponibles.

Exemple pour le pilote Solis :

```
# man solis
```

Afin de récupérer la valeur il faut :

- ne connecter qu'un seul des onduleurs ;
- le paramétrer comme indiqué dans la section précédente ;
- exécuter la commande : `upsc <nomOnduleurDansGenConfig>@localhost | grep <nom_variable>` ;
- débrancher l'onduleur ;
- brancher l'onduleur suivant ;
- redémarrer `nut` avec la commande : `# service nut restart` ;
- exécuter à nouveau la commande pour récupérer la valeur de la variable.

Une fois les numéros de série connus, il faut les spécifier dans les champ Numéro de série de l'onduleur de chaque onduleur.



## Deux onduleurs de même marque

Pour deux onduleurs de marque MGE, reliés à un module Scribe par câble USB, il est possible d'utiliser la valeur "serial", voici comment la récupérer :

```
# upsc <nomOnduleurDansGenConfig>@localhost | grep serial
driver.parameter.serial: AV4H4601W
ups.serial: AV4H4601W
```

## Deux onduleurs différents

Un onduleur sur port série :

- Nom de l'onduleur : `eoleups` ;
- Pilote de communication de l'onduleur : `apcsmart` ;
- Port de communication de l'onduleur : `/dev/ttyS0`.

Si l'onduleur est branché sur le port série (en général : `/dev/ttyS0`), les droits doivent être adaptés.

Cette adaptation est effectuée automatiquement lors de l'application de la configuration.

Onduleur sur port USB :

- Nom de l'onduleur : `eoleups` ;
- Pilote de communication de l'onduleur : `usbhid-ups` ;
- Port de communication de l'onduleur : `auto`.

La majorité des onduleurs USB sont détectés automatiquement.



Attention, seul le premier onduleur sera surveillé.

## Autoriser des esclaves distants à se connecter

Pour déclarer un serveur esclave, il faut passer la variable `Autoriser des esclaves distants à se connecter` à `oui` puis ajouter un utilisateur sur le serveur maître afin d'autoriser l'esclave à se connecter avec cet utilisateur.

Idéalement, il est préférable de créer un utilisateur différent par serveur même s'il est possible d'utiliser un unique utilisateur pour plusieurs esclaves. Pour configurer plusieurs utilisateurs il faut cliquer sur le bouton `+ Utilisateur de surveillance de l'onduleur`.

Pour chaque utilisateur, il faut saisir :

- un Utilisateur de surveillance de l'onduleur ;
- un Mot de passe de surveillance de l'onduleur associé à l'utilisateur précédemment créé ;
- l'Adresse IP du réseau de l'esclave (cette valeur peut être une adresse réseau plutôt qu'une adresse IP) ;
- le Masque de l'IP du réseau de l'esclave (comprendre le masque du sous réseau de l'adresse IP de l'esclave)

Le nom de l'onduleur ne doit contenir que des chiffres ou des lettres en minuscules : `[a-z][0-9]` sans espaces, ni caractères spéciaux.

Chaque utilisateur doit avoir un nom différent.  
Les noms `root` et `localmonitor` sont réservés.

Pour plus d'informations, vous pouvez consulter la page de manuel : `man ups.conf` ou consulter la page web suivante : <https://manpages.ubuntu.com/manpages/noble/en/man5/ups.conf.5.html>

## Configurer un serveur esclave

Une fois qu'un serveur maître est configuré et fonctionnel, il est possible de configurer le ou les serveurs esclaves.

Pour configurer le module en tant qu'esclave, il faut activer le service dans l'onglet **Services** puis, dans l'onglet **Onduleur**, passer la variable Configuration sur un serveur maître à non.

Il faut ensuite saisir les paramètres de connexion à l'hôte distant :

- le Nom de l'onduleur distant (valeur renseignée sur le serveur maître) ;
- l'Hôte gérant l'onduleur (adresse IP ou nom d'hôte du serveur maître) ;
- l'Utilisateur de l'hôte distant (nom d'utilisateur de surveillance créé sur le serveur maître) ;
- le Mot de passe de l'hôte distant (mot de passe de l'utilisateur de surveillance créé sur le

serveur maître).

À partir d'EOLE 2.7.2, il est possible de déclarer plusieurs onduleurs distants.

## Exemple de configuration

Sur le serveur maître :

- Nom de l'onduleur : `eoleups` ;
- Pilote de communication de l'onduleur : `usbhid-ups` ;
- Port de communication de l'onduleur : `auto` ;
- Utilisateur de surveillance de l'onduleur : `scribe` ;
- Mot de passe de surveillance de l'onduleur : `99JJUE2EZOAI2IZI10IIZ93I187UZ8` ;
- Adresse IP du réseau de l'esclave : `192.168.30.20` ;
- Masque de l'IP du réseau de l'esclave : `255.255.255.255`.

Sur le serveur esclave :

- Nom de l'onduleur distant : `eoleups` ;
- Hôte gérant l'onduleur : `192.168.30.10` ;
- Utilisateur de l'hôte distant : `scribe` ;
- Mot de passe de l'hôte distant : `99JJUE2EZOAI2IZI10IIZ93I187UZ8`.

## 3.5. Onglet Nginx

L'onglet `Nginx` est disponible si au moins l'un des deux paramètres suivants est activé dans l'onglet `Services` :

- `Activer la publication d'applications web par Nginx` ;
- `Activer le reverse proxy Nginx`.



### Nom de domaine par défaut

En mode normal, cet onglet permet de saisir le `Nom de domaine par défaut` vers lequel sera redirigé un client qui accède au serveur avec un nom de domaine non déclaré.

### Restriction Nginx

À partir d'EOLE 2.8.1, la variable : `Appliquer des restrictions pour les ports Nginx` permet de restreindre l'accès aux ports ouverts pour Nginx aux adresses autorisées à administrer le serveur.



Des restrictions supplémentaires au niveau des connexions SSH sont disponibles dans le bloc `Administration à distance` de l'onglet `Interface-0`.

## 3.6. Onglet Reverse proxy : Configuration du proxy inverse

EOLE propose un serveur proxy inverse (reverse proxy) basé sur le logiciel libre Nginx<sup>[p.529]</sup>.

Le proxy inverse est un type de serveur proxy, habituellement placé en frontal de serveurs web, qui permet de relayer des requêtes web provenant de l'extérieur vers les serveurs internes (situés en DMZ<sup>[p.518]</sup> par exemple). Cela le différencie grandement d'un proxy classique comme Squid<sup>[p.537]</sup>.

Concrètement, le proxy inverse permet d'ouvrir des services web installés sur des serveurs situés "derrière" le pare-feu l'accès sur Internet sans avoir recours à des règles `iptables`<sup>[p.524]</sup>/`DNAT`.



Diagramme d'un proxy inverse - Licence CC0

Le proxy inverse EOLE peut relayer des requêtes vers les services suivants :

- serveur EoleSSO ;
- outil d'administration EAD<sup>[p.519]</sup> ;
- application EOP ;
- protocole HTTP<sup>[p.522]</sup> ;
- protocole HTTPS<sup>[p.522]</sup>.

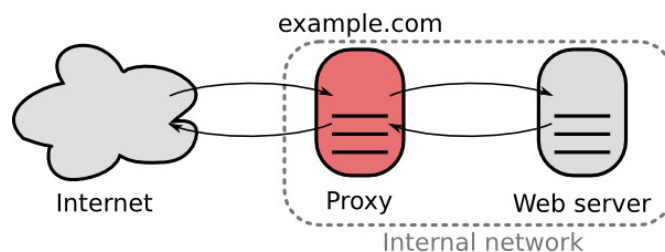
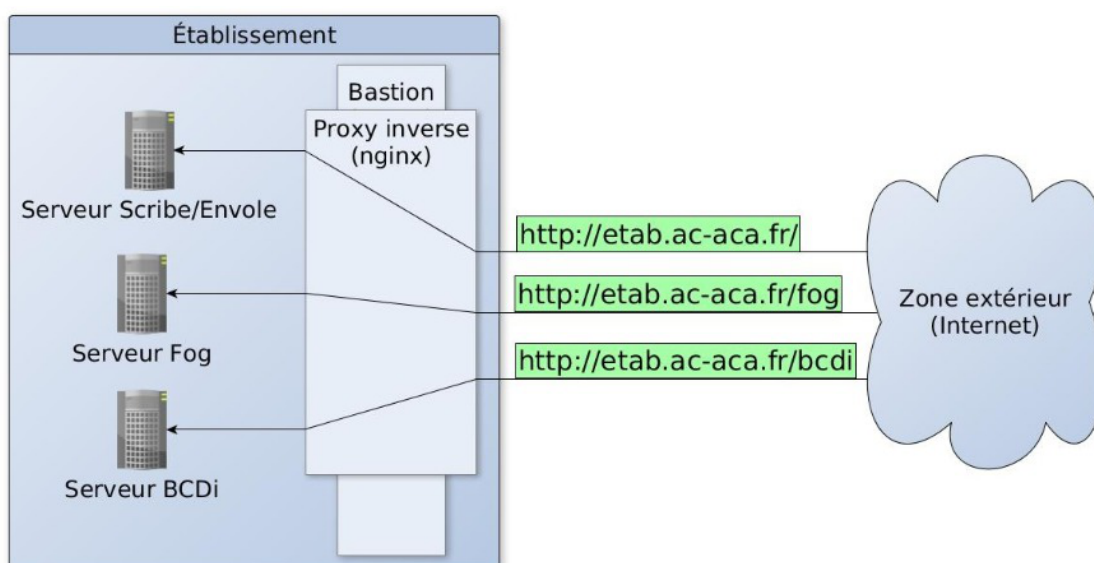

Avant toute chose, le proxy inverse doit être activé dans l'onglet **Services** en passant Activer le reverse proxy Nginx à oui.

L'activation du service fait apparaître un nouvel onglet.

## Redirection de services particuliers

### Redirection du service EoleSSO

Pour rediriger le service EoleSSO (port 8443), il faut indiquer l'adresse IP ou le nom de domaine interne de la machine de destination (en général l'adresse IP ou le nom de domaine interne du module Scribe).

— Cette fonctionnalité n'est disponible que dans le cas où le serveur EoleSSO n'est pas activé en local (Utiliser un serveur EoleSSO doit être différent de local dans l'onglet **Services**).

### Redirection de l'application EOP

Afin d'être totalement fonctionnelle derrière un reverse proxy, l'application EOP nécessite des règles de redirection particulières (redirection du port 6080 pour l'observation VNC<sup>[p.540]</sup>).

Pour rediriger l'application EOP, il faut indiquer l'adresse IP ou le nom de domaine interne de la machine de destination (en général l'adresse IP ou le nom de domaine interne du module Scribe).

### Redirection de l'interface d'administration EAD

Pour accéder de manière sécurisée à l'EAD d'un serveur depuis l'extérieur de l'établissement, il est recommandé :

- d'activer l'interface web de l'EAD du serveur interne sur un second port (4203 par défaut) dans l'onglet expert **Ead-web** de ce module ;

- d'activer la redirection sur le serveur faisant office de reverse proxy en configurant l'adresse IP ou le nom de domaine interne de la machine de destination et son port d'écoute.

## Redirection HTTP et HTTPS

Pour rediriger HTTP et HTTPS il est nécessaire de passer la variable Activer le reverse proxy Nginx pour le http/https à oui et de renseigner plus d'informations :

- le Nom de domaine ou IP à rediriger : le nom de domaine diffusé auprès des utilisateurs. Ce nom de domaine est celui qui permet d'accéder au module Amon ou AmonEcole ;
- Activer la redirection pour tous les sous-domaines : cette variable est disponible à partir de la version 2.6.2 d'EOLE, elle permet la prise en charge de tous les sous-domaines par le proxy inverse ;
- Demander un certificat à Let's Encrypt pour ce domaine ? : cette variable est disponible à partir de la version 2.6.2 d'EOLE si la redirection pour tous les sous-domaines n'est pas activé et que le certificat SSL est Let's Encrypt ;
- le Répertoire ou nom de la page à rediriger permet de rediriger un sous-répertoire vers une machine. La valeur par défaut est / ;
- l'IP ou domaine de destination (avec http:// ou https://) ou URI complète permet de saisir l'adresse IP (exemple : http://192.168.10.1), le nom de domaine (exemple : http://scribe.monetab.fr) ou l'URI<sup>[p.539]</sup> (exemple : http://scribe.monetab.fr/webmail/) du serveur de destination hébergeant la ou les applications.

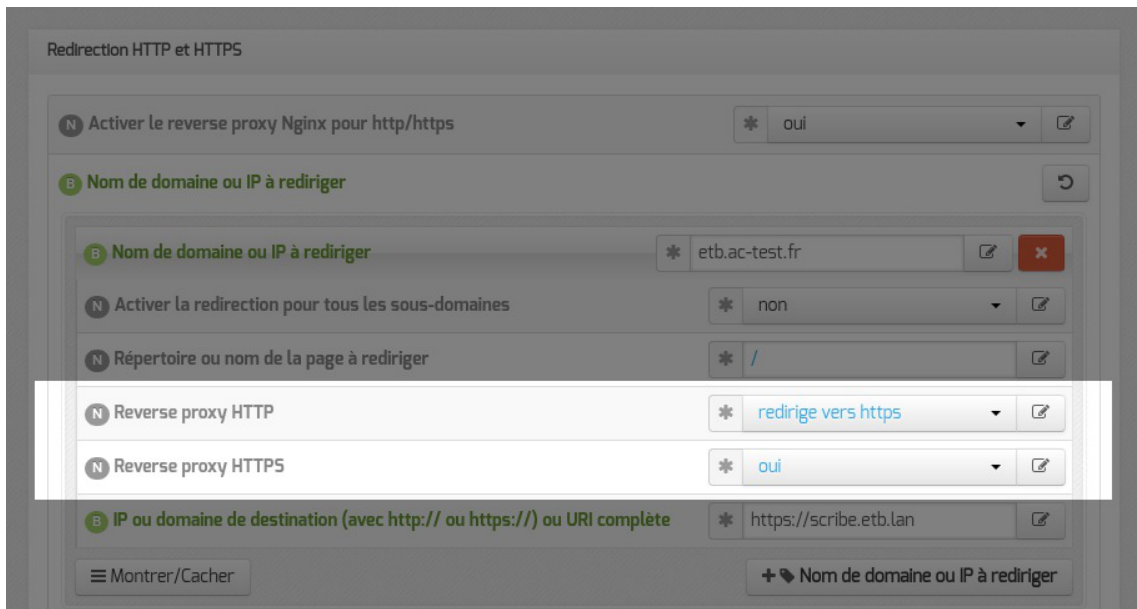

Il est possible de forcer l'utilisation du protocole HTTPS pour les requêtes utilisant le protocole HTTP de façon transparente. De cette manière, un utilisateur web se connectant à l'adresse <http://monetab.fr> sera automatiquement redirigé vers <https://monetab.fr>

Ainsi les communications sont automatiquement chiffrées protégeant la transmission de données sensibles (nom d'utilisateur, mot de passe, etc.).

Le proxy inverse peut être utilisé pour ne rediriger que le HTTPS en passant les valeurs Reverse proxy HTTP à non et Reverse proxy HTTPS à oui.

Il est possible d'ajouter plusieurs redirections en cliquant sur le bouton **+ Nom de domaine ou IP à rediriger**.

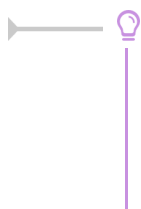

Un répertoire déterminé peut également être redirigé vers un serveur différent. Par exemple le lien vers l'application Pronote<sup>[p.533]</sup>, <https://monetab.fr/pronote/> peut être redirigé vers <http://pronote.monetab.fr/> (attention, le "/" final est important, puisqu'il faut rediriger à la racine du serveur de destination).

## Redirection de domaines

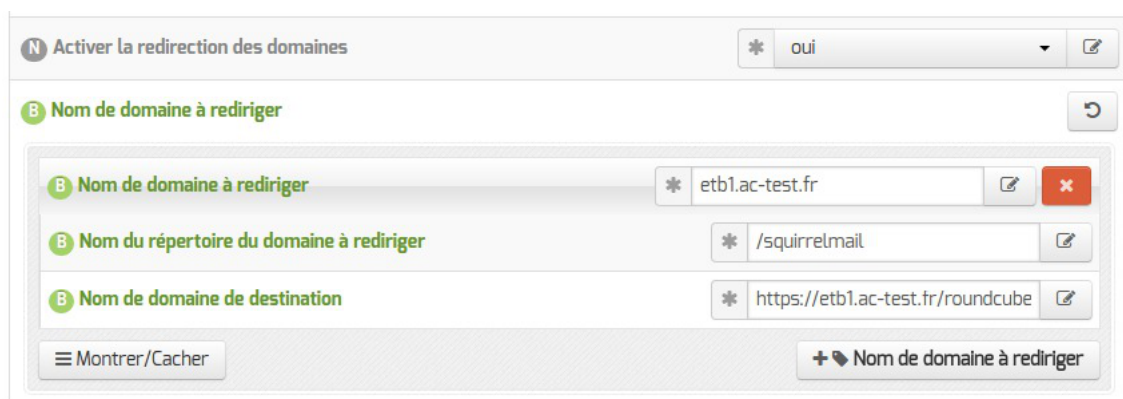

Le reverse proxy permet de rediriger automatiquement les utilisateurs voulant accéder à une page particulière vers une autre page.

L'exemple ci-dessus illustre le remplacement de SquirrelMail par Roundcube : si l'utilisateur cherche à accéder à l'adresse <http://etbl.ac-test.fr/squirrelmail/>, la page se recharge automatiquement avec l'URL de la nouvelle messagerie : <http://etbl.ac-test.fr/roundcube/>.

## 3.7. Onglet Messagerie

Même sur les modules ne fournissant aucun service directement lié à la messagerie, il est nécessaire de configurer une passerelle SMTP valide car de nombreux outils sont susceptibles de nécessiter l'envoi de courriers électroniques.

La plupart des besoins concernent l'envoi d'alertes ou de rapports.

Exemples : rapports de sauvegarde, alertes système, ...

### Serveur d'envoi/réception (SMTP)

Les paramètres communs à renseigner sont les suivants :

- Nom de domaine de la messagerie de l'établissement (ex : [monetab.ac-aca.fr](mailto:monetab.ac-aca.fr)), saisir un nom de domaine valide, par défaut un domaine privé est automatiquement créé avec le préfixe `i-`;
- Adresse électronique d'envoi pour le compte root, saisir l'adresse que l'on souhaite utiliser pour l'envoi de courriers électroniques depuis le compte root.
- Adresse électronique recevant les courriers électroniques à destination du compte root, permet de configurer une adresse pour recevoir les éventuels messages envoyés par le système.
- Taille maximale d'un message à envoyer en Mo, indiquer la taille maximale des courrier électroniques qui seront envoyés par exim.



Le Nom de domaine de la messagerie de l'établissement (onglet Messagerie) ne peut pas être le même que celui d'un conteneur. Le nom de la machine (onglet Général) donne son nom au conteneur maître aussi le Nom de domaine de la messagerie de l'établissement ne peut pas avoir la même valeur.



Dans le cas contraire les courriers électroniques utilisant le nom de domaine de la messagerie de l'établissement seront réécrits et envoyés à l'adresse électronique d'envoi du compte root.

Cette contrainte permet de faire en sorte que les courriers électroniques utilisant un domaine de type `@<NOM_CONTENEUR>.*` soient considérés comme des courriers électroniques systèmes.



Dans le cas où le Nom de domaine de la messagerie de l'établissement n'est pas le même que la concaténation du Nom de la machine et du Nom DNS du réseau local, il peut être nécessaire d'activer la réécriture des en-têtes (cf. Onglet Messagerie) [p.180] pour avoir des informations cohérentes avec l'enveloppe des courriels.

N Adresse électronique d'envoi pour le compte root

En mode normal, il est possible de configurer le nom de l'émetteur des messages pour le compte `root`.



Certaines passerelles n'acceptent que des adresses de leur domaine.

N Taille maximale d'un message à envoyer en Mo

\* 10

Il est également possible de configurer la taille maximale des messages électroniques.



Sur les modules utilisant le webmail Roundcube, elle ne devrait pas dépasser la taille maximale d'un fichier à charger définie pour Apache.

## Relai des messages

Relai des messages

B Router les courriels par une passerelle SMTP	* oui
B Passerelle SMTP	* gateway.ac-test.fr
N Utilisation du TLS (SSL) par la passerelle SMTP	* non
N La passerelle requiert une authentification	* oui
B Identifiant d'authentification	*
B Mot de passe d'authentification	*

La variable `Passerelle SMTP`, permet de saisir l'adresse IP ou le nom DNS de la passerelle SMTP à

utiliser.

Afin d'envoyer directement des courriers électroniques sur Internet il est possible de désactiver l'utilisation d'une passerelle en passant Router les courriels par une passerelle SMTP à non.

Sur les modules possédant un serveur SMTP (Scribe, AmonEcole), ces paramètres sont légèrement différents et des services supplémentaires sont configurables.

Il est possible d'activer le support du TLS<sup>[p.539]</sup> pour l'envoi de messages.

Si la passerelle SMTP<sup>[p.536]</sup> accepte le TLS, il faut choisir le port en fonction de la prise en charge de la commande STARTTLS<sup>[p.537]</sup>.

Pour cela il suffit d'indiquer le port spécifique dans l'option Utilisation de TLS (SSL) par la passerelle SMTP il y a cinq possibilités.

1. non
2. port 25
3. port 465
4. port 587
5. port personnalisé

Le dernier choix permet à l'utilisateur de saisir un port différent de ceux proposés dans une nouvelle option appelée Port de la passerelle SMTP.

Dans le cas où la passerelle nécessiterait une authentification il est nécessaire de le signaler en passant la variable La passerelle requiert une authentification à oui.

Cette action affiche deux nouvelles variables :

<b>B</b> Identifiant d'authentification	*	<input type="text"/>	
<b>B</b> Mot de passe d'authentification	*	<input type="text"/>	

## 3.8. Onglet Commutateur virtuel

L'onglet Commutateur virtuel permet de pré-configurer le commutateur virtuel Open vSwitch<sup>[p.530]</sup>.

### Commutateur virtuel

Configuration

<b>B</b> Nom du commutateur virtuel utilisé par les réseaux virtuels	*	<input type="text" value="vswitch"/>	
--	---	--------------------------------------	--

En mode basique, seul le nom du commutateur virtuel <sup>[p.530]</sup> est paramétrable.

Cette valeur n'est plus modifiable une fois le serveur instancié.

Le commutateur virtuel est capable de travailler avec un ou plusieurs VLAN<sup>[p.540]</sup> existants sur le réseau.

Pour associer le commutateur virtuel à une interface physique il faut cliquer sur le bouton **+ Nom du port du commutateur virtuel associé à une interface physique**, choisir l'interface physique ainsi que l'identifiant du VLAN.

Le nom du port du commutateur peut être sélectionné dans la liste prédéfinie ou personnalisé, il permet d'identifier les différentes associations.

⚠ Si aucune interface physique n'est associée au commutateur virtuel, aucune communication extérieure n'est possible mais il est tout à fait possible de virtualiser des machines et des réseaux.

## 3.9. Onglet Virtualisation

L'onglet **Virtualisation** permet de configurer les options propres à OpenNebula.

### Configuration

La variable Activer le paramétrage par défaut adapté aux machines virtuelles EOLE permet de fixer par défaut certains paramètres (network=virtio, mode graphic=tablet/usb) à des valeurs permettant le bon fonctionnement des modules EOLE.

### Configuration des réseaux de l'orchestrateur

Les différents réseaux de l'orchestrateur peuvent être configurés au travers de l'interface Sunstone par le ou les administrateurs du serveur.

Pour faciliter la mise en production, ces différents réseaux peuvent être paramétrés dans l'interface de configuration du module.

Les réseaux virtuels peuvent être :

- à plage d'adresse IP (réseau de type IPv4 correspondant au niveau 3 du modèle OSI) ;

- à plage d'adresse Ethernet (réseau de type Ethernet correspondant au niveau 2 du modèle OSI).



## Réseau virtuel à plage d'adresse IP

Pour ajouter un réseau virtuel à plage d'adresse IP cliquer sur le bouton **+ Nom du réseau virtuel à plage d'adresse IP** et remplir les différents paramètres demandés.

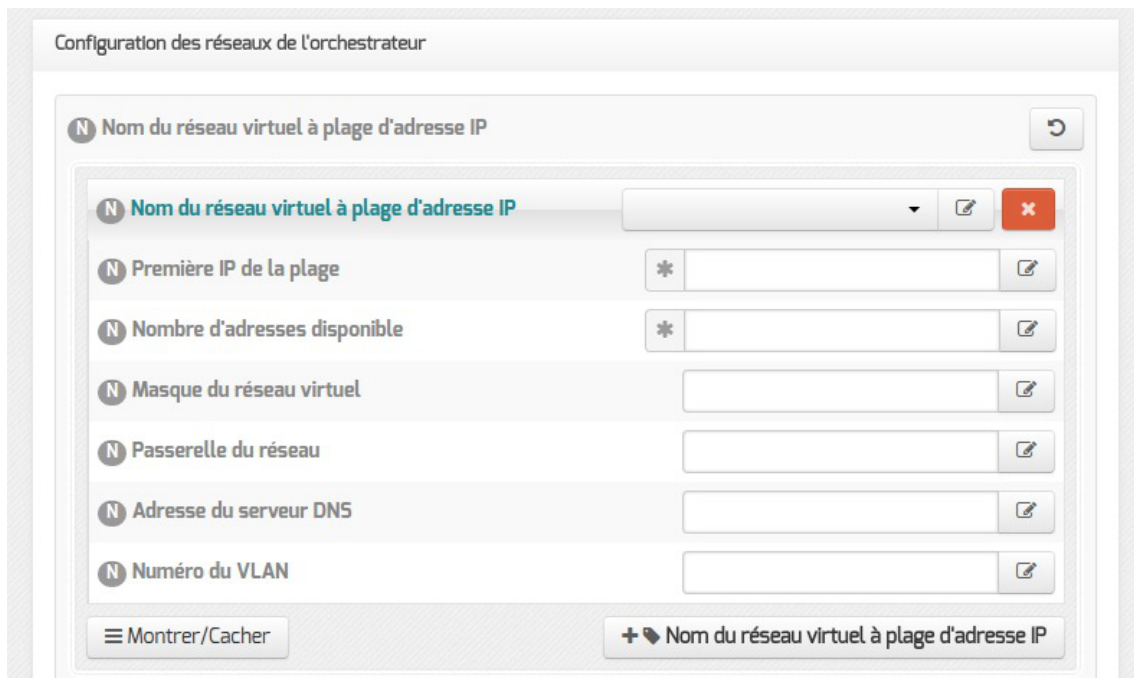

## Réseau virtuel à plage d'adresse Ethernet

Pour ajouter un réseau virtuel à plage d'adresse Ethernet cliquer sur le bouton **+ Nom du réseau virtuel à plage d'adresse ethernet** et remplir les différents paramètres demandés.

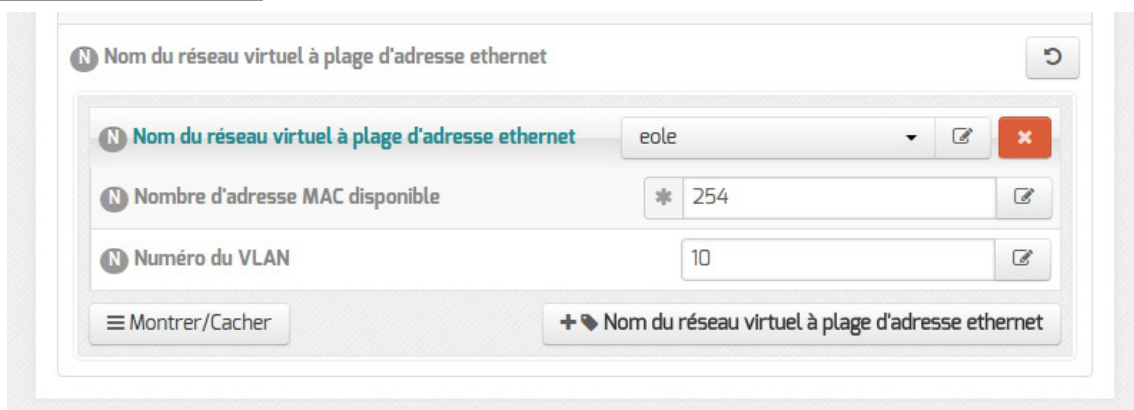

## Affichage des réseaux virtuels configurés

Les différents réseaux virtuels configurés dans l'interface de configuration du module apparaissent dans l'interface Sunstone dans la vue **Réseaux Virtuels** du menu **Network**. Leurs noms sont préfixés par **CR**.

ID	Propriétaire	Groupe	Nom	Réservation	Groupe	Baux
0	oneadmin	oneadmin	CR_eole	Non	0	0 / 254

1 TOTAL 0 IPs utilisées

## Configuration de l'orchestrateur

Un certains nombre de variables permettent de personnaliser les espaces de stockage.

Virtualisation

Configuration de l'orchestrateur

- Préfix de l'espace de stockage système: system-
- Nom de l'espace de stockage des ISO: iso-images
- Nom de l'espace de stockage de images disque: images-disques

Ces valeurs ne sont plus modifiable une fois le module instancié.

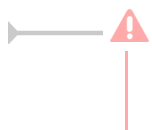

Les noms des espaces de stockage sont visibles dans l'interface Sunstone, ils doivent être suffisamment explicites pour ne pas induire les utilisateurs en erreur.

## 3.10. Onglet Modèle

Dans cet onglet il est possible d'initialiser des modèles de VM avec quelques fonctions de bases : ISO EOLE, Disque dur vierge et template d'installation d'Eolebase.

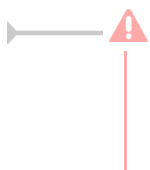
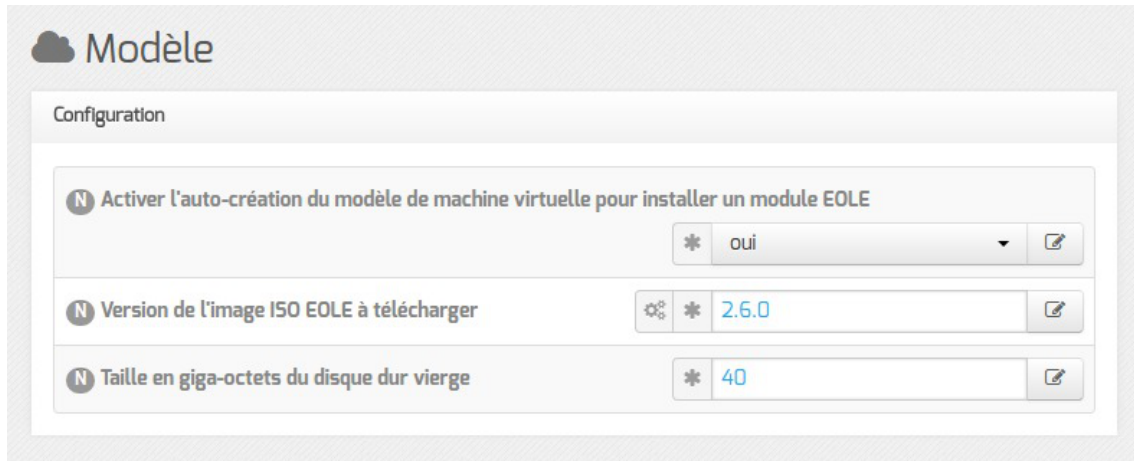

L'activation de cette fonctionnalité provoque le téléchargement de l'image ISO de la version d'EOLE spécifiée dans le champ Version de l'image ISO EOLE à télécharger au moment de l'instance.

Les modèles de VM s'afficheront directement dans l'interface Sunstone dans la vue **Machines Virtuelles** du menu **Modèles de VM**.

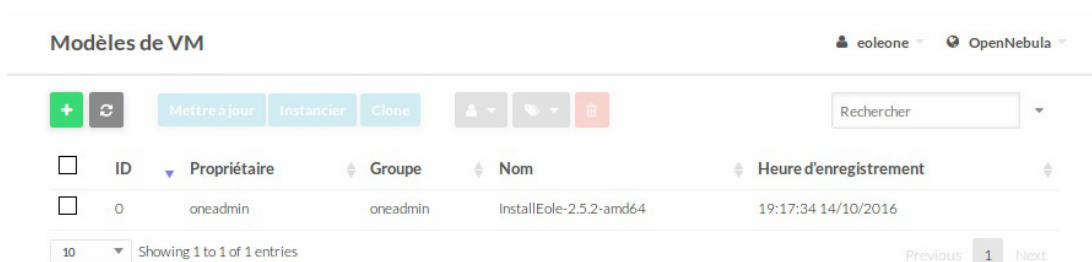

### 3.11. Onglet Sauvegarde des VM

Il est possible de sauvegarder et restaurer les VM via l'installation du paquet `eole-one-backup`. Pour accéder l'onglet Sauvegarde des VM il est nécessaire de l'installer au préalable :

```
apt-eole install eole-one-backup
```

L'onglet Sauvegarde des VM propose quatre options



- Répertoire de sauvegarde des machines virtuelles.  
Répertoire racine de destination des sauvegardes de machines virtuelles (Attention à l'espace disponible)
- Sauvegarder uniquement les VM avec une étiquette.

Active la possibilité de marquer des machines virtuelles avec des Labels (dans OpenNebula) et de ne sauvegarder que les machines ainsi marquées

- Étiquette des machines à sauvegarder.  
Label (étiquette) marquant les machines virtuelles à sauvegarder
- Sauvegarder les images non utilisées par des VM.  
Sauvegarder également les images qui ne sont utilisées par aucune machine virtuelle

## 4. Configuration en mode expert

Certains onglets et certaines options ne sont disponibles qu'après avoir activé le mode expert de l'interface de configuration du module.

Dans l'interface de configuration du module voici les onglets propres à la configuration du module Hâpy :

- Général ;
- Services ;
- Système ;
- Sshd ;
- Ntp ;
- Logs \* ;
- Interface-0 (configuration de l'interface réseau) ;
- Interface-1 (configuration de l'interface réseau) ;
- Interface-n (configuration de l'interface réseau) ;
- Réseau avancé ;
- Certificat ssl ;
- Dépôt tiers ;
- Schedule ;
- Annuaire \* ;
- Onduleur \* ;
- Saltstack \* ;
- Ead-web ;
- Nginx ;
- Reverse proxy \* ;
- Applications web nginx \* ;
- Messagerie ;
- Eoleflask ;
- Commutateur virtuel ;
- Virtualisation ;

- **Modèle** ;
- **Hooks** \* ;
- **Sauvegarde des VM** \* ;
- **Opennebula flow** \*.

\* Certains onglets ne sont visibles qu'après activation du service associé dans l'onglet **Services**.

## 4.1. Onglet Général

Présentation des différents paramètres de l'onglet **Général**.

### Informations sur l'établissement

The screenshot shows a configuration window titled 'Établissement'. It contains two rows of input fields:

- The first row is labeled 'Identifiant de l'établissement (exemple UAI)'. The input field contains the text '0000G12345'. To the right of the field are three icons: a lock, an asterisk, and a refresh symbol.
- The second row is labeled 'Nom de l'établissement'. The input field contains the text 'MonEtablissement'. To the right of the field are two icons: an asterisk and a refresh symbol.

Deux informations sont importantes pour l'établissement :

- l'Identifiant de l'établissement, qui doit être unique ;
- le Nom de l'établissement.

Ces informations sont notamment utiles pour Zéphir, les applications web locales, ....

Sur les modules fournissant un annuaire LDAP<sup>[p.525]</sup> local, ces variables sont utilisées pour créer l'arborescence.

 Il est déconseillé de modifier ces informations après l'instanciation du serveur sur les modules utilisant un serveur LDAP local.

### Nom DNS du serveur

The screenshot shows a configuration window titled 'Nom DNS du serveur'. It contains two rows of input fields:

- The first row is labeled 'Nom de la machine'. The input field contains the text 'harpocrate'. To the right of the field are two icons: an asterisk and a refresh symbol.
- The second row is labeled 'Nom DNS du réseau local'. The input field contains the text 'monreseau.lan'. To the right of the field are two icons: an asterisk and a refresh symbol.

En premier lieu, il convient de configurer le nom DNS du serveur.

Cette information est découpée en 2 champs :

- le nom de la machine dans l'établissement ;
- le nom DNS du réseau local.



Le Nom de la machine est laissé à l'appréciation de l'administrateur.

Le Nom DNS du serveur utilise fréquemment des domaines de premier niveau du type .lan. C'est ce nom qui configurera le serveur DNS (sur un module Amon par exemple) comme zone de résolution par défaut. Il sera utilisé par les machines pour résoudre l'ensemble des adresses locales.

Rappel : les outils mDNS (Avahi, Bonjour, ...) utilise la racine '.local'. Pour éviter les problèmes de DNS, nous vous déconseillons d'utiliser cette racine.

Les domaines de premier niveau .com, .fr sont en vigueur sur Internet, mais sont le résultat d'un choix arbitraire.

Sur un réseau local les noms de domaine sont privés et on peut tout à fait utiliser des domaines de premier niveau, et leur donner la sémantique que l'on veut.

Les informations sur les noms de domaine sont importantes car elles sont notamment utilisées pour l'envoi des courriels et pour la création de l'arborescence de l'annuaire LDAP.

L'usage d'un domaine de premier niveau utilisé sur Internet n'est pas recommandé, car il existe un risque de collision entre le domaine privé et le domaine public.

## Paramètres réseau globaux

En deuxième lieu, il convient de configurer les noms de domaine de la machine.

Cette information est découpée en plusieurs champs :

- le nom du domaine privé utilisé à l'intérieur de l'établissement ;
- le nom de domaine académique et son suffixe.

## Nombre d'interfaces

Un module EOLE peut avoir de 1 à 5 cartes réseau.

Le module Hâpy a d'office 2 interfaces pré-paramétrées. La configuration de l'Interface-1 du module Hâpy est visible en mode expert. Il est possible d'ajouter des interfaces en sélectionnant la valeur du nombre total d'interfaces souhaitées dans le menu déroulant.



Cela ajoute, en mode expert uniquement, autant d'onglets `Interface-n` que le nombre d'interfaces à activer choisi.

## Proxy

Si le module doit utiliser un proxy pour accéder à Internet, il faut activer cette fonctionnalité en passant la variable `Utiliser un serveur mandataire (proxy) pour accéder à Internet` à `oui`.

<b>B</b> Utiliser un serveur mandataire (proxy) pour accéder à Internet	* oui
<b>B</b> Nom ou adresse IP du serveur proxy	*
<b>B</b> Port du serveur proxy	* 3128

Il devient alors possible de saisir la configuration du serveur proxy :

- nom de domaine ou adresse IP du serveur proxy ;
- le port du proxy.



La déclaration du proxy est nécessaire pour effectuer les mises à jour d'un module qui serait protégé par un module Amon.

## Déchiffrement et interception du protocole HTTPS

Par rapport au protocole HTTP<sup>[p.522]</sup>, le protocole HTTPS permet de chiffrer la communication entre le navigateur du poste client et le serveur du site distant.

Dans ce cas, le serveur proxy ne journalise qu'une seule connexion vers le site distant (exemple : `https://pcll.ac-dijon.fr`) mais pas les différentes requêtes d'accès aux pages ou aux fichiers se trouvant sur ce serveur (exemple : `https://pcll.ac-dijon.fr/eole/`).

En HTTPS, le serveur Proxy ne peut pas filtrer le contenu des pages consultées ni scanner les fichiers téléchargés avec un antivirus.

Le déchiffrement HTTPS sur le serveur Proxy permet d'intercepter l'ensemble des requêtes et de les journaliser, de filtrer le contenu des pages visitées et de scanner les fichiers téléchargés.

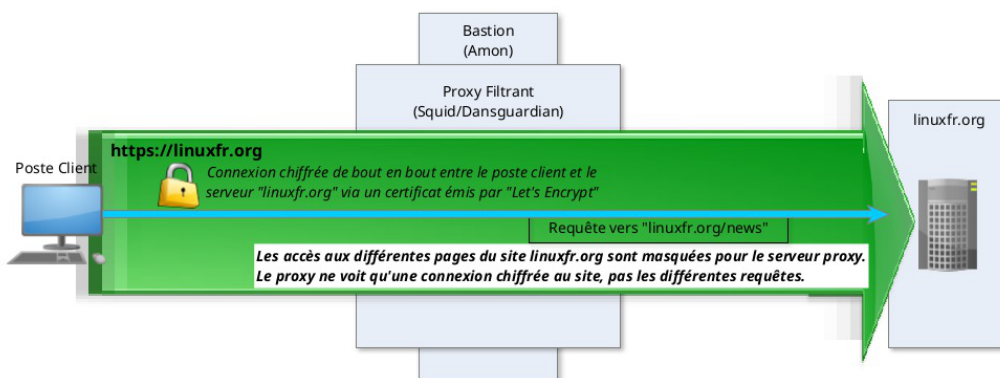

Fonctionnement HTTPS normal

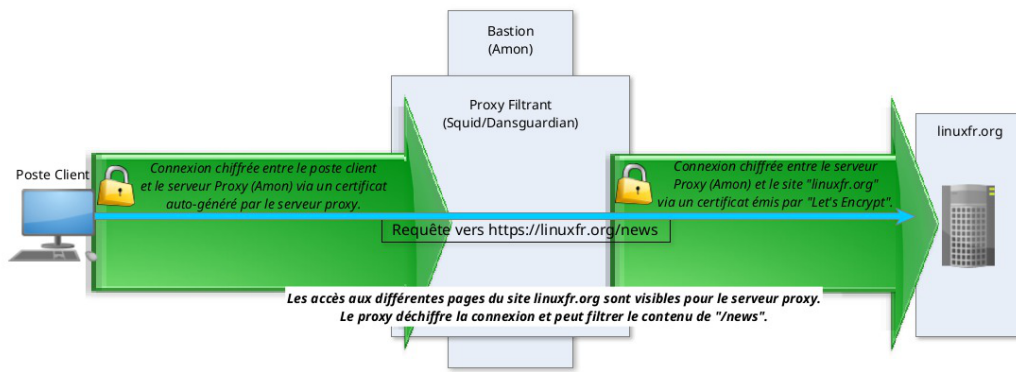

Fonctionnement HTTPS déchiffré par le Proxy

### Certificat Racine de l'autorité de certification

Un certificat HTTPS est émis par une autorité de certification<sup>[p.515]</sup>.

Let's Encrypt<sup>[p.525]</sup>, par exemple, est une autorité de certification publique et connue des navigateurs ; son certificat racine est pré-installé dans les navigateurs et les systèmes d'exploitation.

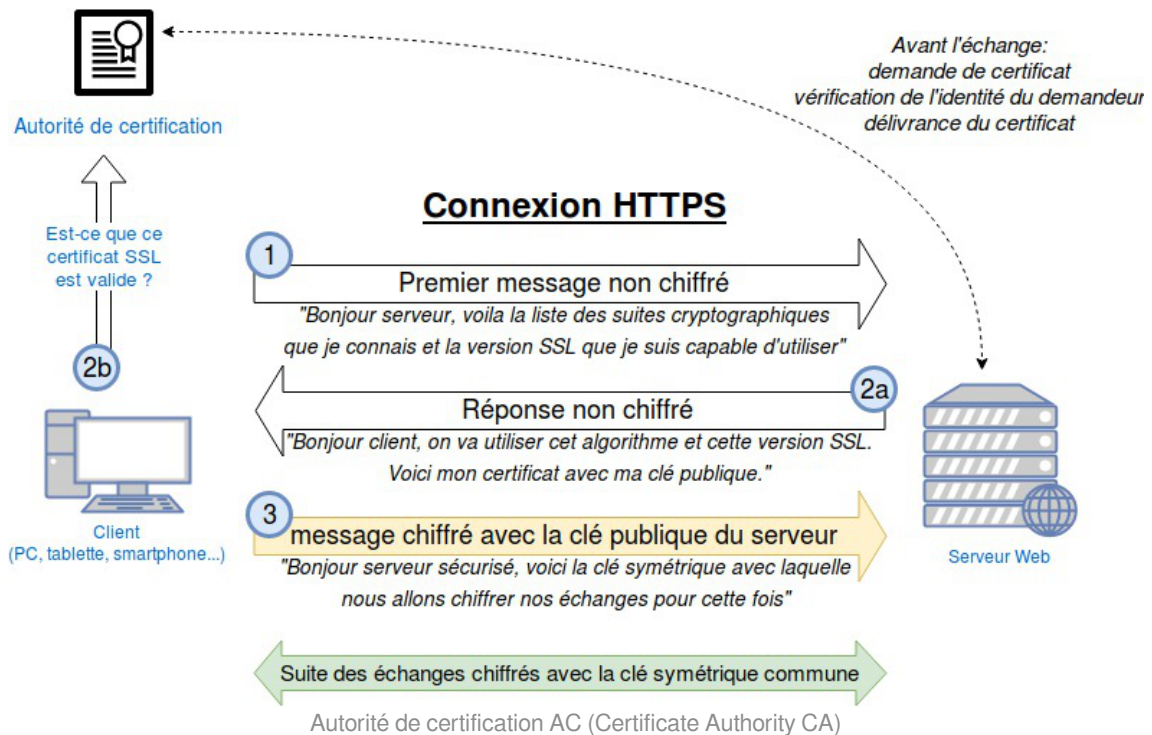

À partir de la version 2.8.1, le module Amon est équipé d'une fonctionnalité d'interception du trafic HTTPS. Il est possible de déclarer son certificat racine servant à sur-signer les ressources servies par le protocole HTTPS et transitant par le proxy filtrant. Cette déclaration permet d'en automatiser l'intégration dans le magasin de certificats local.

Si la variable `Utiliser un serveur mandataire (proxy) pour accéder à Internet` est passée à `oui`, la variable `Le serveur mandataire intercepte les communications HTTPS` est proposée et permet elle-même de faire apparaître deux variables permettant d'identifier le certificat racine employé par le proxy filtrant.

B Le serveur mandataire intercepte les communications HTTPS	* oui
B Type d'empreinte du certification racine du proxy	* sha256
B Empreinte du certification racine du proxy	* 62:1B:BF:25:28:44:31:02:7E:09:3

En passant la variable `Le serveur mandataire intercepte les communications HTTPS` à `oui`, il est possible de renseigner les variables suivantes en utilisant les données affichées par la commande `diagnose` sur le module Amon :

- `Type d'empreinte du certificat racine du proxy` : SHA256 (par défaut sur Amon 2.8.1)
- `Empreinte du certificat racine du proxy` : information donnée par le diagnose du serveur Amon dans le cas où celui-ci fait office de proxy filtrant

Cette configuration est nécessaire uniquement lorsque le module Amon est configuré pour l'interception des communications HTTPS.



Sur un module Amon configuré pour l'interception des communications HTTPS, la commande `diagnose` permet de connaître le chemin et l'empreinte du certificat :

```

1 *** Validité du certificat racine du proxy (/etc/eole/squid_CA.crt)
2 .           signingCA.crt => Ok
3 .           Empreinte => SHA256 Fingerprint=62
4           :1B:BF:25:28:44:31:02:7E:09:31:A6:EA:FD:A5:A8:7C:D4:EB:B6:3D:83:88:62:0F:98:85:

```

## DNS et fuseau horaire

B Adresse IP du serveur DNS	192.168.232.2 192.168.122.1 8.8.8.8
B Fuseau horaire du serveur	Europe/Paris

La variable `Adresse IP du serveur DNS` donne la possibilité de saisir une ou plusieurs adresses IP du ou des serveur(s) de noms DNS<sup>[p.518]</sup>.

La variable `Fuseau horaire du serveur` vous permet de choisir votre fuseau horaire dans une liste conséquente de propositions.

## NTP

N Adresse du serveur NTP	* 0.fr.pool.ntp.org 1.fr.pool.ntp.org 2.fr.pool.ntp.org 3.fr.pool.ntp.org
--------------------------	---

Une liste de serveurs de temps (NTP<sup>[p.529]</sup>) à utiliser est proposée par défaut.

Il est possible de modifier ces valeurs afin d'utiliser un serveur de temps personnalisé.

### Ports utilisés par ntpdate

Le service `ntp` utilisant et bloquant le port 123, `ntpdate` utilise un port source aléatoire dans la plage des ports non privilégiés.

Les éventuelles règles de pare-feu ne peuvent donc pas présumer que le port source est le port 123.

Par contre, le port de destination reste inchangé (port : 123).

## Choix du certificat SSL

Trois types de certificats peuvent être utilisés pour sécuriser les connexions avec TLS<sup>[p.539]</sup> :

- autosigné : le certificat est généré localement et signé par une CA<sup>[p.515]</sup> locale ;
- letsencrypt : le certificat est généré et signé par l'autorité Let's Encrypt<sup>[p.525]</sup> ;
- manuel : le certificat est mis en place manuellement par l'administrateur. Pour ce faire, il faut disposer au préalable des certificats fournis par l'autorité de certification, si ce n'est pas encore le cas, le choix autosigné permet d'utiliser le serveur de façon non optimale. Le répertoire `/etc/ssl/certs/` est recommandé pour placer les certificats.

Le système de certificat utilisé repose sur une clé privée et une clé publique (le certificat) contre-signée par une autorité de certification.

Selon le contexte d'utilisation, les différents éléments de la chaîne de certification (clé privée, certificats du service ou de l'autorité de certification) doivent être combinés selon différents modes.

En mode letsencrypt et autosigné, le détail de ces combinaisons est automatique et caché.

En mode manuel, les variables suivantes permettent d'identifier l'emplacement des fichiers contenant les différentes combinaisons de fichiers utiles :

- Chemin du fichier contenant le certificat SSL : emplacement du fichier contenant uniquement le certificat ;
- Chemin du fichier contenant la clé privée du certificat SSL : emplacement du fichier contenant uniquement la clé privée ;
- Chemin du fichier contenant la clé privée et le certificat SSL : emplacement du fichier contenant la concaténation du certificat SSL puis de la clé privée ;
- Chemin du fichier contenant le certificat SSL et la chaîne : emplacement du fichier contenant la concaténation du certificat SSL et des certificats intermédiaires formant la chaîne de certification à l'exclusion du certificat racine.

Par défaut, le type de certificat par défaut est autosigné et aucun paramétrage n'est nécessaire.

Cette configuration est déconseillée car elle nécessite l'installation de l'autorité de certification

locale sur tous les postes clients.



Pour plus d'informations, consulter la partie consacrée à l'onglet expert **Certificats ssl** (cf. Onglet **Certificats ssl : gestion des certificats SSL**) [p.155].

## Mise à jour

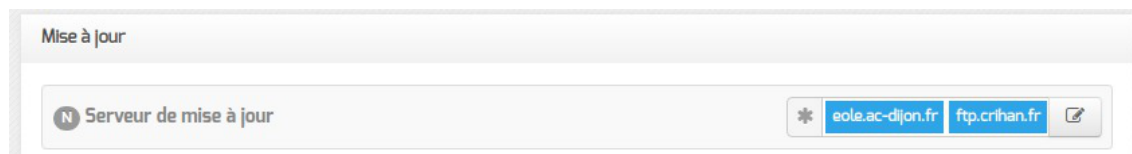

Il est possible de définir d'autres adresses pour le serveur de mise à jour EOLE que celles fournies par défaut, dans le cas où vous auriez, par exemple, un miroir des dépôts.



Il est possible de définir d'autres adresses pour le serveur de mise à jour Ubuntu que celles fournies par défaut, dans le cas où vous auriez, par exemple, un miroir des dépôts.

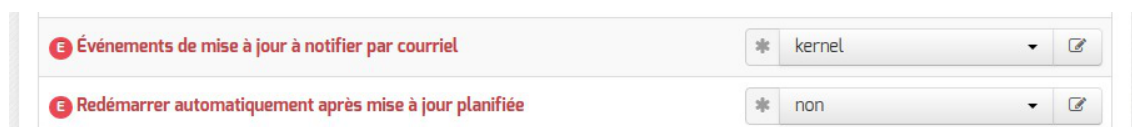

La variable `Événements de mise à jour à notifier par courriel` permet d'activer les notifications par courriel pour certains événements liés à la mise à jour :

- `aucun` : aucune notification ;
- `queryauto` : notification en cas de mise à jour disponible (nécessite l'activation de la tâche `schedule queryauto` dans l'onglet **Schedule**) ;
- `kernel` : notification en cas de redémarrage nécessaire suite à l'installation d'un nouveau noyau<sup>[p.526]</sup> ;
- `tous` : notification en cas de mise à jour disponible ou de redémarrage nécessaire.

La variable `Redémarrer automatiquement après mise à jour planifiée` permet de désactiver le redémarrage automatique du serveur qui intervient après sa reconfiguration lorsque la mise à jour planifiée a installé un nouveau noyau<sup>[p.526]</sup>.

Voir aussi...

Les différents types de mises à jour [p.302]

## 4.2. Onglet Services

L'onglet **Services** permet d'activer et de désactiver une partie des services proposés par le module.

Suivant le module installé et le mode utilisé pour la configuration, la liste des services activables ou désactivables est très différente.

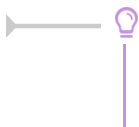

Le principe est toujours le même, l'activation d'un service va, la plupart du temps, ajouter un onglet de configuration propre au service.

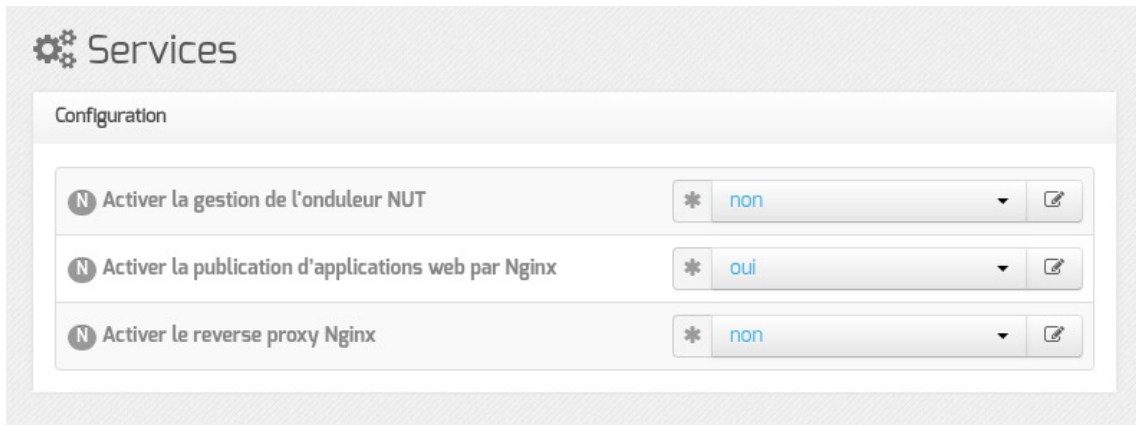

Vue de l'onglet Services en mode normal

Le service de base commun à tous les modules est la gestion de l'onduleur NUT<sup>[p.530]</sup>.

L'activation d'applications web par Nginx<sup>[p.529]</sup> et du proxy inverse sont également disponibles sur ce module.

En mode expert, les services de base communs à tous les modules sont :

- la gestion des logs centralisés ;
- l'activation de l'interface web de l'EAD<sup>[p.519]</sup> ;
- l'activation de l'interface d'administration du module EAD3<sup>[p.519]</sup> ;
- l'activation de l'accès web à l'interface de configuration du module ([GenConfig](#)) sur le port 443.

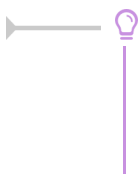

Une fois le module instancié, l'accès web à l'interface de configuration du module est activé par défaut sur le port 443.

L'interface reste également accessible en https sur le port historique 7000.

Les services propres au module Hâpy en mode expert sont les suivants :



Il est possible d'activer le service OpenNebula Flow pour faciliter le déploiement de plusieurs machines virtuelles dépendantes entre elles. La configuration du service s'effectue dans un onglet dédié.

L'application web OpenNebula Sunstone<sup>[p.538]</sup> peut être désactivée pour un usage du module Hâpy uniquement en ligne de commande ou via l'API.



Pour le bon fonctionnement du module il n'est pas recommandé de désactiver l'orchestrateur <sup>[p.531]</sup>, l'hyperviseur <sup>[p.523]</sup> ou la bibliothèque libvirt <sup>[p.525]</sup>.

## 4.3. Onglet Système

Les paramètres de l'onglet **Système** permettent de régler le comportement de la console et de déterminer le niveau de complexité requis pour les mots de passe des utilisateurs système.

### Paramétrage de la console

The screenshot shows the 'Système' configuration page with a 'Console' section. It contains four settings, each with a red warning icon and a pencil icon for editing:

- Activer l'auto-complétion étendue sur la console (touche TAB)**: Set to 'oui'.
- Temps d'inactivité avant déconnexion bash (0 pour désactiver)**: Set to '0'.
- Activer le reboot sur ctrl-alt-suppr**: Set to 'oui'.
- Nuance du fond d'écran dans VIM**: Set to 'dark'.

- Activer l'auto-complétion étendue sur la console : l'auto-complétion facilite l'utilisation de la ligne de commande mais peut ralentir son affichage, elle est activée par défaut ;
- Temps d'inactivité avant déconnexion bash : si aucune activité n'est constatée sur la console utilisateur pendant cette durée (en secondes), sa session est automatiquement coupée, avec le message : `attente de données expirée : déconnexion automatique`. La valeur `0` permet de désactiver cette fonctionnalité.
- Activer le reboot sur ctrl-alt-suppr : si cette variable est passée à `non`, la séquence `ctrl - alt - suppr` est désactivée.
- Nuance du fond d'écran dans VIM : l'éditeur VIM peut utiliser différents thèmes pour la coloration syntaxique et adapter ceux-ci en fonction de la valeur de la couleur d'arrière-plan pour en améliorer la lisibilité. La variable prend une valeur parmi `dark` et `light`, permettant d'adapter la coloration syntaxique à un arrière-plan sombre et clair respectivement.

### Optimisations système

The screenshot shows the 'Optimisations système' configuration page with two settings, each with a red warning icon and a pencil icon for editing:

- Poids relatif de l'utilisation de la swap par rapport à la mémoire vive**: Set to '0'.
- Activer le service de génération de nombres aléatoires rng-tools**: Set to 'non'.



- Poids relatif de l'utilisation de la swap par rapport à la mémoire vive : Le swappiness est un paramètre du noyau Linux permettant de définir avec quelle sensibilité il va écrire dans la swap si la quantité de RAM à utiliser devient trop importante. Le système accepte des valeurs comprises entre 0 et 100. La valeur 0 empêchera au maximum le système d'utiliser la partition d'échange.

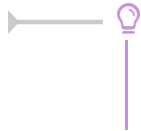

La commande suivante permet de connaître les réglages de swappiness appliqués :

```
cat /proc/sys/vm/swappiness
```

- Activer le service de génération de nombres aléatoires rng-tools : Le démon rngd agit comme une passerelle entre un vrai générateur de nombres aléatoires, matériel (TRNG), tel que ceux que l'on peut trouver dans les puces Intel/AMD/VIA et le pseudo-générateur de nombres aléatoires du noyau (PRNG).

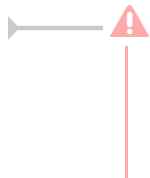

Sur les serveurs virtualisés, le service rngd ne sera généralement pas fonctionnel et affichera, au démarrage, un message du type :

```
erreur Starting Hardware RNG entropy gatherer daemon: (failed)
```

## Validation des mots de passe

EOLE propose un système de vérification des mots de passe évolué pour les utilisateurs système.

Validation des mots de passe des utilisateurs système (root, eole, ...)	
ⓘ Vérifier la complexité des mots de passe	* oui
ⓘ Taille minimum du mot de passe utilisant une seule classe de caractères	* 0
ⓘ Taille minimum du mot de passe utilisant deux classes de caractères	* 9
ⓘ Taille minimum du mot de passe utilisant trois classes de caractères	* 8
ⓘ Taille minimum du mot de passe utilisant quatre classes de caractères	* 8
ⓘ Taille maximale du mot de passe	* 40

Un paramétrage par défaut est proposé mais il est possible d'adapter.

La complexité des mots de passe peut être réglée finement à l'aide des paramètres suivants :

- Taille minimum du mot de passe utilisant une seule classe de caractères ;
- Taille minimum du mot de passe utilisant deux classes de caractères ;
- Taille minimum du mot de passe utilisant trois classes de caractères ;
- Taille minimum du mot de passe utilisant quatre classes de caractères ;
- Taille maximale du mot de passe.

La valeur 0 permet de désactiver une classe de caractères.



Pour obliger l'utilisation de 2 classes de caractères minimum et d'un minimum de 7 caractères :

- Taille minimum du mot de passe utilisant une seule classe de caractères :0
- Taille minimum du mot de passe utilisant deux classes de caractères :7
- Taille minimum du mot de passe utilisant trois classes de caractères :7
- Taille minimum du mot de passe utilisant quatre classes de caractères :7



Pour obliger l'utilisation de 3 classes de caractères minimum et d'un minimum de 7 caractères :

- Taille minimum du mot de passe utilisant une seule classe de caractères :0
- Taille minimum du mot de passe utilisant deux classes de caractères :0
- Taille minimum du mot de passe utilisant trois classes de caractères :7
- Taille minimum du mot de passe utilisant quatre classes de caractères :7



Il est impossible d'obliger l'utilisation de 3 classes minimum sans obliger l'utilisation de 2 classes minimum, exemple de valeur impossible :

- Taille minimum du mot de passe utilisant une seule classe de caractères :7
- Taille minimum du mot de passe utilisant deux classes de caractères :0
- Taille minimum du mot de passe utilisant trois classes de caractères :7
- Taille minimum du mot de passe utilisant quatre classes de caractères :7

Les valeurs doivent être respectivement : 0, 0, 7 et 7.



Deux librairie sont utilisées pour vérifier la validité des mots de passe : pam\_passwdqc.so et pam\_unix.so.

Les réglages de la première librairie s'effectuent via les variables proposées. Si les règles

établies par la première librairie ne sont pas suffisamment sécurisées, d'autres règles seront imposées par la seconde :

- le mot de passe ne peut être basé sur l'identifiant du compte ;
- le mot de passe ne peut être basé sur l'ancien mot de passe ;
- le mot de passe ne peut pas comporter des mots du dictionnaire ;
- le mot de passe ne peut être basé sur une séquence connue (suite de lettre sur le clavier par exemple) ;
- le mot de passe doit contenir suffisamment de caractères différents ;
- les lettres majuscules au début du mot de passe et les chiffres à la fin du mot de passe ne comptent pas comme l'utilisation d'une classe de caractère.



Plus d'informations sur le site du projet : <http://www.openwall.com/passwdqc/>



Il est possible de désactiver la validation des mots de passe en passant `Vérier la complexité des mots de passe à non`.

Il ne faut bien évidemment pas désactiver cette fonctionnalité dans un contexte de production.

Cette fonctionnalité est intéressante pour faciliter la mise en place d'une infrastructure de test.



Ce paramétrage concerne uniquement les comptes système du serveur. Les utilisateurs LDAP ne sont pas soumis aux mêmes restrictions.

## Ajustement du partitionnement



L'ajustement du partitionnement est disponible dans l'interface de configuration du module en mode expert et ce uniquement :

- avant l'instance
- si le partitionnement à l'installation depuis l'ISO n'a pas été modifié

Pour maîtriser correctement ce qui va être fait il faut consulter l'état du partitionnement avant de saisir les paramètres souhaités à l'aide de la commande `df -h /` et des commandes `vgdisplay` et `lvdisplay`.

```

1 root@eolebase:~# df -h
2 Sys. de fichiers          Taille Utilisé Dispo Uti% Monté sur
3 udev                     980M      0  980M   0% /dev
4 tmpfs                     200M    3,2M  197M   2% /run
5 /dev/mapper/eolebase--vg-root  9,1G    2,1G   6,5G  25% /
6 tmpfs                    1000M     28K 1000M   1% /dev/shm
7 tmpfs                     5,0M      0   5,0M   0% /run/lock
8 tmpfs                    1000M      0 1000M   0% /sys/fs/cgroup
9 /dev/sda1                 687M    107M  531M  17% /boot
10 /dev/mapper/eolebase--vg-tmp  1,8G    2,9M   1,7G   1% /tmp
11 tmpfs                     200M      0   200M   0% /run/user/0
12 root@eolebase:~#
1 root@scribe:~# vgdisplay

```

```

2  --- Volume group ---
3  VG Name                scribe-vg
4  System ID
5  Format                  lvm2
6  Metadata Areas         1
7  Metadata Sequence No   8
8  VG Access               read/write
9  VG Status               resizable
10 MAX LV                  0
11 Cur LV                  5
12 Open LV                 5
13 Max PV                  0
14 Cur PV                  1
15 Act PV                  1
16 VG Size                 39,30 GiB
17 PE Size                 4,00 MiB
18 Total PE                10060
19 Alloc PE / Size         5550 / 21,68 GiB
20 Free PE / Size          4510 / 17,62 GiB
21 VG UUID                 ctPVCp-76Se-EpMp-FLO3-13aR-Ghg9-PdIdUW
22
23 root@scribe:~#
  1 root@scribe:~# lvdisplay
  2
  3  --- Logical volume ---
  4  LV Path                 /dev/scribe-vg/root
  5  LV Name                 root
  6  VG Name                 scribe-vg
  7  LV UUID                 uN8emF-hD9j-eNwv-zdaC-mEeK-9XGe-uBu2OU
  8  LV Write Access         read/write
  9  LV Creation host, time scribe, 2017-10-05 18:37:11 +0200
 10 LV Status                available
 11 # open                   1
 12 LV Size                  8,94 GiB
 13 Current LE                2288
 14 Segments                  1
 15 Allocation                inherit
 16 Read ahead sectors       auto
 17 - currently set to       256
 18 Block device              252:0
 19
 20 [...]

```

## Ajuster le partitionnement

Ajuster le partitionnement permet d'ajouter un ou plusieurs volumes logiques et d'ajouter de l'espace à des partitions existantes.

Pour ajuster le partitionnement à partir de la version 2.6.2 d'EOLE, ouvrir l'interface de configuration du module, passer en mode Expert et se rendre dans l'onglet **Système**. Puis il faut passer Utiliser le modèle d'extension standard EOLE à non pour ajuster le partitionnement.

Ajustement du partitionnement

**E Utiliser le modèle d'extension standard EOLE** non

**E Ajuster le partitionnement** \* oui

**E Nom du volume à créer**

**E Nom du volume à créer** \* var

**E Taille du volume en pourcentage de l'espace disponible** \* 100

**E Format du système de fichiers** ext4

**E Point de montage du volume logique** var

**E Options du montage**

Montrer/Cacher + Nom du volume à créer

**E Allouer l'espace restant** \* oui

**E Volume logique à étendre**

Ajustement du partitionnement à partir d'EOLE 2.6.2

Après avoir passer Ajuster le partitionnement à oui, les partitions existantes sont affichées et un certain nombre de paramètres s'affichent.

**E Ajuster le partitionnement** \* oui

**E Nom du volume à créer**

**E Nom du volume à créer** \* var

**E Taille du volume en pourcentage de l'espace disponible** \* 100

**E Format du système de fichiers** ext4

**E Point de montage du volume logique** /var

**E Options du montage**

Montrer/Cacher + Nom du volume à créer

- nom du volume ;
- pourcentage de l'espace disponible à utiliser ;
- format du système de fichier à utiliser : sans précision le système de fichier est ext4 ;
- point de montage ;

- les options du montage (indispensable pour la gestion des quotas par exemple).

Pour ajouter un nouveau volume logique, cliquer sur le bouton `+ Nom du volume à créer`.

⚠ Les nouveaux volumes ne sont pas montés automatiquement, il faut renseigner le fichier `/etc/fstab`.

## Allouer l'espace restant

Positionner la variable `Allouer l'espace restant` à `oui` permet de choisir un volume existant auquel ajouter la totalité de l'espace libre restant.

The screenshot shows a configuration interface with two rows. The first row is labeled 'E Allouer l'espace restant' and has a dropdown menu set to 'oui'. The second row is labeled 'E Volume logique à étendre' and has a text input field containing 'root'. Both rows have a small icon on the right side.

La valeur à saisir est la partie du nom du volume qui permet d'identifier le point de montage, par exemple pour le volume `/dev/mapper/eolebase--vg-root` il faut saisir `root` dans le nom du `Volume logique à étendre`. S'il ne reste pas d'espace, ce jeu de paramètres est sans effet.

## Résultat après instance

Le paramétrage est effectif après l'instanciation du module.

```

1 root@eolebase:~# df -h
2 Sys. de fichiers          Taille Utilisé Dispo Uti% Monté sur
3 udev                     980M      0 980M   0% /dev
4 tmpfs                    200M    3,2M 197M   2% /run
5 /dev/mapper/eolebase--vg-root 9,1G    1,9G 6,7G  22% /
6 tmpfs                   1000M      0 1000M   0% /dev/shm
7 tmpfs                    5,0M      0 5,0M   0% /run/lock
8 tmpfs                   1000M      0 1000M   0% /sys/fs/cgroup
9 /dev/sda1                687M    107M 531M  17% /boot
10 /dev/mapper/eolebase--vg-tmp 1,8G    3,6M 1,7G   1% /tmp
11 tmpfs                    200M      0 200M   0% /run/user/0
12 /dev/mapper/eolebase--vg-var 27G    311M  25G   2% /var
13 root@eolebase:~#

```

Le nouveau volume logique est présent et la partition `/root` s'est vu augmentée du reste de l'espace libre.

Voir aussi...

Les mots de passe [p.214]

## 4.4. Onglet Sshd : Gestion SSH avancée



The screenshot shows the 'Sshd' configuration window with the following settings:

- Autoriser les connexions SSH pour l'utilisateur root**: oui
- Autoriser les connexions SSH par mot de passe (si non clef RSA obligatoire)**: oui
- Autoriser les connexions SSH pour les groupes**: Pas de valeur
- Critères à appliquer pour le blocage des tentatives de connexions par force brute**: 5:30:10

Les paramètres disponibles dans cet onglet permettent d'affiner la configuration des accès SSH au serveur et viennent en complément des variables définissant les autorisations d'administration à distance saisies au niveau de chacune des interfaces (onglets `Interface-n`).

### Autoriser les connexions SSH pour l'utilisateur root

Permet d'interdire les connexions SSH avec le compte utilisateur `root` (paramètre `PermitRootLogin`).

### Autoriser les connexions SSH par mot de passe (si non clef RSA obligatoire)

Permet d'interdire les connexions SSH par mot de passe. Dans ce cas, seules les connexions par clef RSA seront autorisées (paramètre `PasswordAuthentication`).

Si les connexions par mots de passe sont interdites, une tentative de connexion sans clé valide entraînera l'affichage du message suivant :  
`Permission denied (publickey)`.

### Autoriser les connexions SSH pour les groupes

Permet de déclarer des groupes Unix supplémentaires autorisés à se connecter en SSH au serveur (paramètre `AllowGroups`).

Par défaut, les groupes Unix autorisés sont `root` et `adm`.

### Critères à appliquer pour le blocage des tentatives de connexions par force brute

La première valeur est le nombre de tentatives de connexions échouées tolérées. La dernière valeur est le nombre de connexions échouées maximales. La deuxième valeur fixe le pourcentage de refus aléatoire une fois le nombre de connexions tolérées atteint. Ce pourcentage de refus augmente à chaque échec supplémentaire jusqu'à ce que le nombre de connexions maximales soit atteint (paramètre `MaxStartups`).

## 4.5. Onglet NTP : Options supplémentaires pour la synchronisation de l'horloge système



Le paramètre disponible dans cet onglet du mode expert permet de désactiver l'utilisation d'un pool de serveurs de secours pour la synchronisation de l'horloge.

Recourir aux serveurs de ce pool permet de pallier une défaillance du ou des serveurs NTP renseignés dans l'onglet **Général** (variable `serveur_ntp`).

Par défaut, l'utilisation du pool est activée.

Sa désactivation est parfois requise pour limiter la bande passante utilisée par le service de synchronisation du temps, celui-ci cherchant à contacter un grand nombre de sources de temps pour déterminer l'heure du serveur.

## 4.6. Onglet Logs : Gestion des logs

La journalisation des événements des applications est un élément important de la maintenance et de l'analyse du fonctionnement d'un module.

Les modules disposent de deux dispositifs de journalisation en partie complémentaire pour la conservation des événements localement. En outre, ils proposent la configuration avancée de Rsyslog pour la centralisation des journaux de plusieurs modules.

### Conservation locale des journaux

En plus d'être envoyés à Rsyslog<sup>[p.535]</sup>, la plupart des événements des applications sont également stockés dans des fichiers binaires par journald<sup>[p.524]</sup>.

Sur les modules EOLE, les journaux de référence sont ceux gérés via Rsyslog.

journald offre néanmoins d'autres modalités de recherche, utiles notamment pour l'analyse des incidents. Aussi, les modules mettent en place une configuration permettant de conserver une quantité restreinte de journaux binaires afin de limiter la place occupée mais néanmoins permettre de profiter de capacités d'interrogation étendues sur les journaux récents.

L'espace occupé par les journaux gérés par journald<sup>[p.524]</sup> est configuré via deux variables disponibles en mode expert dans l'onglet **Logs**.



Configuration de journald

<b>E</b> Taille maximale du journal (Mo)	* 100
<b>E</b> Objectif de nombre maximal de journaux à conserver	* 100

- Taille maximale du journal (Mo) : définit une limite de taille du journal en Mo.
- Objectif de nombre maximal de journaux à conserver : définit la cible du nombre de journaux à conserver, étant donné que seuls les journaux archivés peuvent être supprimés pour atteindre cet objectif.

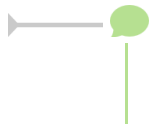

Une configuration équivalente des fichiers gérés par Rsyslog et logrotate n'est pas disponible pour l'administrateur et répond, notamment, aux exigences légales.

## Centralisation des journaux

La possibilité de centraliser des logs a été dissociée de la mise en place d'un serveur ZéphirLog<sup>[p.540]</sup>. Cela rend possible un transfert croisé des journaux ou une centralisation.

Le support des logs centralisés peut être activé dans l'onglet **Service** en mode expert.

<b>E</b> Activer la gestion des logs centralisés	* oui
--	-------

Cette activation affiche un nouvel onglet nommé **Logs** dans l'interface de configuration du module.

**Logs**

Réception

<b>N</b> Activer la réception des logs de machines distantes	* oui
<b>N</b> Activer la réception des logs de machines distantes via le protocole RELP (fiable, non compatible TLS)	* non
<b>N</b> Activer la réception des logs de machines distantes via le protocole UDP	* non
<b>N</b> Activer la réception des logs de machines distantes via le protocole TCP (compatible TLS)	* non

Envoi

<b>N</b> Activer l'envoi des logs à une machine distante (TCP si TLS activé, RELP sinon)	* oui
<b>E</b> Adresse IP du serveur de log central	* [ ]
<b>N</b> Activer le chiffrement des transferts pour l'envoi (TLS)	* non

Choix des journaux à envoyer

<b>N</b> Envoyer tous les journaux	* oui
<b>N</b> Utiliser une plage temporelle pour le transfert des logs	* non

Vue de l'onglet Logs

Les options de cet onglet sont réparties en plusieurs sections :

- la configuration de la réception des logs permet de spécifier les protocoles de communication entre des machines distantes émettrices identifiées par leur adresse IP et le poste configuré ;

- la configuration de l'envoi des logs permet de spécifier l'adresse de la machine distante réceptrice. Le protocole (TCP<sup>[p.538]</sup> ou RELP<sup>[p.534]</sup>) utilisé est contraint par l'activation ou non du chiffrement (TLS<sup>[p.539]</sup>) ;
- la configuration des journaux à envoyer permet de sélectionner les journaux à envoyer ainsi que l'heure de début et de fin de transfert.

## Réception des journaux

Si la réception des journaux est activée (Activer la réception des logs de machines distantes à oui), il faut activer au moins l'un des 3 protocoles de réception : RELP, UDP et TLS over TCP.

L'activation des protocoles ouvre les ports adéquats sur le module.

- ⚠ Pour les clients EOLE, l'envoi de journaux avec le protocole TCP n'est possible que si le TLS est activé.
- ⚠ Lors du choix des protocoles d'envoi et de réception des journaux, pensez à suivre les préconisations de l'ANSSI<sup>[p.514]</sup>.

## Envoi des journaux

L'activation de l'envoi des journaux (Activer l'envoi des logs à une machine distante à oui) nécessite la saisie de l'adresse IP du serveur centralisateur de journaux.

Le protocole (TLS over TCP ou RELP) utilisé est contraint par l'activation ou non du chiffrement (TLS).

- ⚠ Lors du choix des protocoles d'envoi et de réception des journaux, pensez à suivre les préconisations de l'ANSSI<sup>[p.514]</sup>.

## Certificats

Si le protocole utilisé pour la réception ou l'envoi des journaux nécessite un chiffrement (TLS), il est possible de spécifier les chemins associés aux certificats utilisés par rsyslog.

Par défaut, les certificats du module sont utilisés et leur validité n'est pas vérifiée.

## Choix des journaux à envoyer

Si l'envoi des journaux est activé, il est possible d'envoyer tous les journaux ou de choisir les journaux à envoyer.

Il est également possible d'envoyer les journaux en temps réel ou en différé. L'heure de début et de fin (plage temporelle) de transfert des journaux est également paramétrable.

## 4.7. Onglet Interface-0

### Configuration de l'interface

Avant toute chose, il faut décider comment la carte réseau est configurée.

Pour cela, il existe trois possibilités : statique<sup>[p.513]</sup>, DHCP<sup>[p.518]</sup> ou non géré.

#### Méthode d'attribution statique

Dans le cas de la configuration statique, il faut renseigner l'adresse IP, le masque et la passerelle.

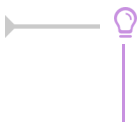

EOLE est pleinement fonctionnel avec une connexion en IP fixe. Si vous ne disposez pas d'IP fixe, certaines fonctionnalités ne seront plus disponibles.

## Méthode d'attribution DHCP

La configuration DHCP ne nécessite aucun paramétrage particulier.

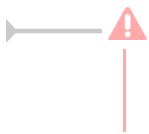

Lors du passage d'une configuration statique à une configuration DHCP, il faut procéder à deux reconfigure successifs.

## Méthode d'attribution "non géré"

L'utilisation de la nouvelle valeur `non_gérée` permet de déléguer la configuration réseau à cloud-init<sup>[p.522]</sup> ou à un autre outil de contextualisation.

En mode expert quelques variables supplémentaires sont disponibles.

<b>E</b> Nom de l'interface réseau 0	enp2s0
<b>E</b> Nom de l'interface réseau de la zone 0	enp2s0
<b>E</b> Activer le mode promiscuous pour l'interface 0	non
<b>E</b> Auto-négociation de la connexion pour l'interface 0	oui

## Nom de l'interface réseau

Afin de respecter la convention Consistent Network Device Naming<sup>[p.516]</sup>, le nom de l'interface réseau proposé dans l'interface de configuration du module correspond à son emplacement physique.

L'ordre de chargement des cartes réseau n'est donc plus susceptible d'être modifié en cas de changement matériel, contrairement aux versions précédentes qui utilisaient les adresses MAC<sup>[p.513]</sup> des cartes pour les identifier.

De ce fait, l'ancien fichier de configuration `/etc/udev/rules.d/70-persistent-net.rules` n'existe plus.

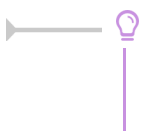

Ajouter des interfaces physiques supplémentaires à la variable `Nom de l'interface réseau` permet d'activer l'agrégation de liens Ethernet<sup>[p.513]</sup>.

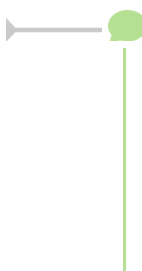

Les noms réels des interfaces sont visibles dans le répertoire `/sys/class/net/` :

```
# ls -d /sys/class/net/*
/sys/class/net/ens4 /sys/class/net/lo
```

Les interfaces gérées par EOLE sont enregistrées dans le fichier spécial : `/var/lib/eole/config/persistent-net.cfg`.

## Nom de l'interface réseau de la zone

Ce champ permet de personnaliser le nom de l'interface logique associée à l'interface physique pour cette zone.

## Activation du mode promiscuous pour l'interface

Par défaut, le mode promiscuous<sup>[p.528]</sup> est désactivé sur les interfaces réseau du module.

Toutefois, il peut être activé, par interface, pour permettre le fonctionnement du module dans certains types d'infrastructure.

Par exemple, le mode promiscuous doit être activé si le module utilise des conteneurs LXC<sup>[p.527]</sup> (AmonEcole et Scribe notamment) et est virtualisé grâce à [VirtualBox](#).

## Auto-négociation de la connexion pour l'interface

Par défaut, toutes les interfaces sont en mode *auto-négociation*.

Ce paramètre ne devrait être modifié que s'il y a un problème de négociation entre un élément actif et une des cartes réseau, tous les équipements modernes gérant normalement l'auto-négociation.

En passant cette variable à [non](#), il devient possible de spécifier la vitesse et le duplex de la connexion.



Plus d'informations : [http://fr.wikipedia.org/wiki/Auto-négociation\\_\(ethernet\)](http://fr.wikipedia.org/wiki/Auto-négociation_(ethernet)).

## Administration à distance

Administration distante sur l'interface

**Autoriser les connexions SSH** \* oui

**Adresse IP réseau autorisée pour les connexions SSH**

**Adresse IP réseau autorisée pour les connexions SSH** \* 192.168.122.22 ✖

**Masque du sous réseau pour les connexions SSH** \* 255.255.255.255 ✖

☰ Montrer/Cacher + 📌 Adresse IP réseau autorisée pour les connexions SSH

**Autoriser les connexions pour administrer le serveur (EAD, phpMyAdmin, ...)** \* oui

**Adresse IP réseau autorisée pour administrer le serveur**

**Adresse IP réseau autorisée pour administrer le serveur** \* 192.168.122.22 ✖

**Masque du sous réseau pour administrer le serveur** \* 255.255.255.255 ✔

☰ Montrer/Cacher + 📌 Adresse IP réseau autorisée pour administrer le serveur

Configuration de l'administration à distance sur une interface

Par défaut les accès SSH<sup>[p.537]</sup> et aux différentes interfaces d'administration (EAD, Adminer, CUPS, ARV... selon le module) sont bloqués.

Pour chaque interface réseau activée (onglets `Interface-n`), il est possible d'autoriser des adresses IP ou des adresses réseau à se connecter.

Les adresses autorisées à se connecter via SSH sont indépendantes de celles configurées pour accéder aux interfaces d'administration.

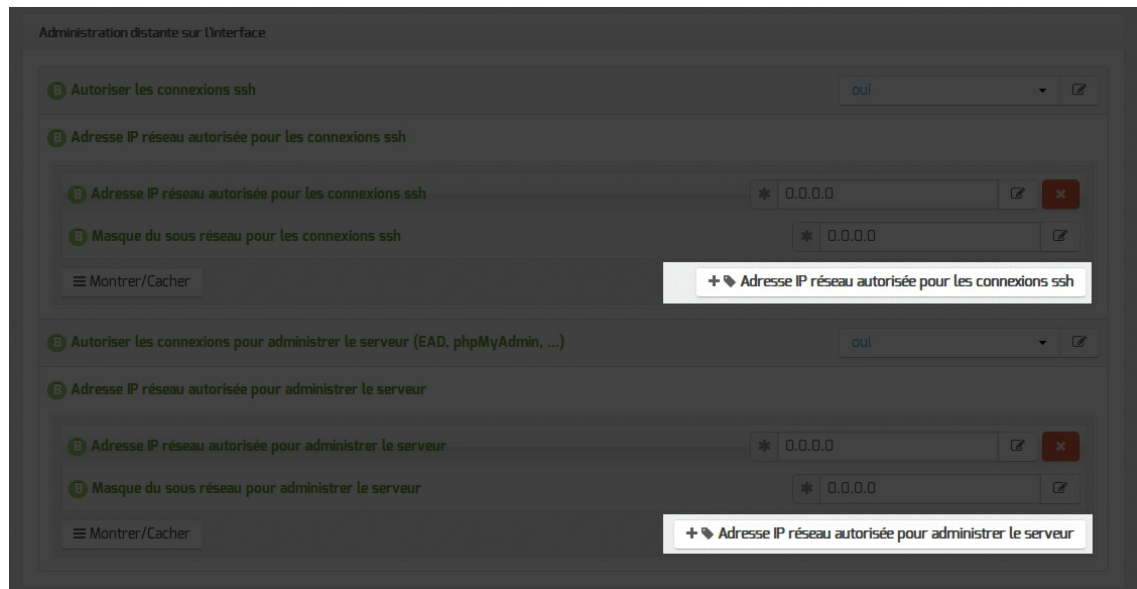

Il est possible d'autoriser plusieurs adresses en cliquant sur **Adresse IP réseau autorisée pour...**



Le masque réseau d'une station isolée est 255.255.255.255.

Dans le cadre de test sur un module l'utilisation de la valeur 0.0.0.0 dans les champs Adresse IP réseau autorisée pour les connexions SSH et Masque du sous réseau pour les connexions SSH autorise les connexions SSH depuis n'importe quelle adresse IP.



La commande suivante permet d'observer les connexions SSH arrivant sur un serveur EOLE : `tcpdump -ni $(CreoleGet nom_carte_eth0) port 22`



Des restrictions supplémentaires au niveau des connexions SSH sont disponibles dans l'onglet **Onglet Interface-0** partie **Administration à distance**

## Configuration des alias sur l'interface

EOLE supporte les alias sur les cartes réseau. Définir des alias IP consiste à affecter plus d'une adresse IP à une interface.

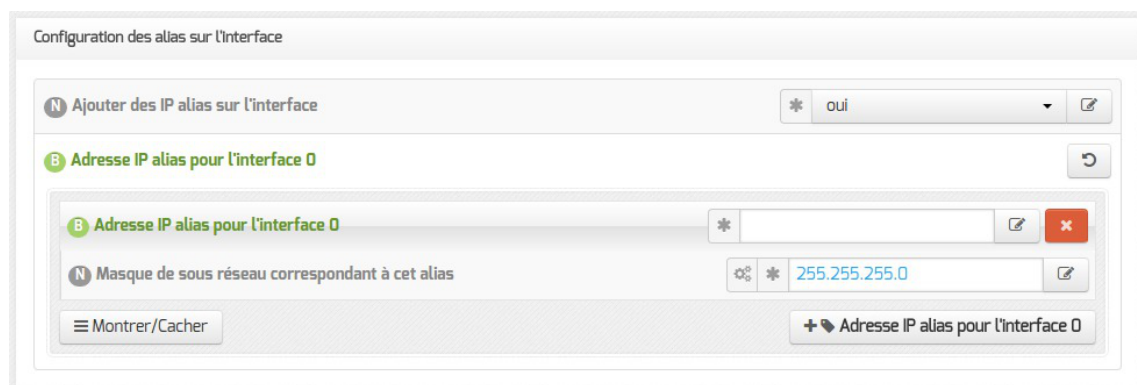

Pour cela, il faut activer le support des alias (Ajouter des IP alias sur l'interface à oui) et configurer l'adresse IP et le masque de sous-réseau.

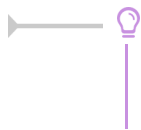

Il est possible d'ajouter d'autres adresses IP alias sur l'interface en cliquant sur le bouton **+ Adresse IP alias pour l'interface n.**

## Configuration des VLAN sur l'interface

Il est possible de configurer des VLAN<sup>[p.540]</sup> (réseau local virtuel) sur une interface déterminée du module.

Pour cela, il faut activer le support des VLAN (Activer le support des VLAN sur l'interface à oui) puis ajouter un VLAN à l'aide du bouton **+ Numéro d'identifiant du VLAN** et configurer l'ensemble des paramètres obligatoires :

- le numéro du VLAN ;
- l'adresse IP de l'interface dans ce VLAN ;
- le masque de sous-réseau de l'interface dans ce VLAN.

Il est possible de configurer une passerelle particulière pour un VLAN de l'interface 0.

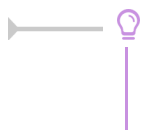

Il est possible d'ajouter d'autres VLAN sur l'interface en cliquant sur le bouton **+ Numéro d'identifiant du VLAN**.

## Accès au backend EAD

Pour permettre à un frontend EAD<sup>[p.519]</sup> distant de se connecter au serveur de commandes de l'EAD local, il faut l'autoriser explicitement pour chaque interface.

Par défaut, l'accès au backend est bloqué pour chaque interface.

Si le pare-feu est désactivé (mode expert dans l'onglet Réseau avancé), ces autorisations ne sont plus visibles et l'accès est autorisé à tous les frontend depuis toutes les interfaces.

Voir aussi...

Mise en place de l'agrégation de liens Ethernet (bonding)<sup>[p.211]</sup>

## 4.8. Onglet Interface-1

Sur un module Hâpy, l'onglet Interface-1 est visible uniquement en mode expert.

### Méthode d'attribution de l'adressage pour l'interface

Dans son fonctionnement normal, l'interface 1 du module Hâpy doit être configurée en mode manuel.

Il reste cependant possible de personnaliser l'adressage de l'interface 1, avec la méthode statique<sup>[p.513]</sup>



ou la méthode DHCP<sup>[p.518]</sup>.

### Nom de l'interface réseau

Afin de respecter la convention Consistent Network Device Naming<sup>[p.516]</sup>, le nom de l'interface réseau proposé dans l'interface de configuration du module correspond à son emplacement physique.

L'ordre de chargement des cartes réseau n'est donc plus susceptible d'être modifié en cas de changement matériel, contrairement aux versions précédentes qui utilisaient les adresses MAC<sup>[p.513]</sup> des cartes pour les identifier.

De ce fait, l'ancien fichier de configuration `/etc/udev/rules.d/70-persistent-net.rules` n'existe plus.

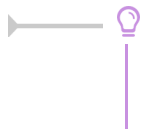

Ajouter des interfaces physiques supplémentaires à la variable `Nom de l'interface réseau` permet d'activer l'agrégation de liens Ethernet<sup>[p.513]</sup>.



Les noms réels des interfaces sont visibles dans le répertoire `/sys/class/net/` :

```
# ls -d /sys/class/net/*  
/sys/class/net/ens4 /sys/class/net/lo
```

Les interfaces gérées par EOLE sont enregistrées dans le fichier spécial : `/var/lib/eole/config/persistent-net.cfg`.

### Nom de l'interface réseau de la zone

Ce champ permet de personnaliser le nom de l'interface logique associée à l'interface physique pour cette zone.

### Activation du mode promiscuous pour l'interface

Par défaut, le mode promiscuous<sup>[p.528]</sup> est désactivé sur les interfaces réseau du module.

Toutefois, il peut être activé, par interface, pour permettre le fonctionnement du module dans certains types d'infrastructure.

Par exemple, le mode promiscuous doit être activé si le module utilise des conteneurs LXC<sup>[p.527]</sup> (AmonEcole et Scribe notamment) et est virtualisé grâce à `VirtualBox`.

### Auto-négociation de la connexion pour l'interface

Par défaut, toutes les interfaces sont en mode *auto-négociation*.

Ce paramètre ne devrait être modifié que s'il y a un problème de négociation entre un élément actif et une des cartes réseau, tous les équipements modernes gérant normalement l'auto-négociation.

En passant cette variable à `non`, il devient possible de spécifier la vitesse et le duplex de la connexion.



Plus d'informations : [http://fr.wikipedia.org/wiki/Auto-négociation\\_\(ethernet\)](http://fr.wikipedia.org/wiki/Auto-négociation_(ethernet)).

## 4.9. Onglet Interface-n

Un module EOLE peut avoir de 1 à 5 cartes réseau.

Le nombre d'interfaces activées se définit en mode expert dans l'onglet **Général** de l'interface de configuration du module.



Cela ajoute autant d'onglet **Interface-n** que le nombre d'interfaces à activer choisi.



Il est possible, en fonction du module, que la configuration ne permette pas toujours de choisir le nombre d'interfaces et que l'ensemble des paramétrages ne soit pas proposé.

## Configuration de l'interface

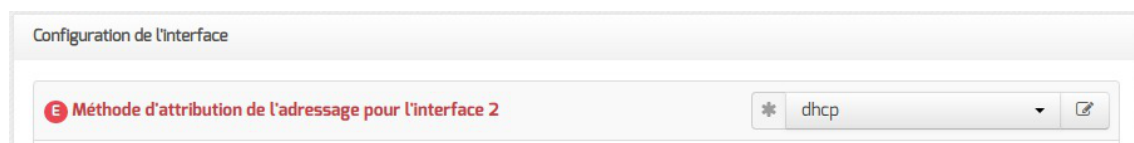

En mode expert, il est possible de configurer l'interface en mode DHCP<sup>[p.518]</sup>.



Si l'interface est configurée avec un adressage statique<sup>[p.513]</sup>, il faut renseigner l'adresse IP et le masque de sous-réseau.

En mode expert quelques variables supplémentaires sont disponibles.



### Nom de l'interface réseau

Afin de respecter la convention Consistent Network Device Naming<sup>[p.516]</sup>, le nom de l'interface réseau

proposé dans l'interface de configuration du module correspond à son emplacement physique.

L'ordre de chargement des cartes réseau n'est donc plus susceptible d'être modifié en cas de changement matériel, contrairement aux versions précédentes qui utilisaient les adresses MAC<sup>[p.513]</sup> des cartes pour les identifier.

De ce fait, l'ancien fichier de configuration `/etc/udev/rules.d/70-persistent-net.rules` n'existe plus.

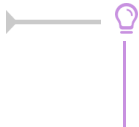

Ajouter des interfaces physiques supplémentaires à la variable `Nom de l'interface réseau` permet d'activer l'agrégation de liens Ethernet<sup>[p.513]</sup>.

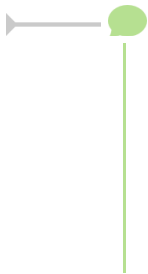

Les noms réels des interfaces sont visibles dans le répertoire `/sys/class/net/` :

```
# ls -d /sys/class/net/*  
/sys/class/net/ens4 /sys/class/net/lo
```

Les interfaces gérées par EOLE sont enregistrées dans le fichier spécial :  
`/var/lib/eole/config/persistent-net.cfg`.

### Nom de l'interface réseau de la zone

Ce champ permet de personnaliser le nom de l'interface logique associée à l'interface physique pour cette zone.

### Activation du mode promiscuous pour l'interface

Par défaut, le mode promiscuous<sup>[p.528]</sup> est désactivé sur les interfaces réseau du module.

Toutefois, il peut être activé, par interface, pour permettre le fonctionnement du module dans certains types d'infrastructure.

Par exemple, le mode promiscuous doit être activé si le module utilise des conteneurs LXC<sup>[p.527]</sup> (AmonEcole et Scribe notamment) et est virtualisé grâce à `VirtualBox`.

### Auto-négociation de la connexion pour l'interface

Par défaut, toutes les interfaces sont en mode *auto-négociation*.

Ce paramètre ne devrait être modifié que s'il y a un problème de négociation entre un élément actif et une des cartes réseau, tous les équipements modernes gérant normalement l'auto-négociation.

En passant cette variable à `non`, il devient possible de spécifier la vitesse et le duplex de la connexion.



Plus d'informations : [http://fr.wikipedia.org/wiki/Auto-négociation\\_\(ethernet\)](http://fr.wikipedia.org/wiki/Auto-négociation_(ethernet)).

## Administration à distance

Administration distante sur l'interface

**B Autoriser les connexions SSH** \* oui

**B Adresse IP réseau autorisée pour les connexions SSH**

**B Adresse IP réseau autorisée pour les connexions SSH** \* 192.168.122.22

**B Masque du sous réseau pour les connexions SSH** \* 255.255.255.255

Montrer/Cacher + Adresse IP réseau autorisée pour les connexions SSH

**B Autoriser les connexions pour administrer le serveur (EAD, phpMyAdmin, ...)** \* oui

**B Adresse IP réseau autorisée pour administrer le serveur**

**B Adresse IP réseau autorisée pour administrer le serveur** \* 192.168.122.22

**B Masque du sous réseau pour administrer le serveur** 255.255.255.255

Montrer/Cacher + Adresse IP réseau autorisée pour administrer le serveur

Configuration de l'administration à distance sur une interface

Par défaut les accès SSH<sup>[p.537]</sup> et aux différentes interfaces d'administration (EAD, Adminer, CUPS, ARV... selon le module) sont bloqués.

Pour chaque interface réseau activée (onglets Interface-n), il est possible d'autoriser des adresses IP ou des adresses réseau à se connecter.

Les adresses autorisées à se connecter via SSH sont indépendantes de celles configurées pour accéder aux interfaces d'administration.

Administration distante sur l'interface

**B Autoriser les connexions ssh** oui

**B Adresse IP réseau autorisée pour les connexions ssh**

**B Adresse IP réseau autorisée pour les connexions ssh** \* 0.0.0.0

**B Masque du sous réseau pour les connexions ssh** \* 0.0.0.0

Montrer/Cacher + Adresse IP réseau autorisée pour les connexions ssh

**B Autoriser les connexions pour administrer le serveur (EAD, phpMyAdmin, ...)** oui

**B Adresse IP réseau autorisée pour administrer le serveur**

**B Adresse IP réseau autorisée pour administrer le serveur** \* 0.0.0.0

**B Masque du sous réseau pour administrer le serveur** \* 0.0.0.0

Montrer/Cacher + Adresse IP réseau autorisée pour administrer le serveur

Il est possible d'autoriser plusieurs adresses en cliquant sur **Adresse IP réseau autorisée pour...**

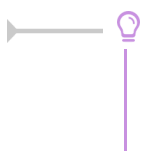

Le masque réseau d'une station isolée est 255.255.255.255.

Dans le cadre de test sur un module l'utilisation de la valeur 0.0.0.0 dans les champs

Adresse IP réseau autorisée pour les connexions SSH et Masque du sous réseau pour les connexions SSH autorise les connexions SSH depuis n'importe quelle adresse IP.



La commande suivante permet d'observer les connexions SSH arrivant sur un serveur EOLE : `tcpdump -ni $(CreoleGet nom_carte_eth0) port 22`



Des restrictions supplémentaires au niveau des connexions SSH sont disponibles dans l'onglet Onglet Interface-0 partie Administration à distance

## Configuration des alias sur l'interface

EOLE supporte les alias sur les cartes réseau. Définir des alias IP consiste à affecter plus d'une adresse IP à une interface.

Pour cela, il faut activer le support des alias (Ajouter des IP alias sur l'interface à oui) et configurer l'adresse IP et le masque de sous-réseau.



Il est possible d'ajouter d'autres adresses IP alias sur l'interface en cliquant sur le bouton **+** Adresse IP alias pour l'interface n.

## Configuration des VLAN sur l'interface

Il est possible de configurer des VLAN<sup>[p.540]</sup> (réseau local virtuel) sur une interface déterminée du module.

Pour cela, il faut activer le support des VLAN ([Activer le support des VLAN](#) sur [l'interface](#) à [oui](#)) puis ajouter un VLAN à l'aide du bouton [+ Numéro d'identifiant du VLAN](#) et configurer l'ensemble des paramètres obligatoires :

- le numéro du VLAN ;
- l'adresse IP de l'interface dans ce VLAN ;
- le masque de sous réseau de l'interface dans ce VLAN.

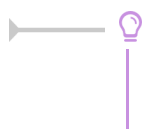

Il est possible d'ajouter d'autres VLAN sur l'interface en cliquant sur le bouton [+ Numéro d'identifiant du VLAN](#).

## Accès au backend EAD

Pour permettre à un frontend EAD<sup>[p.519]</sup> distant de se connecter au serveur de commandes de l'EAD local, il faut l'autoriser explicitement pour chaque interface.

Par défaut, l'accès au backend est bloqué pour chaque interface.

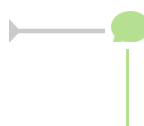

Si le pare-feu est désactivé (mode expert dans l'onglet [Réseau avancé](#)), ces autorisations ne sont plus visibles et l'accès est autorisé à tous les frontend depuis toutes les interfaces.

Voir aussi...

Mise en place de l'agrégation de liens Ethernet (bonding) <sup>[p.211]</sup>

## 4.10. Onglet Réseau avancé

Présentation des différents paramètres de l'onglet [Réseau avancé](#) accessible en mode expert.

### Configuration IP

Configuration

- Activer le support du firewall \* oui
- Restreindre le ping aux réseaux autorisés pour administrer le serveur \* non
- Activer le routage IPv4 entre les interfaces \* non

Le support du pare-feu peut être désactivé en passant Activer le support du firewall à non.

La valeur par défaut de la variable Restreindre le ping aux réseaux autorisés pour administrer le serveur est à oui par défaut mais cette restriction peut être levée en passant la variable à non.

Sur les modules disposant de la fonctionnalité serveur de fichiers comme Scribe et Horus, cette restriction est déjà levée puisque la variable est par défaut à non.

⚠ Il est recommandé de laisser la variable Restreindre le ping aux réseaux autorisés pour administrer le serveur à non sur les serveurs disposant de la fonctionnalité serveur de fichiers, principalement pour que les postes clients puissent fonctionner correctement.

Si la variable Activer le routage IPv4 entre les interfaces est à oui, alors le routage IPv4 est activé au niveau du noyau (`/proc/sys/net/ipv4/ip_forward` passe à 1)

## Sécurité

Sécurité

- Journaliser les "martian sources" \* non

Si la variable Journaliser les "martian sources" est à oui, tous les passages de paquets utilisant des adresses IP réservées à un usage particulier (<http://tools.ietf.org/html/rfc5735>) seront enregistrées dans les journaux.

Sécurité

- Activer l'anti-spoofing sur toutes les interfaces \* non

Par défaut, l'anti-spoofing<sup>[p.514]</sup> est activé sur l'interface-0 des modules EOLE.

Sur les serveurs ayant 2 interfaces réseau ou plus d'activées (cas par défaut sur les modules Amon, Sphynx et Hâpy), il est possible de demander l'activation de l'anti-spoofing sur les autres interfaces en passant la variable Activer l'anti-spoofing sur toutes les interfaces à oui.

## Ajout d'hôtes

Passer la variable `Déclarer des noms d'hôtes supplémentaires` à `oui`, permet de déclarer des noms d'hôtes qui seront ajoutés au fichier `/etc/hosts`.

Il est possible d'ajouter plusieurs hôtes supplémentaires en cliquant sur le bouton `+Adresse IP de l'hôte`.

Le champ `Nom court de l'hôte` est optionnel.



Sur les serveurs EOLE faisant office de serveur DNS, comme les modules Amon et AmonEcole, pour que le logiciel BIND<sup>[p.515]</sup> puisse résoudre un nom, il faut que le suffixe DNS de ce nom long corresponde au `Nom de domaine privé du réseau local` saisi dans l'onglet Général.

Si ce n'est pas le cas, il faut déclarer un `Nom de domaine local supplémentaire` dans l'onglet `Zones-dns` pour permettre au serveur de résoudre ce nom d'hôte.

## Ajout de routes statiques

Ce bloc de paramètres permet d'ajouter, manuellement, des routes afin d'accéder à des adresses ou à



des plages d'adresses par un chemin différent de celui par défaut (défini par le routeur par défaut).

Après avoir passé la variable `Ajouter des routes statiques` à `oui` il faut configurer les paramètres suivants :

- `Adresse IP ou réseau à ajouter dans la table de routage` : permet de définir l'adresse de sous-réseau (ou l'adresse de l'hôte) vers lequel le routage doit s'effectuer ;
- `Masque de sous réseau` : permet de définir le masque du réseau défini ci-dessus (s'il s'agit d'une machine seule, il faut mettre l'adresse du masque à 255.255.255.255) ;
- `Adresse IP de la passerelle pour accéder à ce réseau` : permet de renseigner l'adresse de la passerelle permettant d'accéder au sous-réseau ou à l'hôte défini ci-dessus.
- `Interface réseau reliée à la passerelle` : permet d'associer la route à une interface donnée ;
- `Numéro d'identifiant du VLAN ou rien` : permet d'associer une route à un VLAN ;

Les deux paramètres suivants apparaissent uniquement si le service `eole-dns` est installé sur le module :

- `Autoriser ce réseau à utiliser les DNS du serveur` : les postes du réseau cible peuvent interroger le service DNS du serveur ;
- `Autoriser ce réseau à utiliser les DNS des zones forward additionnelles` : les postes du réseau cible sont autorisés à interroger les DNS des zones de forward.

Le paramètre suivant apparaît uniquement si le réseau virtuel privé RVP est activé :

- `Passer par le VPN pour accéder à ce réseau` : ce réseau n'est pas un réseau local. C'est un réseau distant accessible par le VPN.

## Configuration du MTU

La variable `Configurer manuellement le MTU` permet d'activer ou non le path MTU discovery<sup>[p.529]</sup> (paramètre : `/proc/sys/net/ipv4/ip_no_pmtu_disc`).

Cette option est à `non` par défaut (`ip_no_pmtu_disc=0`) ce qui est le fonctionnement normal.

Cette valeur peut poser problème, notamment avec le réseau virtuel privé (VPN), lorsque les paquets ICMP<sup>[p.523]</sup> de type 3 (Destination Unreachable) / code 4 (Fragmentation Needed and Don't Fragment was Set) sont bloqués quelque part sur le réseau.



Un des phénomènes permettant de diagnostiquer un problème lié au PMTU discovery est que l'accès à certains sites (ou certaines pages d'un site) n'aboutit pas (la page reste blanche) ou que les courriels n'arrivent pas dans le client de messagerie.

Si vous rencontrez des problèmes d'accès à certains sites (notamment messagerie ou site

intranet via le VPN, Gmail ou Gmail Apps), vous pouvez passer ce paramètre à `oui` (`ip_no_pmtu_disc=1`).

Il est possible de forcer une valeur de MTU<sup>[p.529]</sup> pour chacune des interfaces activées dans l'interface de configuration du module.

Si le champ n'est pas renseigné, la valeur par défaut est utilisée (1500 octets pour un réseau de type Ethernet).



À partir de la version 2.7.0 du module Amon, le support du protocole PPPoE<sup>[p.533]</sup> comme méthode de connexion de l'interface externe est supprimé.



Les commandes `ping`, `ip route` et `tracpath` sont utilisées pour ajuster les valeurs.

## Configuration de la "neighbour table"

Les variables `ipv4_neigh_default_gc_thresh1`, `ipv4_neigh_default_gc_thresh2` et `ipv4_neigh_default_gc_thresh3` servent à gérer la façon dont la table ARP évolue :

- **gc\_thresh1** : seuil en-deçà duquel aucun recyclage des entrées de la table qui ne sont plus utilisées n'est effectué ;
- **gc\_thresh2** : seuil qui, s'il est dépassé depuis un certain temps (5 secondes par défaut), déclenche le recyclage des entrées de la table qui ne sont plus utilisées ;
- **gc\_thresh3** : seuil au-delà duquel le recyclage est immédiatement déclenché pour contenir la taille de la table.

## Test de l'accès distant

Cette variable permet de définir le ou les domaines qui sont utilisés lorsque le module EOLE a besoin de tester son accès à Internet.

En pratique, seul l'accès au premier domaine déclaré est testé sauf dans le cas où il n'est pas accessible. Les domaines définis sont utilisés dans les outils `diagnose` et dans l'agent Zéphir.

Voir aussi...

## Résoudre des dysfonctionnements liés au MTU

## 4.11. Onglet Certificats ssl : gestion des certificats SSL

Afin de faciliter la mise en œuvre des certificats, leur gestion a été standardisée.

Le choix du type de certificat à mettre en place sur le serveur s'effectue dans l'onglet **Général**.

### Certificat de type Let's Encrypt

L'autorité de certification<sup>[p.515]</sup> Let's Encrypt<sup>[p.525]</sup> permet de mettre en place, gratuitement, des certificats dont la distribution et le renouvellement sont automatisés.

Vous pouvez à présent gérer des certificats Let's Encrypt pour des serveurs accessibles depuis Internet ou au travers d'un proxy inverse.

### Nom DNS supplémentaires



Il est possible de faire des requêtes supplémentaires pour d'autres noms DNS connus d'Internet que celui du serveur en renseignant la variable `Nom de domaines supplémentaires`.

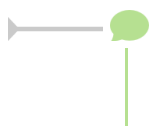

Il y aura autant de certificats supplémentaires que de noms DNS déclarés dans la variable `Nom de domaines supplémentaires`.

### Paramètres du client Let's Encrypt

L'utilisation de certificats Let's Encrypt requiert l'utilisation de noms DNS connus d'Internet.

Le certificat sera créé avec le nom DNS résultant de la concaténation du nom de la machine et du nom de DNS du réseau local saisis dans l'onglet **Général**.

Seule la variable `Mode de fonctionnement du client Let's Encrypt` nécessite un paramétrage en fonction de l'accessibilité du serveur :

- accessible depuis Internet → utiliser la valeur `standalone` ;
- accessible au travers d'un proxy inverse → utiliser la valeur `webroot`.



1

E Répertoire de configuration du client Let's Encrypt

`le_config_dir`

Chemin du répertoire du client Let's Encrypt

2

E Répertoire de travail du client Let's Encrypt

`le_log_dir`

Chemin du répertoire de travail du client Let's Encrypt

3

E Répertoire de journalisation du client Let's Encrypt

`le_logs_dir`

Chemin du répertoire de journalisation du client Let's Encrypt

4

E Adresse du serveur Let's Encrypt

`le_server_addr`

Adresse du serveur Let's Encrypt

5

E Port d'écoute du serveur Let's Encrypt

`le_server_port`

Port d'écoute du serveur Let's Encrypt

6

E Mode de fonctionnement du client Let's Encrypt

\* webroot

**le\_client\_mode**

Mode de fonctionnement du client Let's Encrypt

7

E Port d'écoute pour la requête http-01

\* 80

**le\_http\_01\_port**

Port d'écoute pour http-01

8

E Port d'écoute pour la requêt HTTPS

\* 443

**le\_tls\_sni\_port**

Port d'écoute pour TLS

9

E Nombre de jours avant qu'un reconfiguré soit exécuté pour renouveler les certificats

\* 15

**le\_expire\_delay**

Nombre de jours avant le déclenchement du renouvellement des certificats

## Détail

- Les trois premiers points concernent l'emplacement des fichiers/données gérés par le client Let's Encrypt qui peuvent être modifiés.
- Les points 4 et 5 sont utiles dans le cas où vous souhaitez spécifier un serveur Let's Encrypt spécifique.
- Les points 7 et 8 permettent de modifier les ports associés aux défis `http-01` et `TLS-SNI`.
- Le point 9 permet de déclencher le renouvellement des certificats avant la fin de validité des certificats Let's Encrypt déjà acquis.

## Mode Let's Encrypt

Le point 6 permet de spécifier le mode de fonctionnement de Let's Encrypt, soit :

- `webroot`
- `standalone`

Le choix du mode de vérification n'est pas anodin, et peut engendrer des effets de bord.

`webroot` : Obtenir un certificat en écrivant dans la racine d'un serveur web fonctionnel.

`standalone` : Obtenir un certificat en lançant un serveur web autonome (le port 80 doit être disponible)



Pour plus d'information consulter la documentation Let's Encrypt

## Certificat de type manuel

Le type `manuel` vous permet d'utiliser le certificat de votre choix (en général, un certificat signé par une autorité tierce).

Pour que les services d'un module EOLE l'utilisent, il faut placer vos fichiers aux endroits définis au préalable dans la section `Choix du certificat SSL` de l'onglet `Général`.

Dans le cas d'un certificat signé par une autorité externe, il faut copier le certificat de la CA en question dans `/etc/ssl/local_ca/` afin qu'il soit pris en compte automatiquement (non nécessaire pour les certificats de l'IGC nationale).

Pour appliquer les modifications, utiliser la commande `reconfigure`.



Le répertoire `/etc/ssl/local_ca/` accueille uniquement des certificats CA.



Si les certificats configurés ne sont pas trouvés, ils sont générés à partir de la CA locale.

## Emplacement et contenu des fichiers

### Chemin du fichier contenant le certificat SSL

Le certificat SSL est contenu dans un fichier au format PEM.

Ce fichier débute par la chaîne :

```
-----BEGIN CERTIFICATE-----
```

et se termine par :

```
-----END CERTIFICATE-----
```

Le chemin doit pointer vers le fichier contenant le certificat ainsi que les éventuels certificats intermédiaires.

Si la chaîne de certification du serveur contient une ou plusieurs autorités intermédiaires, vous devez concaténer le certificat du serveur avec les certificats des autorités intermédiaires en respectant l'ordre depuis la chaîne de certification vers l'autorité racine.



### Construction du fichier avec plusieurs autorités intermédiaires

Soit la chaîne de certification suivante :

1. `CA-ROOT`
2. `CA-SUB1` signée par `CA-ROOT`
3. `CA-SUB2` signée par `CA-SUB1`
4. `mon-serveur` signé par `CA-SUB1`

Si le chemin du fichier contenant le certificat SSL est `/etc/ssl/cert/mon-serveur.crt`, les

différents certificats devront être concaténés dans l'ordre suivant :

```
cat      mon-serveur.crt      ca-sub2.crt      ca-sub1.crt      >
/etc/ssl/cert/mon-serveur.crt
```

### Chemin du fichier contenant la clé privée du certificat SSL

</etc/ssl/private/ca.key>

La clé privée débute par la chaîne :

```
-----BEGIN RSA PRIVATE KEY-----
```

et se termine par :

```
-----END RSA PRIVATE KEY-----
```

### Chemin du fichier contenant la chaîne de certification

Ce fichier est la concaténation du fichier du certificat (sans les intermédiaires) et de la clé privée.

Cette dernière est au format PEM et est généralement fournie dans un fichier avec l'extension `.pem`.

## Obtention d'un certificat signé par l'IGC de l'Éducation nationale

Étapes à suivre :

1. récupérer la requête du certificat située dans le répertoire `/etc/ssl/req/` : `eole.p10` ;
2. se connecter sur l'interface web de demande des certificats et suivre la procédure ;
3. récupérer le certificat depuis l'interface (copier/coller dans un fichier) ;
4. copier le fichier dans le répertoire `/etc/ssl/certs/`.



Seuls les ISR/OSR des académies sont accrédités pour effectuer les demandes.



En attendant que la prise en compte des certificats intermédiaires soit automatisée pour l'ensemble des services de base (fixme #13362 [<https://dev-eole.ac-dijon.fr/issues/13362>] ), les manipulations nécessaires pour éviter des avertissements dans les navigateurs sont documentées dans la page wiki suivante : [https://dev-eole.ac-dijon.fr/projects/modules-eole/wiki/Gestion\\_certificats](https://dev-eole.ac-dijon.fr/projects/modules-eole/wiki/Gestion_certificats)

## Certificat de type autosigné

En mode `autosigné` le certificat est généré localement et signé par une autorité de certification<sup>[p.515]</sup> locale.

## Paramètres SSL

Les variables de la section `Paramètres SSL` permettent de personnaliser la configuration OpenSSL<sup>[p.530]</sup> à utiliser pour générer les certificats auto-signés.

### Taille de la clé

Cette variable permet de définir le paramètre `default_bits` de la section `[req]` du fichier de configuration d'OpenSSL.

Par défaut la taille de la clé est de 2048 bits.

### Durée de validité du certificat

Cette variable permet de définir le paramètre `default_days` des sections `[CA_default]` et `[req]` du fichier de configuration d'OpenSSL.

Par défaut la CA et les certificats générés expirent au bout de 3 ans (1096 jours).

### Sujet du certificat

Les variables de la section `Subject (DN)` permettent de configurer le nom complet du serveur (distinguished name<sup>[p.518]</sup>) à utiliser pour générer les certificats auto-signés.

### Nom du pays (C=)

Cette variable permet de définir le paramètre `countryName` de la section `[req_distinguished_name]` du fichier de configuration d'OpenSSL.

Il s'agit du code du nom de pays sur deux lettres, par défaut `FR` pour la France.

### Nom de l'organisation (O=)

Cette variable permet de définir le paramètre `organizationName` de la section `[req_distinguished_name]` du fichier de configuration d'OpenSSL.

Il s'agit du nom de la structure, par défaut `Ministere Education Nationale (MENER)` dans le cadre de l'Éducation Nationale.

### Nom de l'unité de l'organisation (OU=)

Cette variable est utilisée pour ajouter des unités organisationnelles<sup>[p.539]</sup> dans le paramètre `organizationalUnitName` de la section `[req_distinguished_name]` du fichier de configuration d'OpenSSL.



La valeur par défaut `110 043 015` représente le numéro SIREN du Ministère de l'Éducation Nationale.

## Nom DNS du serveur (CN=)

Cette variable permet de définir le paramètre `commonName` de la section `[req_distinguished_name]` du fichier de configuration d'OpenSSL.

Le CN<sup>[p.515]</sup> du serveur est pré-rempli à l'aide des informations fournies dans l'onglet **Général**.



La commande suivante permet d'afficher les DN de l'émetteur et du sujet du certificat généré :

```
1 root@dc1:~# openssl x509 -in /etc/ssl/certs/eole.crt -noout -issuer
  -subject
2 issuer=C = FR, O = Ministere Education Nationale (MENESR), OU = 110 043
  015, OU = ac-test, CN = CA-dc1.domseth.ac-test.fr
3 subject=C = FR, O = Ministere Education Nationale (MENESR), OU = 110 043
  015, OU = ac-test, CN = dc1.domseth.ac-test.fr
```

## Nom DNS alternatif

La section `Nom Alternatif` de la machine permet de renseigner tous les noms DNS associés au serveur.

## Nom DNS alternatif du serveur

Cette variable permet d'ajouter tous les noms DNS nécessaires dans la section `[ ALIASES ]` du fichier de configuration d'OpenSSL.

Elle doit notamment contenir les noms de domaine utilisés pour accéder aux applications web (l'EAD<sup>[p.519]</sup> par exemple).



Pour que les modifications soient prises en compte, il faut reconfigurer le serveur puis re-générer les certificats.

## Création de nouveaux certificats

Le script `/usr/share/creole/gen_certif.py` permet de générer rapidement un nouveau certificat SSL.



### Génération d'un certificat avec `gen_certif.py`

```
root@eole:~# /usr/share/creole/gen_certif.py -fc
/etc/ssl/certs/test.crt
Generation du certificat machine
* Certificat /etc/ssl/certs/test.crt généré
```

## Re-génération des certificats

Si les certificats auto-signés sont expirés ou si ils ne sont plus adaptés à la configuration du serveur, il est possible de les re-générer à l'aide de la commande suivante :

```
/usr/share/creole/gen_certif.py -f
```

## Certificats par défaut

Un certain nombre de certificats sont mis en place lors de la mise en œuvre d'un module EOLE :

- `/etc/ssl/certs/ca_local.crt` : autorité de certification propre au serveur (certificats auto-signés) ;
- `/etc/ssl/private/ca.key` : clef privée de la CA ci-dessus ;
- `/etc/ssl/certs/ACInfraEducation.pem` : contient les certificats de la chaîne de certification de l'Éducation nationale (igca/education/infrastructure) ;
- `/etc/ssl/req/eole.p10` : requête de certificat au format pkcs10, ce fichier contient l'ensemble des informations nécessaires à la génération d'un certificat ;
- `/etc/ssl/certs/eole.crt` : certificat serveur signé par la CA locale, il est utilisé par les applications (apache, ead2, eole-ss0, ...) ;
- `/etc/ssl/private/eole.key` : clé du certificat serveur ci-dessus.

Après génération de la CA locale, un fichier `/etc/ssl/certs/ca.crt` est créé qui regroupe les certificats suivants :

- `ca_local.crt` ;
- `ACInfraEducation.pem` ;
- tout certificat présent dans le répertoire `/etc/ssl/local_ca`.



Les certificats émis par l'IGC/A<sup>[p.523]</sup> suivants sont déployés par défaut sur les modules EOLE :

- `menesr/igca.crt` pour le Ministère de l'Éducation nationale ;
- `medde/antsv3racine.crt` pour le Ministère de l'Ecologie, de l'Energie, du Développement durable et de la Mer.

Pour plus d'informations sur ces certificats, consulter le site de l'ANSSI<sup>[p.514]</sup> : <https://www.ssi.gouv.fr/administration/services-securises/igca/certificats-emis-par-ligca-rsa-2048>

Voir aussi...

Intégration d'un certificat et d'une chaîne d'authentification

## 4.12. Onglet Dépôt tiers

L'utilisation de dépôts tiers permet d'ajouter de nouveaux paquets absents des dépôts officiels, ou de proposer des versions plus récentes.

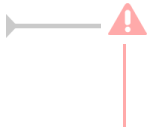

L'introduction de paquets tiers n'est pas sans risque et peut présenter des dangers pour votre système.

Cette onglet permet la prise en charge de dépôts de paquet de type `.deb`.

Un dépôt nouvellement configuré s'ajoute dans le fichier `/etc/apt/sources.list.d/additional.list`.

```
1 root@scribe:~# cat /etc/apt/sources.list.d/additional.list
2 #template genere par Maj-Auto
3 #
4 # dépôt Scenari
5 deb https://download.scenari.org/deb xenial main
6 # dépôt Firefox - team
7 deb http://ppa.launchpad.net/mozillateam/firefox-next/ubuntu xenial main
8 root@scribe:~#
```

L'ajout du dépôt est effectif après l'exécution de `Query-Auto` ou de `Maj-Auto`. L'installation d'un paquet supplémentaire s'effectue en ligne de commande.

Il est possible d'ajouter plusieurs dépôts en cliquant sur le bouton `+ Libellé du dépôt`.

La clé de signature d'un paquet permet de vérifier l'émetteur et l'intégrité du paquet, 2 méthodes sont disponibles pour récupérer la clé publique :

- serveur de clés ;
- URL de la clé.

### 🕒 Méthode de téléchargement de la clé publique : URL de la clé

Libellé du dépôt : `Scenari`

Déclaration du dépôt : `deb https://download.scenari.org/deb xenial main`

Méthode de récupération de la clé publique du dépôt : `URL`

URL de la clé : `https://download.scenari.org/deb/scenari.asc`

### 🕒 Méthode de téléchargement de la clé publique : serveur de clés

Libellé du dépôt : `Firefox - team`

Déclaration du dépôt : `deb http://ppa.launchpad.net/mozillateam/firefox-next/ubuntu xenial main`

Méthode de récupération de la clé publique du dépôt : `serveur de clés`

URL du serveur de clés : `hkp://keyserver.ubuntu.com:80/`

Empreinte de la clé : `0AB215679C571D1C8325275B9BDB3D89CE49EC21`

Si le serveur fonctionne conjointement avec le module Amon et que le proxy est activé, il faut paramétrer une exception pour le domaine du dépôt dans le champ `Liste des domaines de destination à ne pas authentifier` de l'onglet `Exceptions proxy`.

### 🕒 Prise en charge du nouveau dépôt

```
1 root@scribe:~# Query-Auto
2 Mise à jour le jeudi 13 avril 2017 11:01:17
3 *** scribe 2.6.1 (0000000A) ***
4
5 Configuration du dépôt Ubuntu avec la source test-eole.ac-dijon.fr
6 Configuration du dépôt EOLE avec la source test-eole.ac-dijon.fr
7 Configuration du dépôt Envole avec la source test-eole.ac-dijon.fr
8 Configuration du dépôt Scenari avec la source download.scenari.org
9 Configuration du dépôt Firefox - team avec la source ppa.launchpad.net
10 Action update pour root
11 Action list-upgrade pour root
12 Mise à jour OK
13 Aucun paquet à installer.
14 root@scribe:~#
```

### Utiliser un fichier meta-release-lts alternatif

Le fichier `meta-release-lts` contient les adresses de tous les dépôts Ubuntu.

Dans un environnement sans accès direct à internet, on peut définir, via ce fichier, l'emplacement interne des dépôts à utiliser par `Upgrade-Auto`.

Dans l'interface de configuration du module, en mode expert, aller dans l'onglet `Dépôt tiers`.

`Chemin de téléchargement des informations de changement de version EOLE` `https://changelogs.ubuntu.com/r`

La variable `upgrade_auto_meta_release_repo` permet de définir où est téléchargé le fichier `meta-release-lts`.

## 4.13. Onglet Schedule

L'onglet `Schedule` permet de personnaliser la fréquence ou de désactiver les tâches `eole-schedule`<sup>[p.520]</sup> liées à la mise à jour.

La tâche `schedule queryauto` sert à vérifier la disponibilité des mises à jour. Il est possible de lui associer une notification par courriel dans l'onglet `Général`.

La tâche `schedule majauto` installe les mises à jour, reconfigure et redémarre le serveur si nécessaire. Une variable permet de désactiver le redémarrage automatique du serveur dans l'onglet `Général`.



Si la fréquence des tâches `Schedule` est personnalisée dans l'interface de configuration du module, c'est cette dernière qui prévaut et l'activation/désactivation de la mise à jour hebdomadaire via l'EAD ou la commande `manage_schedule` n'est plus possible.

## 4.14. Onglet Annuaire

Cet onglet n'est disponible qu'après avoir activé le *mode supplémentaire d'authentification des utilisateurs LDAP*.

Cette activation s'effectue dans l'onglet `Virtualisation`.

Lorsque l'annuaire est configuré comme étant distant, l'onglet propose plusieurs paramètres :

- Adresse IP ou nom DNS du serveur LDAP : adresse du serveur LDAP distant ;
- Base DN de l'annuaire : définit le chemin de base pour la recherche dans l'annuaire LDAP
- Activer le support de TLS : permet de gérer le chiffrement TLS<sup>[p.539]</sup> des échanges ;
- Port du serveur LDAP : permet de changer le port d'écoute du serveur LDAP ;
- Utilisateur de lecture des comptes LDAP : définit l'utilisateur ayant les droits de lecture, `cn=reader,o=gouv,c=fr` par défaut ;
- Fichier de mot de passe de l'utilisateur de lecture : le mot de passe de l'utilisateur qui a les droits de lecture sur l'annuaire distant doit être placé dans le fichier indiqué dans ce champ, `/root/.reader` par défaut ;
- Définir le mot de passe admin de LDAP dans un fichier : permet de stocker et de réutiliser par ailleurs le mot de passe administrateur de l'annuaire distant dans le fichier `/root/.writer`.

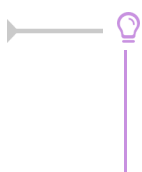

Si l'annuaire à utiliser est celui d'un module EOLE seule l'Adresse IP ou nom DNS du serveur LDAP est importante, en effet les autres variables sont correctement positionnées pour ce fonctionnement.



Si ce service est activé, il est visible dans le résultat de la commande `diagnose`.

Les variables du mode expert permettent de modifier finement le comportement de l'annuaire.

Fichier de mot de passe de l'utilisateur admin	* /root/.writer	
Attribut de recherche des utilisateurs	* uid	
Filtre d'utilisateurs	* objectClass=person	
Filtre de groupes	* objectClass=posixGroup	
DN racine de l'arbre utilisateurs		
DN racine de l'arbre groupes		
Champ 'nom d'affichage' de l'utilisateur	* displayName	
Champ 'mail' de l'utilisateur	* mail	
Champ 'maildir' de l'utilisateur	* maildir	
Champ 'fonction' de l'utilisateur		
Champ 'categorie' de l'utilisateur		
Champ 'rne' de l'utilisateur		
Champ 'fredurne' de l'utilisateur		
Champ 'nom d'affichage' du groupe	* cn	

La variable Fichier de mot de passe de l'utilisateur admin permet de modifier le fichier par défaut contenant le mot de passe de l'administrateur de l'annuaire.

L'attribut de recherche par défaut peut également être modifié.

Les filtres, les DN racine et les attributs LDAP renvoyés par l'annuaire peuvent être personnalisés.

Voir aussi...

Onglet Virtualisation <sup>[p.189]</sup>

## 4.15. Onglet Onduleur

Sur chaque module EOLE, il est possible de configurer votre onduleur.

Le logiciel utilisé pour la gestion des onduleurs est NUT<sup>[p.530]</sup>. Il permet d'installer plusieurs clients sur le même onduleur. Dans ce cas, une machine aura le contrôle de l'onduleur (le maître/master) et en cas de coupure, lorsque la charge de la batterie devient critique, le maître indiquera aux autres machines (les esclaves) de s'éteindre avant de s'éteindre lui-même.



Schéma d'Olivier Van Hoof sous licence GNU FDL Version 1.2 - <http://ovanhoof.developpez.com/upsusb/>

Certains onduleurs sont assez puissants pour alimenter plusieurs machines.

<http://www.networkupstools.org/>

Le projet offre une liste de matériel compatible avec le produit mais cette liste est donnée pour la dernière version du produit :

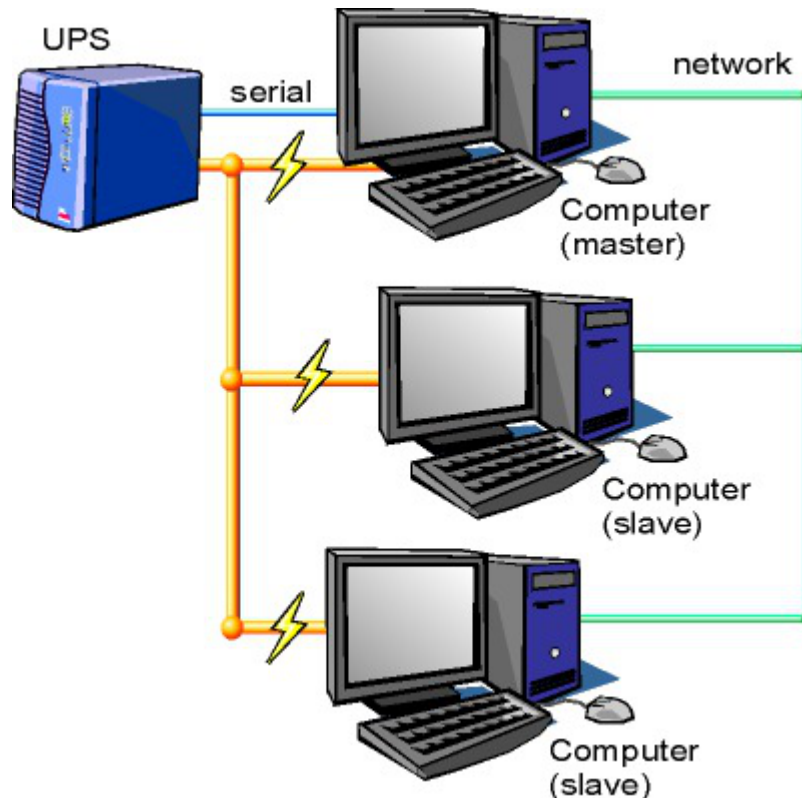
<http://www.networkupstools.org/stable-hcl.html>



Pour connaître la version de NUT qui est installée sur le module :

```
# apt-cache policy nut
```

ou encore :

```
# apt-show-versions nut
```

Si la version retournée est 2.7.1 on peut trouver des informations sur la prise en charge du matériel dans les notes de version à l'adresse suivante :

<http://www.networkupstools.org/source/2.7/new-2.7.1.txt>

Si le matériel n'est pas dans la liste, on peut vérifier que sa prise en charge soit faite par une version plus récente et donc non pris en charge par la version actuelle :

<http://www.networkupstools.org/source/2.7/new-2.7.3.txt>

L'onglet **Onduleur** n'est accessible que si le service est activé dans l'onglet **Services**.

Si l'onduleur est branché directement sur le module il faut laisser la variable Configuration sur un serveur maître à oui, cliquer sur le bouton **+ Nom de l'onduleur** et effectuer la configuration liée au serveur maître.

## La configuration sur un serveur maître

Même si le nom de l'onduleur n'a aucune conséquence, il est obligatoire de remplir cette valeur dans le champ Nom pour l'onduleur.

Il faut également choisir le nom du pilote de l'onduleur dans la liste déroulante Pilote de communication de l'onduleur et éventuellement préciser le Port de communication si l'onduleur n'est pas USB.

Les champs Numéro de série de l'onduleur, Productid de l'onduleur et Upstype de l'onduleur sont facultatifs si il n'y a pas de serveur esclave. Il n'est nécessaire d'indiquer ce numéro de série que dans le cas où le serveur dispose de plusieurs onduleurs et de serveurs esclaves.



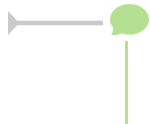

Le nom de l'onduleur ne doit contenir que des chiffres ou des lettres en minuscules : `[a-z][0-9]` sans espaces, ni caractères spéciaux.

## NUT SNMP

À partir d'EOLE 2.7.2, les onduleurs utilisant une connexion SNMP<sup>[p.536]</sup> (driver `snmp-ups`) sont gérés nativement et des variables supplémentaires apparaissent dans l'interface.

La configuration ci-dessous convient, par exemple, pour un onduleur NITRAM Cyberpower :

Si le driver `snmp-ups` est sélectionné, le paramétrage de la Fréquence d'interrogation de `upsmon` est également proposé mais en mode expert uniquement.

## Configuration d'un second onduleur sur un serveur maître

Si le serveur dispose de plusieurs alimentations, il est possible de les connecter chacune d'elle à un onduleur différent.

Il faut cliquer sur le bouton `+ Nom de l'onduleur` pour ajouter la prise en charge d'un onduleur supplémentaire dans l'onglet `Onduleur` de l'interface de configuration du module.

Si les onduleurs sont du même modèle et de la même marque, il faut ajouter de quoi permettre au pilote NUT de les différencier.

Cette différenciation se fait par l'ajout d'une caractéristique unique propre à l'onduleur. Ces caractéristiques dépendent du pilote utilisé, la page de `man` du pilote vous indiquera lesquelles sont disponibles.

Exemple pour le pilote Solis :

```
# man solis
```

Afin de récupérer la valeur il faut :

- ne connecter qu'un seul des onduleurs ;
- le paramétrer comme indiqué dans la section précédente ;
- exécuter la commande : `upsc <nomOnduleurDansGenConfig>@localhost | grep <nom variable>` ;

- débrancher l'onduleur ;
- brancher l'onduleur suivant ;
- redémarrer `nut` avec la commande : `# service nut restart` ;
- exécuter à nouveau la commande pour récupérer la valeur de la variable.

Une fois les numéros de série connus, il faut les spécifier dans les champ `Numéro de série de l'onduleur` de chaque onduleur.

### Deux onduleurs de même marque

Pour deux onduleurs de marque MGE, reliés à un module Scribe par câble USB, il est possible d'utiliser la valeur "serial", voici comment la récupérer :

```
# upsc <nomOnduleurDansGenConfig>@localhost | grep serial
driver.parameter.serial: AV4H4601W
ups.serial: AV4H4601W
```

### Deux onduleurs différents

Un onduleur sur port série :

- Nom de l'onduleur : `eoleups` ;
- Pilote de communication de l'onduleur : `apcsmart` ;
- Port de communication de l'onduleur : `/dev/ttyS0`.

Si l'onduleur est branché sur le port série (en général : `/dev/ttyS0`), les droits doivent être adaptés.

Cette adaptation est effectuée automatiquement lors de l'application de la configuration.

Onduleur sur port USB :

- Nom de l'onduleur : `eoleups` ;
- Pilote de communication de l'onduleur : `usbhid-ups` ;
- Port de communication de l'onduleur : `auto`.

La majorité des onduleurs USB sont détectés automatiquement.



Attention, seul le premier onduleur sera surveillé.

## Autoriser des esclaves distants à se connecter

Pour déclarer un serveur esclave, il faut passer la variable `Autoriser des esclaves distants à se connecter` à `oui` puis ajouter un utilisateur sur le serveur maître afin d'autoriser l'esclave à se connecter avec cet utilisateur.

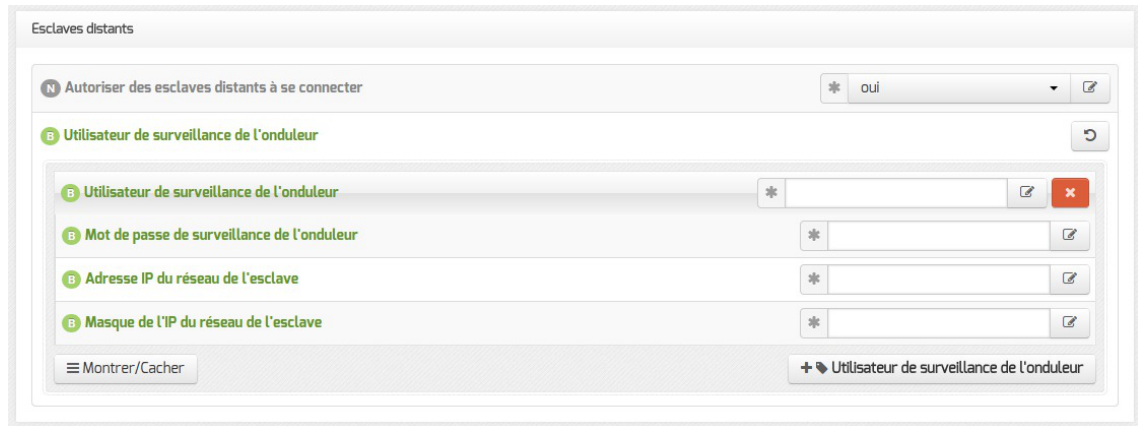

Idéalement, il est préférable de créer un utilisateur différent par serveur même s'il est possible d'utiliser un unique utilisateur pour plusieurs esclaves. Pour configurer plusieurs utilisateurs il faut cliquer sur le bouton **+ Utilisateur de surveillance de l'onduleur**.

Pour chaque utilisateur, il faut saisir :

- un **Utilisateur de surveillance de l'onduleur** ;
- un **Mot de passe de surveillance de l'onduleur** associé à l'utilisateur précédemment créé ;
- l'**Adresse IP du réseau de l'esclave** (cette valeur peut être une adresse réseau plutôt qu'une adresse IP) ;
- le **Masque de l'IP du réseau de l'esclave** (comprendre le masque du sous réseau de l'adresse IP de l'esclave)

Le nom de l'onduleur ne doit contenir que des chiffres ou des lettres en minuscules : `[a-z][0-9]` sans espaces, ni caractères spéciaux.

Chaque utilisateur doit avoir un nom différent.  
Les noms `root` et `localmonitor` sont réservés.

Pour plus d'informations, vous pouvez consulter la page de manuel : `man ups.conf` ou consulter la page web suivante : <https://manpages.ubuntu.com/manpages/noble/en/man5/ups.conf.5.html>

## Configurer un serveur esclave

Une fois qu'un serveur maître est configuré et fonctionnel, il est possible de configurer le ou les serveurs esclaves.

Pour configurer le module en tant qu'esclave, il faut activer le service dans l'onglet **Services** puis, dans l'onglet **Onduleur**, passer la variable **Configuration sur un serveur maître** à `non`.

Il faut ensuite saisir les paramètres de connexion à l'hôte distant :

- le Nom de l'onduleur distant (valeur renseignée sur le serveur maître) ;
- l'Hôte gérant l'onduleur (adresse IP ou nom d'hôte du serveur maître) ;
- l'Utilisateur de l'hôte distant (nom d'utilisateur de surveillance créé sur le serveur maître) ;
- le Mot de passe de l'hôte distant (mot de passe de l'utilisateur de surveillance créé sur le serveur maître).



À partir d'EOLE 2.7.2, il est possible de déclarer plusieurs onduleurs distants.

## Exemple de configuration



Sur le serveur maître :

- Nom de l'onduleur : eoleups ;
- Pilote de communication de l'onduleur : usbhid-ups ;
- Port de communication de l'onduleur : auto ;
- Utilisateur de surveillance de l'onduleur : scribe ;
- Mot de passe de surveillance de l'onduleur : 99JJUE2EZOAI2IZI10IIZ93I187UZ8 ;
- Adresse IP du réseau de l'esclave : 192.168.30.20 ;
- Masque de l'IP du réseau de l'esclave : 255.255.255.255.



Sur le serveur esclave :

- Nom de l'onduleur distant : eoleups ;
- Hôte gérant l'onduleur : 192.168.30.10 ;
- Utilisateur de l'hôte distant : scribe ;
- Mot de passe de l'hôte distant : 99JJUE2EZOAI2IZI10IIZ93I187UZ8.

## 4.16. Onglet Ead3

L'onglet **Ead3** est uniquement disponible après avoir passé Activer l'interface d'administration du module (EAD3) à oui dans l'onglet **Services**.

Il permet de personnaliser la configuration Saltstack<sup>[p.535]</sup> de l'EAD3.

The screenshot shows the configuration interface for Ead3. It is divided into two main sections:

- Personnalisation de la configuration SaltStack:**
  - Nom de domaine du minion:** A text input field containing the value 'local'.
  - Port d'accès à l'API SaltStack:** A text input field containing the value '8880'.
- Personnalisation de la configuration EAD3:**
  - Chemin de téléversement des fichiers EAD3:** A text input field containing the value '/var/lib/eole/ead3files'.

Le port d'écoute par défaut de l'API Saltstack est 8880.

Le choix du chemin de téléversement des fichiers EAD3 est par défaut `/var/lib/eole/ead3files`.

## 4.17. Onglet Ead-web : EAD et proxy inverse

Si l'interface web de l'EAD est activée sur le module (onglet **Services**), les paramètres de l'onglet **Ead-web** permettent de régler le port d'accès à l'interface EAD depuis l'extérieur si un proxy inverse est utilisé.

The screenshot shows the configuration interface for Ead-web. It is titled 'Configuration' and contains two main settings:

- Activer l'interface web de l'EAD sur un second port:** A dropdown menu currently set to 'oui'.
- Port d'accès EAD personnalisé:** A text input field containing the value '4203'.

Par défaut l'utilisation d'un proxy inverse pour accéder à l'EAD est à non.

Si la variable est passée à oui, le port proposé pour accéder à l'EAD depuis l'extérieur est par défaut 4203.

Voir aussi...

Accéder directement à l'EAD d'un serveur Scribe depuis l'extérieur <sup>[p.246]</sup>

## 4.18. Onglet Nginx

L'onglet **Nginx** est disponible si au moins l'un des deux paramètres suivants est activé dans l'onglet **Services** :

- Activer la publication d'applications web par Nginx ;
- Activer le reverse proxy Nginx.



### Nom de domaine par défaut

En mode normal, cet onglet permet de saisir le Nom de domaine par défaut vers lequel sera redirigé un client qui accède au serveur avec un nom de domaine non déclaré.

### Restriction Nginx

À partir d'EOLE 2.8.1, la variable : Appliquer des restrictions pour les ports Nginx permet de restreindre l'accès aux ports ouverts pour Nginx aux adresses autorisées à administrer le serveur.

Des restrictions supplémentaires au niveau des connexions SSH sont disponibles dans le bloc Administration à distance de l'onglet Interface-0.

En mode expert, la configuration du service peut être affinée.



### Dégrader la sécurité en HTTP

Il est possible de dégrader la sécurité du service Nginx en désactivant l'utilisation du HTTPS.

Si le protocole HTTPS est désactivé, certaines applications critiques publiées par Nginx telles que l'outil d'administration EAD3 ou l'interface de configuration du module ne seront plus disponibles.

### Longueur maximum pour un nom de domaine

Sur une installation recevant de très nombreuses connexions, diminuer la valeur de la Longueur

maximum pour un nom de domaine (`server_names_hash_bucket_size`) pourra améliorer les performances du proxy inverse. La valeur optimale varie d'une installation à l'autre.



Avec une valeur trop basse, le service Nginx refusera de démarrer et affichera un message d'erreur ressemblant à :

```
could not build the server names hash, you should increase
server_names_hash_bucket_size: 32
```

Nginx Optimization : [http://nginx.org/en/docs/http/server\\_names.html#optimization](http://nginx.org/en/docs/http/server_names.html#optimization)

### Taille maximale des données reçues par la méthode POST

L'option Taille maximale des données reçues par la méthode POST (en Mo) permet de spécifier la taille des données HTTP au delà de laquelle Nginx renverra une erreur (message : Request Entity Too Large).



Sur les versions antérieures à 2.6.2, cette variable était située dans l'onglet Reverse Proxy. Dans le cas où, sur un module, le service eole-web est installé en plus du service eole-reverseproxy (ce qui est le cas sur les modules AmonEcole), le paramétrage de cette option s'effectue dans l'onglet Apache. Sa valeur est alors utilisée à la fois pour le serveur web Apache et pour le proxy inverse Nginx.

## 4.19. Onglet Applications web nginx

L'onglet Applications web nginx n'est visible qu'après activation de l'une des applications utilisant ce service (interface de configuration du module, interface d'administration du module...) dans l'onglet Services en mode expert. Dans cet onglet Activer la publication d'applications web par Nginx doit également être à oui ce qui est le cas par défaut.

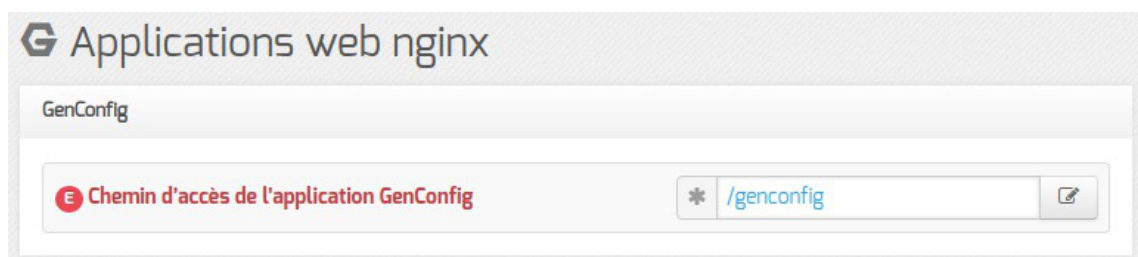

Le chemin d'accès aux applications activées est personnalisable.

## 4.20. Onglet Reverse proxy : Configuration du proxy inverse

EOLE propose un serveur proxy inverse (reverse proxy) basé sur le logiciel libre Nginx<sup>[p.529]</sup>.

Le proxy inverse est un type de serveur proxy, habituellement placé en frontal de serveurs web, qui permet de relayer des requêtes web provenant de l'extérieur vers les serveurs internes (situés en DMZ<sup>[p.518]</sup> par exemple). Cela le différencie grandement d'un proxy classique comme Squid<sup>[p.537]</sup>.

Concrètement, le proxy inverse permet d'ouvrir des services web installés sur des serveurs situés

"derrière" le pare-feu l'accès sur Internet sans avoir recours à des règles iptables<sup>[p.524]</sup>/DNAT.



Diagramme d'un proxy inverse - Licence CC0

Le proxy inverse EOLE peut relayer des requêtes vers les services suivants :

- serveur EoleSSO ;
- outil d'administration EAD<sup>[p.519]</sup> ;
- application EOP ;
- protocole HTTP<sup>[p.522]</sup> ;
- protocole HTTPS<sup>[p.522]</sup>.

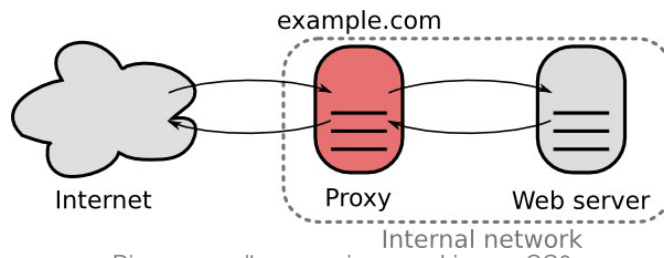
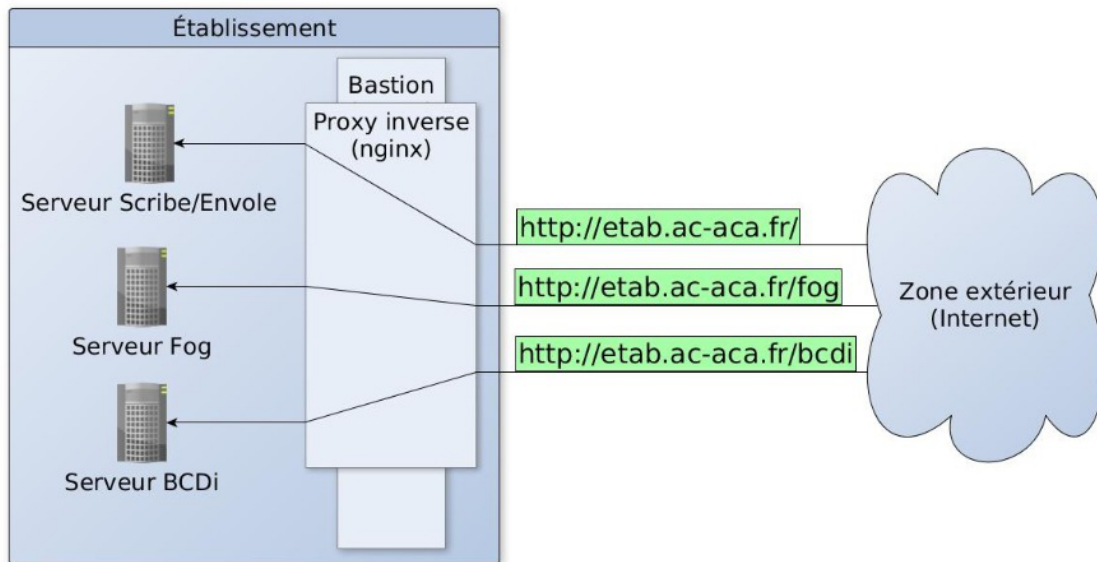

Avant toute chose, le proxy inverse doit être activé dans l'onglet **Services** en passant Activer le reverse proxy Nginx à oui.

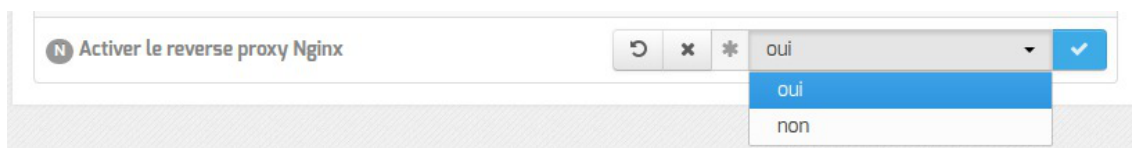

L'activation du service fait apparaître un nouvel onglet.

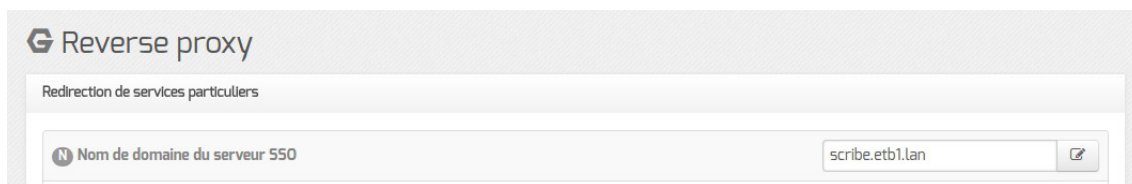

## Redirection de services particuliers



## Redirection du service EoleSSO

Nom de domaine du serveur SSO	scribe.etb1.lan
-------------------------------	-----------------

Pour rediriger le service EoleSSO (port 8443), il faut indiquer l'adresse IP ou le nom de domaine interne de la machine de destination (en général l'adresse IP ou le nom de domaine interne du module Scribe).

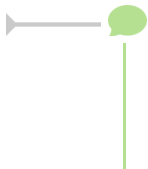

Cette fonctionnalité n'est disponible que dans le cas où le serveur EoleSSO n'est pas activé en local (Utiliser un serveur EoleSSO doit être différent de local dans l'onglet Services).

## Redirection de l'application EOP

Nom de domaine du serveur EOP	10.1.3.5
-------------------------------	----------

Afin d'être totalement fonctionnelle derrière un reverse proxy, l'application EOP nécessite des règles de redirection particulières (redirection du port 6080 pour l'observation VNC<sup>[p.540]</sup>).

Pour rediriger l'application EOP, il faut indiquer l'adresse IP ou le nom de domaine interne de la machine de destination (en général l'adresse IP ou le nom de domaine interne du module Scribe).

## Redirection de l'interface d'administration EAD

N Activer la redirection de l'EAD Scribe	* oui
N IP du Scribe pour la redirection EAD	* 10.1.3.5
N Port de l'EAD sur le Scribe	* 4203

Pour accéder de manière sécurisée à l'EAD d'un serveur depuis l'extérieur de l'établissement, il est recommandé :

- d'activer l'interface web de l'EAD du serveur interne sur un second port (4203 par défaut) dans l'onglet expert Ead-web de ce module ;
- d'activer la redirection sur le serveur faisant office de reverse proxy en configurant l'adresse IP ou le nom de domaine interne de la machine de destination et son port d'écoute.

## Redirection HTTP et HTTPS

Pour rediriger HTTP et HTTPS il est nécessaire de passer la variable Activer le reverse proxy Nginx pour le http/https à oui et de renseigner plus d'informations :

- le Nom de domaine ou IP à rediriger : le nom de domaine diffusé auprès des utilisateurs. Ce nom de domaine est celui qui permet d'accéder au module Amon ou AmonEcole ;
- Activer la redirection pour tous les sous-domaines : cette variable est disponible à partir de la version 2.6.2 d'EOLE, elle permet la prise en charge de tous les sous-domaines par le proxy inverse ;
- Demander un certificat à Let's Encrypt pour ce domaine ? : cette variable est disponible à partir de la version 2.6.2 d'EOLE si la redirection pour tous les sous-domaines n'est pas activé et que le certificat SSL est Let's Encrypt ;
- le Répertoire ou nom de la page à rediriger permet de rediriger un sous-répertoire vers une machine. La valeur par défaut est / ;
- l'IP ou domaine de destination (avec http:// ou https://) ou URI complète permet de saisir l'adresse IP (exemple : http://192.168.10.1), le nom de domaine (exemple : http://scribe.monetab.fr) ou l'URI<sup>[p.539]</sup> (exemple : http://scribe.monetab.fr/webmail/) du serveur de destination hébergeant la ou les applications.

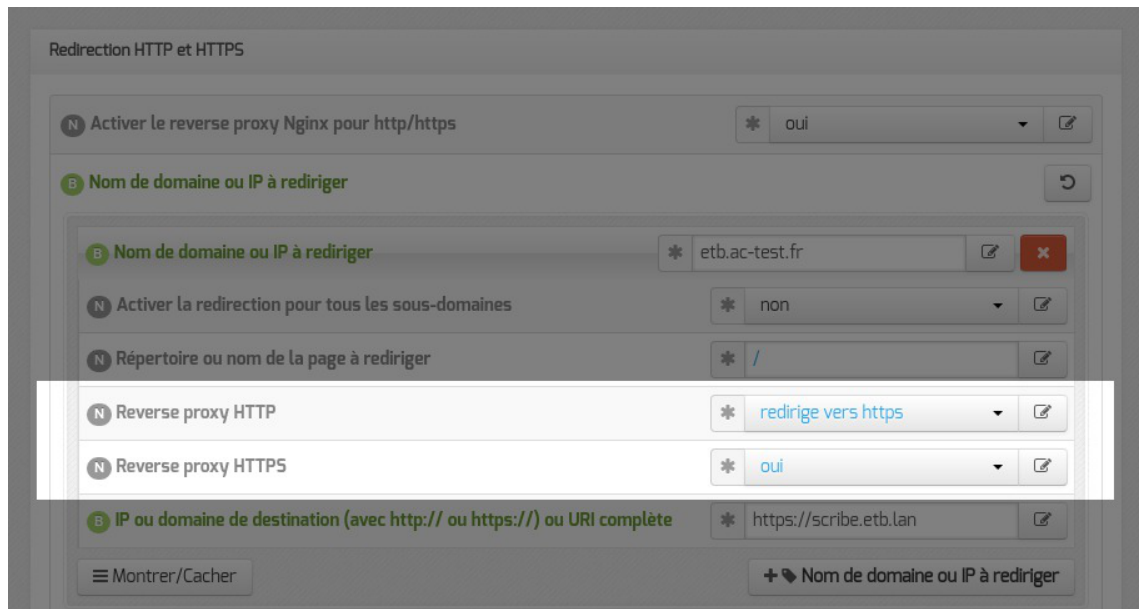

Il est possible de forcer l'utilisation du protocole HTTPS pour les requêtes utilisant le protocole HTTP de façon transparente. De cette manière, un utilisateur web se connectant à l'adresse <http://monetab.fr> sera automatiquement redirigé vers <https://monetab.fr>

Ainsi les communications sont automatiquement chiffrées protégeant la transmission de données sensibles (nom d'utilisateur, mot de passe, etc.).

Le proxy inverse peut être utilisé pour ne rediriger que le HTTPS en passant les valeurs Reverse proxy HTTP à non et Reverse proxy HTTPS à oui.

Il est possible d'ajouter plusieurs redirections en cliquant sur le bouton + Nom de domaine ou IP à rediriger.

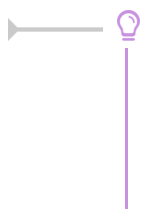

Un répertoire déterminé peut également être redirigé vers un serveur différent. Par exemple le lien vers l'application Pronote<sup>[p.533]</sup>, <https://monetab.fr/pronote/> peut être redirigé vers <http://pronote.monetab.fr/> (attention, le "/" final est important, puisqu'il faut rediriger à la racine du serveur de destination).

## Réécriture d'URL

L'activation de la réécriture d'URL permet d'ajouter une expression rationnelle et une valeur de remplacement.

Il n'y a pas de lien automatique entre une "redirection" Nginx renseignée et une réécriture d'URL.

Pour que la réécriture d'URL s'applique à une règle il faut que le nom de domaine, le protocole et le répertoire de la réécriture correspondent aux paramètres saisis dans la règle de "redirection" renseignée.

## Redirection de domaines

Le reverse proxy permet de rediriger automatiquement les utilisateurs voulant accéder à une page particulière vers une autre page.

L'exemple ci-dessus illustre le remplacement de SquirrelMail par Roundcube : si l'utilisateur cherche à accéder à l'adresse <http://etb1.ac-test.fr/squirrelmail/>, la page se recharge automatiquement avec l'URL de la nouvelle messagerie : <http://etb1.ac-test.fr/roundcube/>.

## 4.21. Onglet Messagerie

Même sur les modules ne fournissant aucun service directement lié à la messagerie, il est nécessaire de configurer une passerelle SMTP valide car de nombreux outils sont susceptibles de nécessiter l'envoi de courriers électroniques.

La plupart des besoins concernent l'envoi d'alertes ou de rapports.

Exemples : rapports de sauvegarde, alertes système, ...

### Serveur d'envoi/réception (SMTP)

Serveur d'envoi/réception (SMTP)

**B** Nom de domaine de la messagerie de l'établissement (ex : monetab.ac-aca.fr)

**N** Adresse électronique d'envoi pour le compte root

**B** Adresse électronique recevant les courriers électroniques à destination du compte root

**N** Taille maximale d'un message à envoyer en Mo

Les paramètres communs à renseigner sont les suivants :

- Nom de domaine de la messagerie de l'établissement (ex : monetab.ac-aca.fr), saisir un nom de domaine valide, par défaut un domaine privé est automatiquement créé avec le préfixe i-;
- Adresse électronique d'envoi pour le compte root, saisir l'adresse que l'on souhaite utiliser pour l'envoi de courriers électroniques depuis le compte root.
- Adresse électronique recevant les courriers électroniques à destination du compte root, permet de configurer une adresse pour recevoir les éventuels messages envoyés par le système.
- Taille maximale d'un message à envoyer en Mo, indiquer la taille maximale des courrier électroniques qui seront envoyés par exim.



Le Nom de domaine de la messagerie de l'établissement (onglet Messagerie) ne peut pas être le même que celui d'un conteneur. Le nom de la machine (onglet Général) donne son nom au conteneur maître aussi le Nom de domaine de la messagerie de l'établissement ne peut pas avoir la même valeur.

Dans le cas contraire les courriers électroniques utilisant le nom de domaine de la messagerie de l'établissement seront réécrits et envoyés à l'adresse électronique d'envoi du compte root.

Cette contrainte permet de faire en sorte que les courrier électroniques utilisant un domaine de type @<NOM CONTENEUR>.\* soient considérés comme des courriers électroniques systèmes.



Dans le cas où le Nom de domaine de la messagerie de l'établissement n'est pas le même que la concaténation du Nom de la machine et du Nom DNS du réseau local, il peut être nécessaire d'activer la réécriture des en-têtes (cf. Onglet Messagerie) [p.180] pour avoir des informations cohérentes avec l'enveloppe des courriels.

En mode normal, il est possible de configurer le nom de l'émetteur des messages pour le compte `root`.



Certaines passerelles n'acceptent que des adresses de leur domaine.

Il est également possible de configurer la taille maximale des messages électroniques.



Sur les modules utilisant le webmail Roundcube, elle ne devrait pas dépasser la taille maximale d'un fichier à charger définie pour Apache.

En mode expert, il est possible d'écraser les en-têtes des courriers électroniques.

La réécriture des adresses doit prendre en compte la distinction entre l'enveloppe SMTP (« MAIL FROM » et « RCPT TO ») et les en-têtes des messages (« From: », « Reply-To: », « To: », « Cc: », « Bcc: »).

Les adresses électroniques systèmes ont par défaut une des formes suivante :

- `user@%domaine_messagerie_etab` si l'expéditeur ne précise pas le nom de domaine, par exemple :

```
root@internet:~# echo "Test" | mail -s "Test mail from shell" -r root root
```

- `user@%nom_machine.%domaine_messagerie_etab` pour le maître si l'expéditeur utilise la configuration définie dans `/etc/mailname`
- `user@%conteneur.%nom_machine.%domaine_messagerie_etab` pour les conteneurs<sup>lp-517</sup> si l'expéditeur utilise la configuration définie dans `/etc/mailname`

Si la valeur de `%nom_domaine_local` est différente de la valeur de `%domaine_messagerie_etab`, alors on force les formes suivantes pour le maître et les conteneurs uniquement :

- `user@%nom_machine.%domaine_messagerie_etab` pour le maître
- `user@%conteneur.%nom_machine.%domaine_messagerie_etab` pour les conteneurs

Les adresses destinataires `root@%nom_domaine_local` et `root@%domaine_messagerie_etab` sont remplacées par `%system_mail_to` si cette dernière est définie.

Les adresses expéditeurs et destinataires systèmes sont ensuite réécrites selon les tableaux suivants en fonction de variables expertes :

- `system_mail_from_for_headers` : écraser les en-têtes « From: », « Reply-To: » et « Sender: » du message, par défaut à `non`

- `system_mail_to_for_headers` : écraser les en-têtes « To: », « Cc: » et « Bcc: » du message, par défaut à `non`

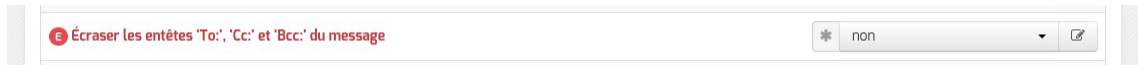

Réécriture de l'expéditeur :

	<code>system_mail_from_for_headers = non</code>	<code>system_mail_from_for_headers = oui</code>
MAIL FROM	<code>system_mail_from</code>	<code>system_mail_from</code>
From :	<code>user@conteneur.machine.domaine</code>	<code>system_mail_from</code>
Reply-To :	<code>user@conteneur.machine.domaine</code>	<code>system_mail_from</code>
Sender :	<code>user@conteneur.machine.domaine</code>	<code>system_mail_from</code>

Réécriture du destinataire :

	<code>system_mail_to_for_headers = non</code>	<code>system_mail_to_for_headers = oui</code>
RCPT TO	<code>system_mail_to</code>	<code>system_mail_to</code>
To :	<code>user@conteneur.machine.domaine</code>	<code>system_mail_to</code>
Cc :	<code>user@conteneur.machine.domaine</code>	<code>system_mail_to</code>
Bcc :	<code>user@conteneur.machine.domaine</code>	<code>system_mail_to</code>

Par défaut, la distribution locale des messages est désactivée, sauf sur les modules Scribe et AmonEcole sur lesquels cette variable est masquée.

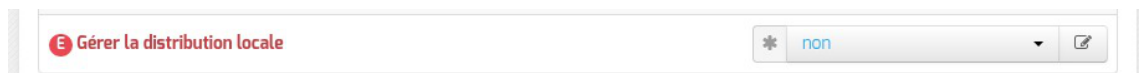

Son activation (forcée sur les modules Scribe et AmonEcole) permet d'avoir un domaine local et un domaine privé.

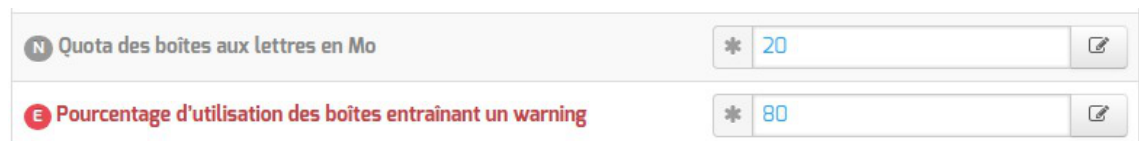

Lorsqu'elle est activée, il est possible d'agir sur le quota et sur le pourcentage d'occupation des boîtes, qui entraîne un message électronique d'avertissement.

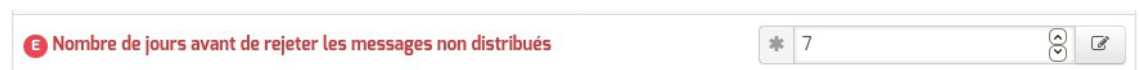

La variable `Nombre de jours avant de rejeter les messages non distribués` permet d'ajuster la durée de rétention des messages qui n'ont pas pu être envoyés (frozen).

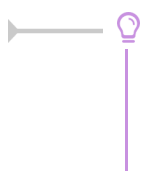

La commande `exiqgrep` permet d'afficher la liste des messages en attente.  
 La ligne de commande suivante permet de purger la file d'attente :

```
exiqgrep -i | xargs exim -Mrm
```

**E Activer le TLS pour les clients**

\* oui

Le support du TLS<sup>[p.539]</sup> pour l'envoi de message est activé par défaut. La commande StartTLS<sup>[p.537]</sup> est supportée sur le port 25 (la connexion est initiée en mode non chiffré) et permet de basculer en TLS sur le port 465.



Passer cette variable à `non` rend l'authentification SMTP impossible ce qui empêche les utilisateurs d'envoyer des messages.

## Relai des messages

Relai des messages

<b>B Router les courriels par une passerelle SMTP</b>	* oui
<b>B Passerelle SMTP</b>	* gateway.ac-test.fr
<b>N Utilisation du TLS (SSL) par la passerelle SMTP</b>	* non
<b>N La passerelle requiert une authentification</b>	* oui
<b>B Identifiant d'authentification</b>	*
<b>B Mot de passe d'authentification</b>	*

La variable `Passerelle SMTP`, permet de saisir l'adresse IP ou le nom DNS de la passerelle SMTP à utiliser.



Afin d'envoyer directement des courriers électroniques sur Internet il est possible de désactiver l'utilisation d'une passerelle en passant `Router les courriels par une passerelle SMTP` à `non`.

Sur les modules possédant un serveur SMTP (Scribe, AmonEcole), ces paramètres sont légèrement différents et des services supplémentaires sont configurables.

Il est possible d'activer le support du TLS<sup>[p.539]</sup> pour l'envoi de messages.

Si la passerelle SMTP<sup>[p.536]</sup> accepte le TLS, il faut choisir le port en fonction de la prise en charge de la commande STARTTLS<sup>[p.537]</sup>.

Pour cela il suffit d'indiquer le port spécifique dans l'option `Utilisation de TLS (SSL) par la passerelle SMTP` il y a cinq possibilités.

1. `non`



2. port 25
3. port 465
4. port 587
5. port personnalisé

Le dernier choix permet à l'utilisateur de saisir un port différent de ceux proposés dans une nouvelle option appelée Port de la passerelle SMTP.

Dans le cas où la passerelle nécessiterait une authentification il est nécessaire de le signaler en passant la variable La passerelle requiert une authentification à oui.

Cette action affiche deux nouvelles variables :

<b>B</b> Identifiant d'authentification	*	<input type="text"/>	
<b>B</b> Mot de passe d'authentification	*	<input type="text"/>	

Par défaut le relai des messages n'est pas activé sur les modules sauf sur le module Seshat. Si la variable est passée à oui, elle active les listes d'adresses IP autorisées à utiliser ce serveur comme relai de messagerie et la liste des noms de domaines autorisés à être relayés par ce serveur.

<b>E</b> Activer le relai des messages	*	oui	
<b>E</b> Relayer les courriers électroniques pour des plages d'adresses IPv4		Pas de valeur	
<b>E</b> Relayer les courriers électroniques pour des nom de domaines		Pas de valeur	

## Configuration experte

Dans la rubrique Configuration experte plusieurs paramètres peuvent être modifiés.

Configuration experte			
<b>E</b> FQDN utilisé par Exim	*	automatique	
<b>E</b> Domaine utilisé pour qualifier les adresses	*	nom de domaine local	
<b>E</b> Envoyer les logs par syslog	*	oui	
<b>E</b> Dupliquer les logs dans des fichiers	*	non	
<b>E</b> Activer les règles de réécriture étendue	*	non	

- FQDN utilisé par Exim

Personnalisation du nom de domaine complètement qualifié utilisé par Exim dans le protocole SMTP. C'est utile pour les vérifications anti-spam des MX externes

Les valeurs possibles sont :

- automatique : laisser Exim décider ;
- nom\_machine.domaine\_messagerie\_etab : utiliser le nom de la machine complété par le nom de domaine de la messagerie établissement ;

- `nom_machine.nom_domaine_local` : utiliser le nom de la machine complété par le nom de domaine local.

- Domaine utilisé pour qualifier les adresses

Nom de domaine ajouté aux adresses :

- nom de domaine local ;
- domaine privé de messagerie établissement ;
- domaine public de messagerie établissement.

- Envoyer les logs à rsyslog

Permet de désactiver l'envoi des logs.

- Dupliquer les logs dans des fichiers

Dupliquer les logs dans des fichiers gérés directement par Exim. Si vous envoyez les logs à syslog, vous pouvez conserver la gestion des fichiers traditionnelle d'Exim. Ces fichiers étant gérés directement par Exim, ils se trouveront dans le conteneur du service.

- Activer les règles de réécriture étendue

Permettre de définir des règles de réécriture personnalisées. Si non, seuls les courriers électroniques en `localhost` sont réécrits avec le `nom_domaine_local`.

[http://exim.org/exim-html-current/doc/html/spec\\_html/ch31.html](http://exim.org/exim-html-current/doc/html/spec_html/ch31.html).

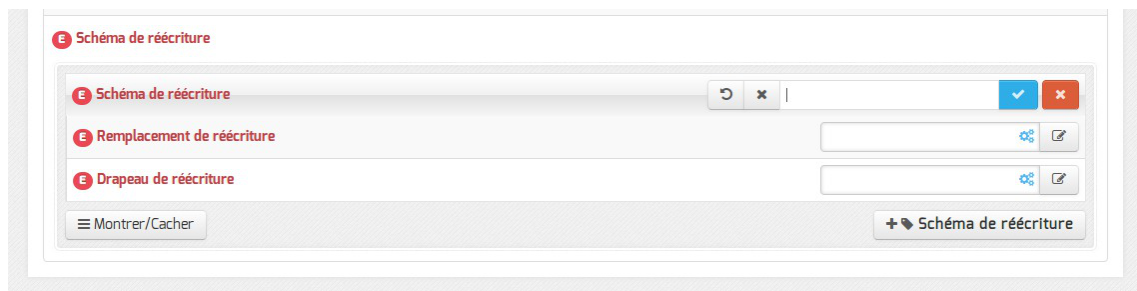

Les trois variables à saisir sont :

- Modèle de correspondance des adresses courriers électroniques à réécrire : [http://exim.org/exim-html-current/doc/html/spec\\_html/ch31.html#SECID151](http://exim.org/exim-html-current/doc/html/spec_html/ch31.html#SECID151)
- Valeur de remplacement des adresses électroniques : [http://exim.org/exim-html-current/doc/html/spec\\_html/ch31.html#SECID152](http://exim.org/exim-html-current/doc/html/spec_html/ch31.html#SECID152)
- Drapeau contrôlant la réécriture des adresses électroniques : [http://exim.org/exim-html-current/doc/html/spec\\_html/ch31.html#SECID153](http://exim.org/exim-html-current/doc/html/spec_html/ch31.html#SECID153)

## Fermeture de la messagerie

Le service de messagerie peut-être coupé sur la base de la présence d'un drapeau (fichier sur le système de fichiers).

Optionnellement, lorsque le serveur de messagerie est configuré pour accéder à l'annuaire (via la configuration du client LDAP), la coupure peut être conditionnée sur l'appartenance de l'utilisateur émetteur à un groupe de l'annuaire.

La configuration de la coupure repose sur l'identification du ou des drapeaux et sur l'identification optionnelle d'un groupe d'utilisateurs par drapeau.

L'accès à ces paramètres est conditionné à la variable `Conditionner la coupure du service de courriels`.

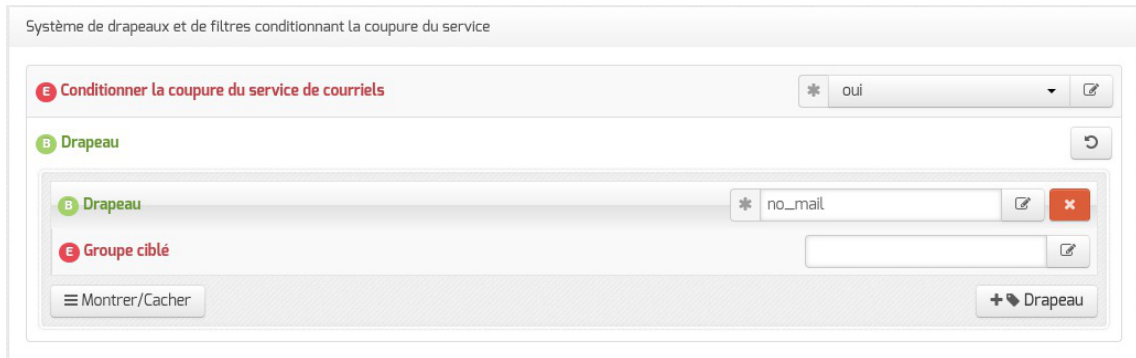

- `Drapeau` : nom du fichier qui sera recherché dans le répertoire `/var/run/eole/flags` par le serveur de courriels.

La présence du fichier est interprétée par le serveur de courriels comme un ordre de coupure du service. La coupure affecte tous les utilisateurs sauf si le paramètre optionnel suivant est renseigné.

- `Groupe ciblé` : groupe de l'annuaire permettant de restreindre la coupure à ses membres.

## 4.22. Onglet Eoleflask

Dans cet onglet se trouvent les options concernant le service Eoleflask et les options des applications reposant sur ce service.

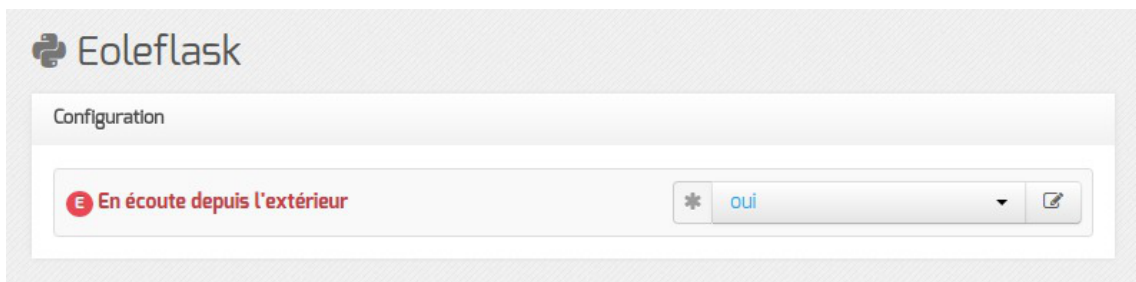

Passer la variable `En écoute depuis l'extérieur` à `oui` permet d'accéder à l'interface de configuration du module depuis un poste client.

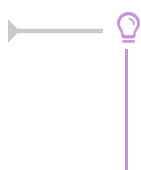

Pour autoriser l'accès distant depuis une ou plusieurs adresses IP, il faut le déclarer explicitement dans l'onglet `Interface-n` de l'interface de configuration du module en passant la variable `Autoriser les connexions SSH` à `oui`.

## 4.23. Onglet Commutateur virtuel

L'onglet `Commutateur virtuel` permet de pré-configurer le commutateur virtuel Open vSwitch<sup>[p.530]</sup>.

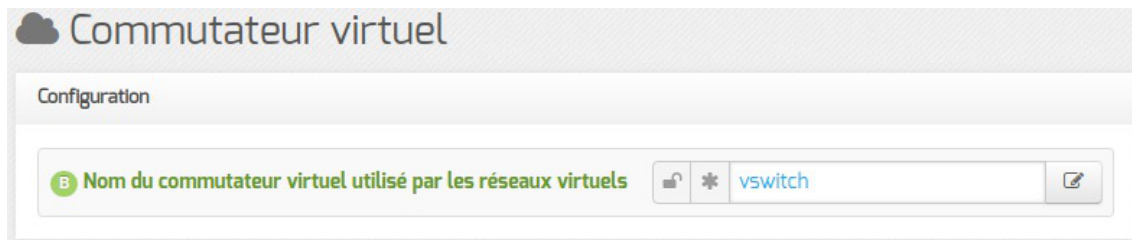

En mode basique, seul le nom du commutateur virtuel [p.530] est paramétrable. Cette valeur n'est plus modifiable une fois le serveur instancié.

Le commutateur virtuel est capable de travailler avec un ou plusieurs VLAN [p.540] existants sur le réseau.

Pour associer le commutateur virtuel à une interface physique il faut cliquer sur le bouton **+ Nom du port du commutateur virtuel associé à une interface physique**, choisir l'interface physique ainsi que l'identifiant du VLAN.

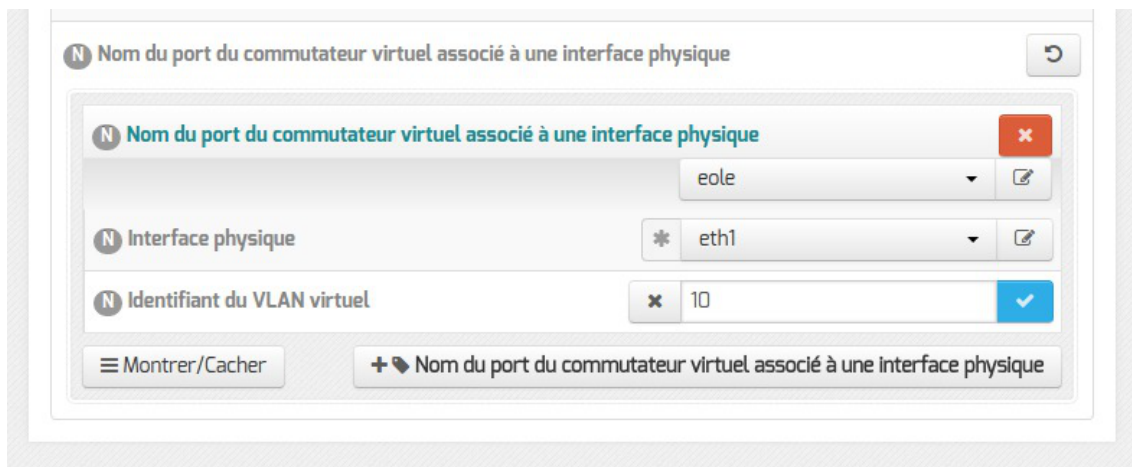

Le nom du port du commutateur peut être sélectionné dans la liste prédéfinie ou personnalisé, il permet d'identifier les différentes associations.

**!** Si aucune interface physique n'est associée au commutateur virtuel, aucune communication extérieure n'est possible mais il est tout à fait possible de virtualiser des machines et des réseaux.

En mode expert, il est possible de préciser le mode du VLAN virtuel. S'il est laissé vide, le mode par défaut est le mode `trunk` sauf si un identifiant de VLAN virtuel a été saisi.

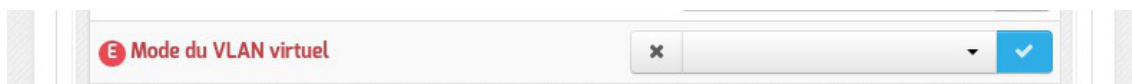

- `access` : le mode access est utilisé pour la connexion terminale d'un périphérique (pc, imprimante, serveur, ...) appartenant à un seul VLAN, n'autorise en entrée et en sortie que des trames non-tagguées ;
- `native-tagged` : ce vlan est marqué même si il passe sur une liaison access et n'autorise en

entrée et en sortie que des trames tagguées ;

- `native-untagged` : le vlan appelé natif est le vlan par défaut du switch. Sans configuration, tous les ports du switch sont placés dans ce VLAN. Ce vlan n'est pas marqué et n'autorise en entrée et en sortie que des trames non-tagguées ;
- `trunk` : le mode trunk est utilisé dans le cas où plusieurs VLANs doivent circuler sur un même lien, comme par exemple dans le cas d'une liaison entre deux switches ou dans le cas où un serveur aurait une interface appartenant à plusieurs VLANs.

## 4.24. Onglet Virtualisation

L'onglet `Virtualisation` permet de configurer les options propres à OpenNebula.

En mode Expert il est possible de :

- modifier le nom de la grappe OpenNebula par défaut ;
- d'activer l'ajout de nœuds de virtualisation ;
- modifier le port du proxy VNC ;
- personnaliser certaines informations que l'on retrouve dans l'interface Sunstone (langue de l'interface, nommage des espaces de stockage, ...) ;
- désactiver le cache pour les images de machines virtuelles.

### Configuration



1

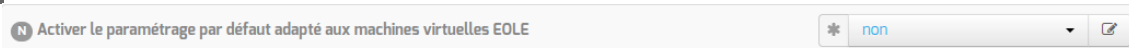

#### Activer le paramétrage par défaut adapté aux machines virtuelles EOLE

Cette variable permet de fixer par défaut certains paramètres (`network=virtio`, `mode_graphic=tablet/usb`) à des valeurs permettant le bon fonctionnement des modules EOLE.

2



#### Nom de la grappe OpenNebula

Le nom de la grappe regroupe les différents hôtes fonctionnant ensemble.



Si le nom de la grappe par défaut est modifié dans l'interface Sunstone, sa valeur sera

écrasée à la prochaine reconfiguration du serveur.

## Configuration du moteur de base de données

OpenNebula stocke les données concernant les machines virtuelles et les comptes des utilisateurs dans une base de données.

Configuration de la base de données

1 **E** Moteur de base de données à utiliser \* sqlite

1

**E** Moteur de base de données à utiliser \* sqlite

### Choix du moteur de base de données

L'application peut utiliser le moteur SQLite<sup>[p.537]</sup> (intégré et ne nécessitant pas d'autres services, ni d'autres paramètres de configuration) ou le moteur MySQL<sup>[p.529]</sup> dont une instance doit être fournie à part et les paramètres de connexion renseignés dans les champs supplémentaires qui sont affichés suite à ce choix.

Configuration de la base de données

**E** Moteur de base de données à utiliser \* mysql

1 **B** Adresse du serveur de base de données (MySQL uniquement) \*

2 **E** Port d'écoute du serveur de base de données \* 3306

3 **N** Nom de la base de données \* onedb

4 **N** Utilisateur pour se connecter à la base de données \* one

5 **B** Mot de passe pour se connecter à la base de données \*

6 **E** Nombre de connexion à la base de données \* 50

1

**B** Adresse du serveur de base de données (MySQL uniquement) \*

### Adresse du serveur de base de données MySQL

L'adresse permettant d'établir une connexion vers le serveur MySQL qui héberge les données d'OpenNebula

2

**E** Port d'écoute du serveur de base de données

### Port d'écoute du serveur de base de données MySQL

Le port sur lequel le serveur MySQL attend les connexions.

3

**N** Nom de la base de données

### Nom de la base de données

Le nom de la base de données créée indépendamment et que OpenNebula utilisera pour stocker ses données.

4

**N** Utilisateur pour se connecter à la base de données

### Utilisateur avec les droits sur la base de données

L'identifiant de l'utilisateur ajouté indépendamment dans MySQL avec les droits suffisants pour administrer la base de données dédiée à OpenNebula.

5

**B** Mot de passe pour se connecter à la base de données

### Mot de passe de l'administrateur de la base de données

Le mot de passe du compte ayant les droits d'administration de la base de données dédiée à OpenNebula.

6

**E** Nombre de connexion à la base de données

### Nombre de connexions à la base de données

Restriction du nombre de connexions concurrentes à la base de données.

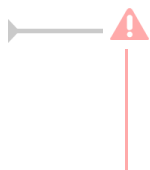

Bien que des outils OpenNebula proposent la migration d'un moteur à l'autre, certaines opérations du module, comme la sauvegarde et la restauration, ne sont pas prévues pour cette migration.

## Configuration des réseaux de l'orchestrateur

Les différents réseaux de l'orchestrateur peuvent être configurés au travers de l'interface Sunstone par le

ou les administrateurs du serveur.

Pour faciliter la mise en production, ces différents réseaux peuvent être paramétrés dans l'interface de configuration du module.

Les réseaux virtuels peuvent être :

- à plage d'adresse IP (réseau de type IPv4 correspondant au niveau 3 du modèle OSI) ;
- à plage d'adresse Ethernet (réseau de type Ethernet correspondant au niveau 2 du modèle OSI).



Pour ajouter un réseau virtuel à plage d'adresse IP cliquer sur le bouton **+ Nom du réseau virtuel à plage d'adresse IP** et remplir les différents paramètres demandés.



1



### VLAN à transporter (trunk)

Ce champ permet de saisir un à plusieurs ID de VLAN à transporter. Dans le cas de plusieurs ID, les différentes valeurs doivent être séparées par des virgules.

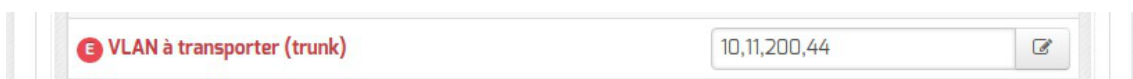



Pour ajouter un réseau virtuel à plage d'adresse Ethernet cliquer sur le bouton **+ Nom du réseau virtuel à plage d'adresse ethernet** et remplir les différents paramètres demandés.

1

### Première adresse MAC

Permet de contrôler la valeur de la première adresse MAC utilisée lors de la création des interfaces.

2

### VLAN à transporter (trunk)

Ce champ permet de saisir un à plusieurs ID de VLAN à transporter. Dans le cas de plusieurs ID, les différentes valeurs doivent être séparées par des virgules.

Les différents réseaux virtuels configurés dans l'interface de configuration du module apparaissent dans l'interface Sunstone dans la vue **Réseaux Virtuels** du menu **Network**. Leurs noms sont préfixés par **CR\_**.

Réseaux Virtuels								eoleone OpenNebula	
ID	Propriétaire	Groupe	Nom	Réservation	Grappe	Baux		Rechercher	
0	oneadmin	oneadmin	CR_eole	Non	0		0/254		

Showing 1 to 1 of 1 entries

1 TOTAL 0 IPs utilisées

## Configuration de l'orchestrateur

La configuration de l'orchestrateur permet de paramétrer des valeurs par défaut et d'activer certaines fonctionnalités utiles pour le fonctionnement des machines virtuelles

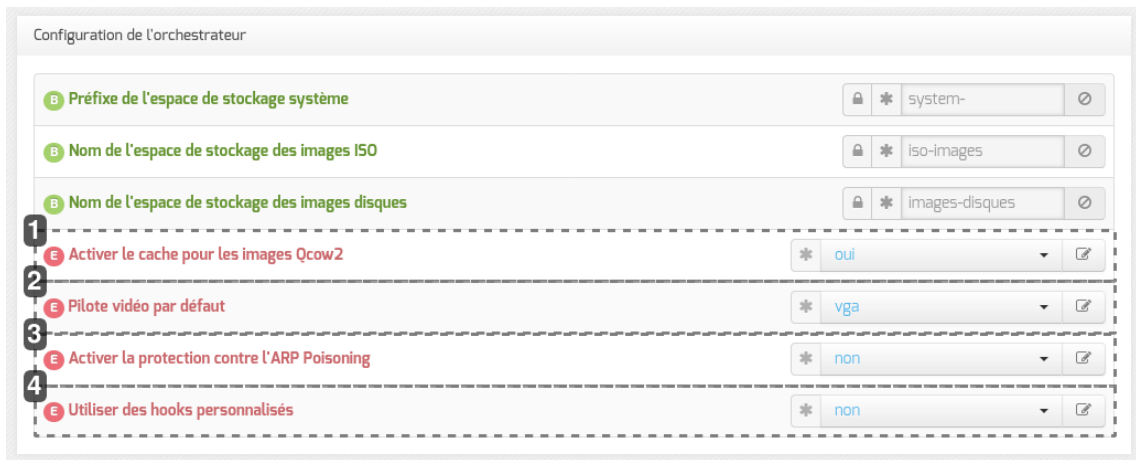

1

Activer le cache pour les images Qcow2

\* oui

### Activer le cache pour les images qcow2

Le cache pour les images qcow2<sup>[p.534]</sup>, activé par défaut, améliore les performances de la virtualisation. Toutefois les données en cache peuvent être perdues en cas de défaillance du système.

Il est possible de désactiver le cache si une telle éventualité n'est pas tolérable.

2

Pilote vidéo par défaut

\* vga

### Pilote vidéo par défaut

Le pilote par défaut détermine le pilote utilisé à la création de la machine virtuelle. Le pilote par défaut est `vga` et peut être changé par `qxl`, `cirrus` ou `std`. La modification du pilote par défaut n'affecte pas les machines virtuelles déjà créées mais seulement celles qui seront créées après reconfiguration du serveur.

3

Activer la protection contre l'ARP Poisoning

\* non

### Activer la protection contre l'ARP Poisoning

Il est possible d'activer une protection contre les attaques par ARP Poisoning<sup>[p.514]</sup>. Cette disposition n'est toutefois pas compatible avec les réseaux de niveau 2 et donc désactivée par défaut.

4

Utiliser des hooks personnalisés

\* non

## Utiliser des hooks personnalisés

Le système de hooks personnalisés permet de réagir à des événements.

Le passage à oui de cette variable donne accès à l'onglet Hooks (cf. Onglet Hooks) [p.202] qui permet une gestion de ce système.

## Configuration des nœuds de virtualisation

Un nœud de virtualisation est une machine participant au fonctionnement des machines virtuelles en apportant des ressources au système.

Configuration des nœuds de virtualisation

1	Activer le support pour la haute disponibilité OpenNebula	* non
2	Activer l'intégration de plusieurs nœuds de virtualisation	non
3	Nombre maximum de connexions TCP simultanées maintenues avec le serveur	* 15
4	Nombre maximum de connexions TCP simultanées acceptées par le système d'exploitation	* 15
5	Durée maximum d'une connexion RPC en secondes	* 30
6	Créer un fichier séparé pour les log XML-RPC	* NO
7	Ouvrir l'accès à l'API XML-RPC pour des IP externes ?	non
8	Nom du nœud OpenNebula	hapy

1

Activer le support pour la haute disponibilité OpenNebula

\* non

### Activer le support pour la haute disponibilité OpenNebula

Passer cette variable à oui permet de renseigner les différents éléments d'une grappe OpenNebula pour la haute disponibilité.

Cette option est exclusive avec l'intégration de plusieurs nœuds de virtualisation

2

Activer l'intégration de plusieurs nœuds de virtualisation

non

### Activer l'intégration de plusieurs nœuds de virtualisation

Passer cette variable à oui permet de renseigner les différents éléments d'une grappe OpenNebula pour un fonctionnement multi-nœud.

Cette option est exclusive avec le support pour la haute disponibilité.

3

Nombre maximum de connexions TCP simultanées maintenues avec le serveur

\* 15

## Nombre maximum de connexions TCP simultanées maintenues avec le serveur

Nombre au-delà duquel les demandes de connexions sont refusées par le service.

**4**

**E** Nombre maximum de connexions TCP simultanées acceptées par le système d'exploitation

\* 15

## Nombre maximum de connexions TCP simultanées acceptées par le système d'exploitation

Nombre de demandes de connexions supplémentaires acceptées par le système d'exploitation sans que le service ne les accepte lui-même.

**5**

**E** Durée maximum d'une connexion RPC en secondes

\* 30

## Durée maximum d'une connexion RPC en secondes

Le délai avant la fermeture d'une connexion sans requête.

**6**

**E** Créer un fichier séparé pour les log XML-RPC

\* NO

## Créer un fichier séparé pour les log XML-RPC

Permet d'enregistrer les journaux d'événements relatifs aux requêtes XML-RPC dans le fichier séparé `/var/log/one/one_xmlrpc.log`

**7**

**E** Ouvrir l'accès à l'API XML-RPC pour des IP externes ?

non

## Ouvrir l'accès à l'API XML-RPC pour des IP externes

L'accès à l'API XML-RPC est obligatoirement ouvert dans le cas d'une configuration haute disponibilité. Il est optionnel dans le cas d'une configuration multi-nœud.

**8**

**E** Nom du nœud OpenNebula

hapy

## OpenNebula node name

Nom du nœud hébergé par le serveur.

## Haute disponibilité

Le serveur courant peut-être inclus dans une grappe à des fins d'assurer une haute disponibilité.

Certains paramètres complémentaires propres à ce fonctionnement sont affichés lorsqu'on active le support pour la haute disponibilité.

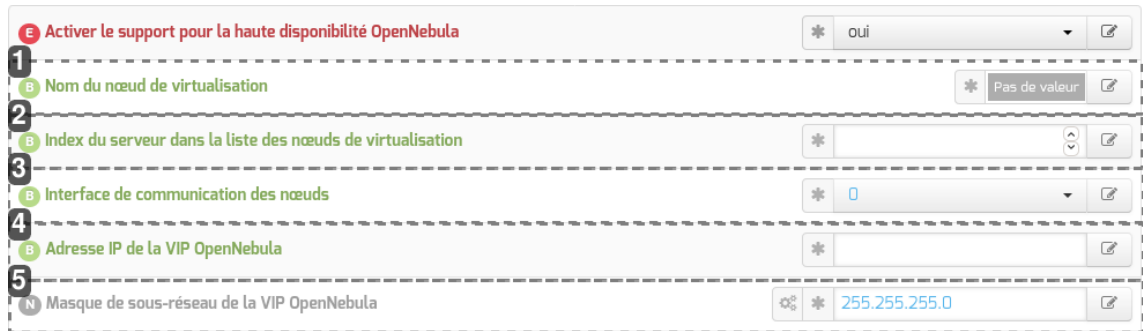

1

B Nom du nœud de virtualisation

\* Pas de valeur

### Nom du nœud de virtualisation

Liste des noms de domaine des nœuds de virtualisation autorisés à communiquer avec le serveur et participant à la répartition de charge.

2

B Index du serveur dans la liste des nœuds de virtualisation

\* [ ]

### Index du serveur dans la liste des nœuds de virtualisation

L'index du serveur dans la grappe détermine son rôle : le chef a pour index 0 tandis que les autres ont des index débutant à 1.

3

B Interface de communication des nœuds

\* 0

### Interface de communication des nœuds

Le numéro d'interface qui relie les différents nœuds dans la nomenclature ethX.

4

B Adresse IP de la VIP OpenNebula

\* [ ]

### Adresse IP de la VIP OpenNebula

Adresse IP virtuelle servant à joindre le chef de la grappe OpenNebula. Cette adresse est utilisée de manière générale pour contacter la grappe.

5

N Masque de sous-réseau de la VIP OpenNebula

\* 255.255.255.0

### Masque de sous-réseau de la VIP OpenNebula

Masque de sous-réseau complétant l'adresse IP de la VIP.

Pour plus d'information, consulter la section dédiée à la mise en place de la haute disponibilité OpenNebula (cf. Mise en place de la haute disponibilité OpenNebula) [p.208].

## Mode multi-nœuds

Un autre mode de fonctionnement possible et l'intégration avec d'autres nœuds, qui nécessitent d'être identifiés pour permettre le travail de concert.

1

B Nom du nœud de virtualisation

### Nom du nœud de virtualisation

Liste des noms de domaine des nœuds de virtualisation autorisés à communiquer avec le serveur et participant à la répartition de charge.

2

B Interface de communication des nœuds

### Interface de communication des nœuds

Le numéro d'interface qui relie les différents nœuds dans la nomenclature ethX.



Si vous disposez d'un serveur DNS il faut ajouter des entrées pour chaque nœuds, dans le cas contraire il faut renseigner le fichier `/etc/hosts` du module.



L'intégration du nouveau nœud se fait manuellement depuis l'orchestrateur (module Hâpy) avec la commande `onehost_create_all`.



Si la fonctionnalité d'intégration de nœud n'est plus utilisée au cours de la vie du module Hâpy (suppression du dernier nœud supplémentaire) mieux vaut la désactiver pour empêcher le rattachement d'un nœud Hâpy node et ainsi sécuriser le serveur.

## API XML-RPC

L'API XML-RPC est l'interface principale pour OpenNebula. Elle expose toutes les fonctionnalités du démon OpenNebula. Elle rend possible le contrôle et la gestion de toutes les ressources, machines virtuelles, réseaux virtuels, images, utilisateurs, hôtes et grappes.

L'accès à cette API peut être configuré et limité dans le cas d'une intégration avec d'autres nœuds.

1

Adresses IP/Noms DNS autorisés à utiliser l'API XML-RPC

## Adresses IP/Noms DNS autorisées à utiliser l'API XML-RPC

Liste des adresses IP ou noms de domaine permettant le filtrage des accès à l'API XML-RPC

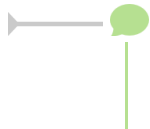

La documentation complète de l'API, en anglais, se trouve à l'adresse suivante :  
[https://docs.opennebula.io/6.6/integration\\_and\\_development/system\\_interfaces/api.html](https://docs.opennebula.io/6.6/integration_and_development/system_interfaces/api.html)

## Configuration de la bibliothèque de gestion des machines virtuelles

La virtualisation repose sur l'utilisation de la bibliothèque `libvirt`<sup>[p.525]</sup> qui doit accéder à différentes ressources. Cet accès est dépendant des utilisateur et groupe système utilisés.

1

Utilisateur d'exécution de la bibliothèque

### Utilisateur d'exécution de la bibliothèque

L'utilisateur avec les droits duquel la bibliothèque `libvirt` fonctionne.

2

Groupe d'exécution de la bibliothèque

### Groupe d'exécution de la bibliothèque

Le groupe avec les droits duquel la bibliothèque `libvirt` fonctionne.

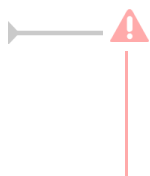

Le changement des utilisateur et groupe d'exécution peut entraîner un dysfonctionnement des fonctionnalités de virtualisation impliquant des problèmes de droits sur les ressources. Il est fortement déconseillé de modifier ces paramètres une fois en production.

## Configuration de l'application web OpenNebula Sunstone

Sunstone<sup>[p.538]</sup> est une interface utilisateur pour OpenNebula.

Plusieurs variables permettent d'adapter son fonctionnement et son apparence.



1

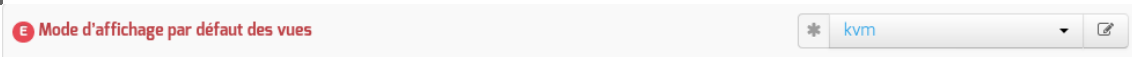

### La vue par défaut proposée aux utilisateurs

La vue proposée à l'utilisateur est liée à l'hyperviseur dont Sunstone fait l'interface. `kvm` est le choix par défaut sur le module Hâpy puisque Sunstone fait l'interface avec l'hyperviseur du module. Il est également possible de basculer sur une vue `vCenter` ou une vue `hybride` adaptée à plusieurs hyperviseur.

2

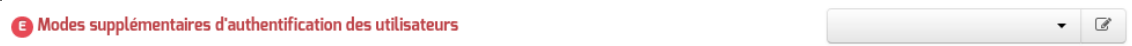

### Méthodes d'authentification proposées aux utilisateurs

Par défaut, la gestion des comptes se fait localement au moyen de l'interface Sunstone. Il est toutefois possible de choisir d'autres modes d'authentification.

Pour le moment, seul le mode supplémentaire LDAP est supporté.

L'activation du mode supplémentaire LDAP est effectué en le sélectionnant dans la fenêtre déroulante et en paramétrant l'accès au LDAP via le nouvel onglet annuaire (cf. Onglet Annuaire) <sup>[p.165]</sup> qui s'affichera.

3

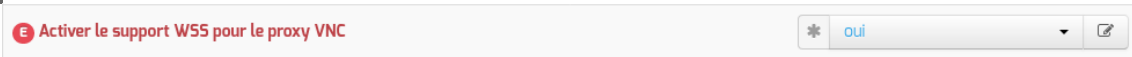

### Sécurisation des websockets pour le proxy VNC

La sécurisation des websockets passe par l'utilisation d'un certificat et d'une clé.

4

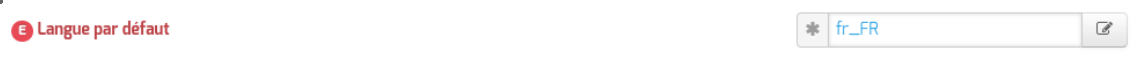



## Choix de la langue par défaut

Sunstone est une application traduite qui laisse le choix de la langue à l'utilisateur mais permet également à l'administrateur de choisir quelle langue par défaut proposer. La liste des langues proposées (en\_US, es\_ES, nl\_NL, ...) est disponible dans le répertoire `/usr/lib/one/sunstone/public/locale/languages` ou dans l'interface Sunstone dans l'espace de configuration des préférences.

5



## Personnalisation du logo affiché dans l'interface Sunstone

Le logo affiché par l'interface Sunstone peut être personnalisé en plaçant l'image souhaitée dans le répertoire `/usr/lib/one/sunstone/public/images/` et faisant correspondre la valeur du champ avec le nom de cette image.

6



## Limite de la taille des requêtes HTTP

Paramètre limitant la taille des requêtes permises par le serveur web, en amont de l'interface Sunstone.

### ⚠ Disparition de variables

Certaines variables, auparavant accessibles sur ce module, sont désormais cachées ou protégées contre toute modification.

Les variables équivalentes à `Numéro de port d'écoute` et `Adresse IP d'écoute` sont paramétrées par défaut à `9000` et `127.0.0.1` respectivement.

N	Adresse IP d'écoute de Sunstone	<code>ip_sunstone</code>	default	*	127.0.0.1	⊗
E	Numéro de port d'écoute de Sunstone	<code>port_sunstone</code>	default	*	9000	⊗
E	Adresse IP d'écoute du proxy VNC	<code>one_sunstone_vnc_proxy_ip</code>	default	*	127.0.0.1	⊗
N	Numéro de port d'écoute du proxy VNC	<code>one_sunstone_vnc_proxy_port</code>	default	*	29876	⊗

De même, la variable `Numéro de port d'écoute du proxy VNC` est forcé à `29876`.

## Configuration du service OpenNebula Gate

Le composant OneGate permet aux hôtes de la machine virtuelle d'obtenir et d'envoyer des informations sur la machine virtuelle depuis OpenNebula.

Les utilisateurs et les administrateurs peuvent l'utiliser pour collecter des métriques, détecter des problèmes dans leurs applications et déclencher des règles OneFlow depuis l'intérieur de la VM.

Pour les machines virtuelles qui font partie d'une application multi-VM (service OneFlow), ils peuvent également récupérer les informations du service directement à partir de OneGate et déclencher des actions pour reconfigurer le service ou transmettre des informations entre différentes VM.



[https://docs.opennebula.io/6.6/management\\_and\\_operations/multivm\\_service\\_management/c](https://docs.opennebula.io/6.6/management_and_operations/multivm_service_management/c)

## 4.25. Onglet Modèle

Dans cet onglet il est possible d'initialiser des modèles de VM avec quelques fonctions de bases : ISO EOLE, Disque dur vierge et template d'installation d'Eolebase.



L'activation de cette fonctionnalité provoque le téléchargement de l'image ISO de la version d'EOLE spécifiée dans le champ Version de l'image ISO EOLE à télécharger au moment de l'instance.

Les modèles de VM s'afficheront directement dans l'interface Sunstone dans la vue **Machines Virtuelles** du menu **Modèles de VM**.

ID	Propriétaire	Groupe	Nom	Heure d'enregistrement
0	oneadmin	oneadmin	InstallEole-2.5.2-amd64	19:17:34 14/10/2016

## 4.26. Onglet Hooks

L'onglet **Hooks** n'est visible qu'après avoir activé les hooks personnalisés dans l'onglet **Virtualisation**.

Les hooks permettent d'exécuter un script en fonction d'actions (création, lancement, arrêt, suppression...) opérées sur les machines virtuelles.

Passer la variable `Hooks sur les machines virtuelles` à `oui` et cliquer sur le bouton `+ Nom du hook des machines virtuelles` permet d'ajouter un hook.

Il est possible d'ajouter plusieurs hooks.

- `Nom du hook des machines virtuelles` : choisir un nom unique ;
- `Déclencheur (on)` : choisir l'action sur laquelle déclencher le hook ;
- `Script à déclencher (command)` : saisir le nom du script personnalisé qui sont à stocker dans `/var/lib/one/remotes/hooks/` ;
- `Arguments à passer au script (arguments)` : argument à passer à l'appel du hook (`$ID`, `$PREV_STATE` `$PREV_LCM_STATE...`) ;
- `Exécuter sur les nœuds (remote)` : provoque la copie des hooks sur les différents nœuds du cluster ;
- `État attendu en déclencheur CUSTOM (state)` : État attendu par le hook lorsque le déclencheur est "CUSTOM" ;
- `État LCM attendu en déclencheur CUSTOM (lcm_state)` : État LCM attendu par le hook lorsque le déclencheur est "CUSTOM" .

Les hooks permettent d'exécuter un script en fonction d'actions (création, suppression) opérées sur les utilisateurs.

Passer la variable `Hooks sur les utilisateurs` à `oui` et cliquer sur le bouton `+ Nom du hook d'utilisateur` permet d'ajouter un hook.

Il est possible d'ajouter plusieurs hooks.

Nom du hook d'utilisateur : choisir un nom unique ;

Déclencheur (on) : choisir l'action sur laquelle déclencher le hook ;

Script à déclencher (command) : saisir le nom du script personnalisé qui sont à stocker dans `/var/lib/one/remotes/hooks/` ;

Arguments à passer au script (arguments) : argument à passer à l'appel du hook.



Des exemples de hooks sont documentés en anglais dans le fichier `/etc/one/oned.conf` (VM\_HOOK et USER\_HOOK).

L'utilisation des hooks est documenté en anglais à l'adresse suivante :

[https://docs.opennebula.io/6.6/integration\\_and\\_development/system\\_interfaces/hook\\_driver.html](https://docs.opennebula.io/6.6/integration_and_development/system_interfaces/hook_driver.html)  
[[https://docs.opennebula.io/6.6/integration\\_and\\_development/system\\_interfaces/hook\\_driver.html](https://docs.opennebula.io/6.6/integration_and_development/system_interfaces/hook_driver.html)]

## 4.27. Onglet Sauvegarde des VM

Il est possible de sauvegarder et restaurer les VM via l'installation du paquet `eole-one-backup`. Pour accéder l'onglet Sauvegarde des VM il est nécessaire de l'installer au préalable :

```
apt-eole install eole-one-backup
```

L'onglet Sauvegarde des VM propose quatre options

- Répertoire de sauvegarde des machines virtuelles.  
Répertoire racine de destination des sauvegardes de machines virtuelles (Attention à l'espace disponible)
- Sauvegarder uniquement les VM avec une étiquette.

Active la possibilité de marquer des machines virtuelles avec des Labels (dans OpenNebula) et de ne sauvegarder que les machines ainsi marquées

- Étiquette des machines à sauvegarder.  
Label (étiquette) marquant les machines virtuelles à sauvegarder
- Sauvegarder les images non utilisées par des VM.  
Sauvegarder également les images qui ne sont utilisées par aucune machine virtuelle

## 4.28. Onglet Opennebula flow

Le service OpenNebula Flow permet de faciliter le déploiement de plusieurs machines virtuelles dépendantes entre elles.

L'activation du serveur OpenNebula Flow (OneFlow) s'effectue en mode expert dans l'onglet **Services**.

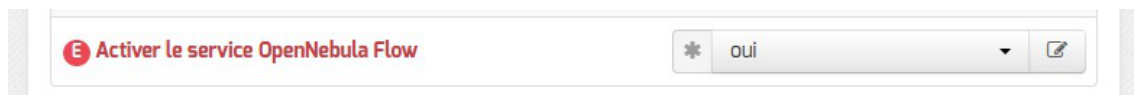

Il permet de gérer les dépendances entre machines virtuelles. Cela permet aux utilisateurs et aux administrateurs de définir, d'exécuter et de gérer des applications multi-niveaux, ou des services composés de machines virtuelles interconnectées avec dépendances de déploiement entre eux.

Chaque groupe de machines virtuelles est déployé et géré comme une entité unique complètement intégrée avec la gestion avancée des utilisateurs et des groupes OpenNebula.



Le numéro de port d'écoute OpenNebula Flow est 2474 et l'adresse IP d'écoute est 127.0.0.1.

Les machines virtuelles créées sont nommées selon un modèle construit autour de variables OpenNebula :

- `$$SERVICE_NAME` : nom du service (groupe de VM fonctionnant de concert) ;
- `$$SERVICE_ID` : identifiant du service ;
- `$$ROLE_NAME` : rôle de la VM dans le service ;
- `$$VM_NUMBER` : identifiant propre à l'instance de VM.

La variable Schéma de nommage par défaut des machines virtuelles permet de personnaliser ce nom.

Après activation, la configuration d'OpenNebula Flow s'effectue dans le menu **Modèle de VM** → **Services** de l'interface Sunstone.

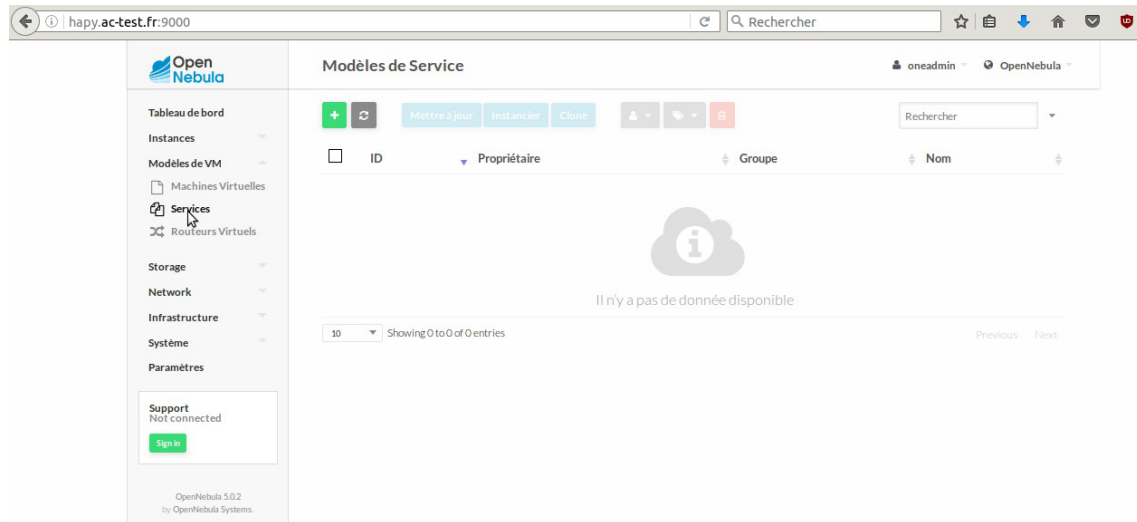

L'utilisation d'OpenNebula Flow est documentée en anglais à l'adresse suivante :  
[https://docs.opennebula.io/6.6/management\\_and\\_operations/multivm\\_service\\_management/](https://docs.opennebula.io/6.6/management_and_operations/multivm_service_management/)

Le service OneFlow est surveillé par l'outil de diagnostic `diagnose`.

## 5. Authentification LDAP des utilisateurs

### Mode supplémentaire d'authentification

Par défaut la gestion des comptes se fait en local au travers de l'interface Sunstone.

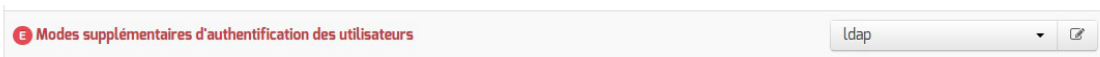

Il est possible de choisir d'autres modes d'authentification, pour le moment seul le mode supplémentaire LDAP est supporté.

Pour ce faire, dans l'onglet `Virtualisation`, il faut passer la variable `Modes supplémentaires d'authentification des utilisateurs` à la valeur `ldap`. Cette action affiche un nouvel onglet `Annuaire`.

The screenshot shows the 'Annuaire' configuration interface with the following settings:

Paramètre	Valeur
Adresse IP ou nom DNS du serveur LDAP	*
Base DN de l'annuaire	* o=gouv,c=fr
Activer le support de TLS	* non
Ajouter les utilisateurs LDAP aux utilisateurs locaux	* non
Port du serveur LDAP	* 389
Utilisateur de lecture des comptes LDAP	* cn=reader,o=gouv,c=fr
Fichier de mot de passe de l'utilisateur de lecture	* /root/.reader
Définir le mot de passe admin de LDAP dans un fichier	* non

Lorsque l'annuaire est configuré comme étant distant, l'onglet propose plusieurs paramètres :

- Adresse IP ou nom DNS du serveur LDAP : adresse du serveur LDAP distant ;
- Base DN de l'annuaire : définit le chemin de base pour la recherche dans l'annuaire LDAP
- Activer le support de TLS : permet de gérer le chiffrement TLS<sup>[p.539]</sup> des échanges ;
- Port du serveur LDAP : permet de changer le port d'écoute du serveur LDAP ;
- Utilisateur de lecture des comptes LDAP : définit l'utilisateur ayant les droits de lecture, `cn=reader,o=gouv,c=fr` par défaut ;
- Fichier de mot de passe de l'utilisateur de lecture : le mot de passe de l'utilisateur qui a les droits de lecture sur l'annuaire distant doit être placé dans le fichier indiqué dans ce champ, `/root/.reader` par défaut ;
- Définir le mot de passe admin de LDAP dans un fichier : permet de stocker et de réutiliser par ailleurs le mot de passe administrateur de l'annuaire distant dans le fichier `/root/.writer`.

Les variables du mode expert permettent de modifier finement le comportement de l'annuaire.

The screenshot shows the 'Annuaire' configuration interface in expert mode with the following variables:

Variable	Valeur
Fichier de mot de passe de l'utilisateur admin	* /root/.writer
Attribut de recherche des utilisateurs	* uid
Filtre d'utilisateurs	* objectClass=person
Filtre de groupes	* objectClass=posixGroup
DN racine de l'arbre utilisateurs	
DN racine de l'arbre groupes	
Champ 'nom d'affichage' de l'utilisateur	* displayName
Champ 'mail' de l'utilisateur	* mail
Champ 'maildir' de l'utilisateur	* maildir
Champ 'fonction' de l'utilisateur	
Champ 'categorie' de l'utilisateur	
Champ 'rne' de l'utilisateur	
Champ 'redurne' de l'utilisateur	
Champ 'nom d'affichage' du groupe	* cn

La variable Fichier de mot de passe de l'utilisateur admin permet de modifier le fichier

par défaut contenant le mot de passe de l'administrateur de l'annuaire.

L'attribut de recherche par défaut peut également être modifié.

Les filtres, les DN racine et les attributs LDAP renvoyés par l'annuaire peuvent être personnalisés.

Voir aussi...

Onglet Annuaire [p.165]

Onglet Virtualisation [p.189]

## 6. Mise en place de la haute disponibilité OpenNebula

À partir d'EOLE 2.7.1, le module Hâpy implémente nativement le mode clustering afin de fournir une solution de haute disponibilité<sup>[p.522]</sup>.

### Prérequis

La mise en place de la haute-disponibilité sur Hâpy nécessite au minimum **3 serveurs** pour que le cluster soit fonctionnel.

Il faut également disposer de :

- 4 adresses IP dans le même sous-réseau (une adresse par machine et une adresse IP virtuelle<sup>[p.540]</sup>) ;
- 4 noms DNS pouvant être résolus par les serveurs (un par machine et un pour l'adresse IP virtuelle).



Les nœuds à ajouter au cluster doivent avoir une entrée sur le DNS local ou être ajoutés dans le fichier `/etc/hosts` du module Hâpy maître.

La déclaration des nœuds peut s'effectuer en activant la fonctionnalité `Déclarer des noms d'hôtes supplémentaires` disponible dans l'onglet expert `Réseau avancé`.

### Installation et configuration des serveurs

Pour commencer, il faut installer les serveurs (nœuds) et en choisir un qui sera le "premier" leader.

Ensuite, il faut saisir la configuration de chacun des serveurs en activant le support de la haute disponibilité en mode expert dans l'onglet `Virtualisation`.



Configuration des nœuds de virtualisation

<b>E</b> Activer le support pour la haute disponibilité OpenNebula	* oui
<b>B</b> Nom du nœud de virtualisation	* hap1 hap2 hap3
<b>B</b> Index du serveur dans la liste des nœuds de virtualisation	* 0
<b>B</b> Interface de communication des nœuds	* 0
<b>B</b> Adresse IP de la VIP OpenNebula	* 192.168.0.120
<b>N</b> Masque de sous-réseau de la VIP OpenNebula	* 255.255.255.0

Le nœud choisi pour être le "premier" leader aura l'index 0.

À partir d'EOLE 2.7.2, une variable supplémentaire permet de déclarer le nom DNS associé à l'adresse IP virtuelle.

Ce nom de domaine permettra de toujours utiliser le nœud master pour accéder à l'interface OpenNebula.

**B** Nom de domaine (FQDN) associé à la VIP ONE HA \* one.ac-test.fr

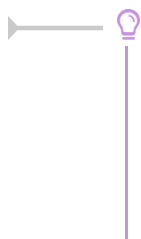

Les configurations de tous les serveurs sont identiques à quelques détails près :

- l'adresse IP du serveur ;
- le nom DNS du serveur ;
- l'index du serveur dans la liste des nœuds de virtualisation.

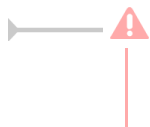

La liste des nœuds de virtualisation doit contenir tous les nœuds du cluster dans l'ordre de leur index.

## Instanciation des serveurs de la grappe

- Instancier tous les nœuds avec un index supérieur à 0 en répondant non à la question concernant l'inscription de nouveaux nœuds dans la grappe ;
- Instancier le nœud avec l'index 0 et répondre oui à la question concernant l'inscription de nouveaux nœuds dans la grappe ;

```

1 Vous allez inscrire un noeud dans une grappe Hâpy
2 Pour ce faire vous devez vous munir du mot de passe de l'utilisateur 'root' de
  chacun des noeuds
3 Voulez-vous commencer ? [oui/non]
4 [oui] :
5
6
7 Traitement du noeud hap1
8
9 * Gestion des clés SSH
10
11 [ ... ]

```

- Reconfigurer tous les nœuds avec un index supérieur à 0

## Vérification de la santé de la grappe

Toutes les commandes doivent être exécutées sur le "leader", le "leader" est le porteur de la VIP, il est donc préférable d'utiliser la VIP pour l'interaction avec la grappe.

### Vérifier la "zone"

```

1 # onezone show 0
2 ZONE 0 INFORMATION
3 ID : 0
4 NAME : OpenNebula
5
6 ZONE SERVERS
7 ID NAME ENDPOINT
8 0 hapy1.ac-test.f http://hapy1.ac-test.fr/RPC2
9 1 hapy2.ac-test.f http://hapy2.ac-test.fr/RPC2
10 2 hapy3.ac-test.f http://hapy3.ac-test.fr/RPC2
11
12 HA & FEDERATION SYNC STATUS
13 ID NAME STATE TERM INDEX COMMIT VOTE FED_INDEX
14 0 hapy1.ac-test.f leader 1 200 200 0 -1
15 1 hapy2.ac-test.f follower 1 200 200 1 -1
16 2 hapy3.ac-test.f follower 1 200 200 2 -1
17
18 ZONE TEMPLATE
19 ENDPOINT="http://localhost:2633/RPC2"

```

### Vérifier la grappe ONE

```

1 # onehost list
2 ID NAME CLUSTER TVM ALLOCATED_CPU ALLOCATED_MEM STAT
3 0 hapy1.ac-test.f default 0 0 / 100 (0%) 0K / 1.9G (0%) on
4 1 hapy2.ac-test.f default 0 0 / 100 (0%) 0K / 1.9G (0%) on
5 2 hapy3.ac-test.f default 0 0 / 100 (0%) 0K / 1.9G (0%) on

```

Il est possible que les hôtes soient en "err" et non en "on".

Après quelques minutes si les noeuds ne sont pas passé à "on" vous avez un problème.

## Espace de stockage réseau répliqué

Le projet `eole-glusterfs`, basé sur le système de fichier distribué GlusterFS<sup>[p.521]</sup>, été conçu dans le but de fournir un espace de stockage à une grappe de serveurs Hâpy.

### Howto

Un tutoriel est disponible dans le projet git hébergé sur la forge du pôle :

<https://dev-eole.ac-dijon.fr/projects/eole-glusterfs/repository/entry/doc/howto.md>

## 7. Mise en place de l'agrégation de liens Ethernet (bonding)

### Activation de l'agrégation de liens Ethernet

L'activation de l'agrégation de liens Ethernet<sup>[p.513]</sup> s'effectue en déclarant au minimum deux interfaces réseau dans la variable experte `Nom de l'interface réseau` dans un onglet `Interface-n`.

The screenshot shows a configuration form with the following fields:

- Nom de l'interface réseau:** A list containing 'ens4' and 'ens7'.
- Nom de l'interface réseau de la zone:** A list containing 'ens4', 'ens7', 'ens8', and 'ens9'.
- L'interface réseau de la zone est un bridge:** A checkbox that is currently unchecked.
- Mode de connexion pour l'interface:** A dropdown menu set to '802.3ad'.

L'utilisation de l'agrégation de liens Ethernet<sup>[p.513]</sup> nécessite de disposer d'un Commutateur réseau<sup>[p.515]</sup> compatible et configuré.

⚠ Pour configurer l'agrégation de liens Ethernet, il faut rafraîchir l'onglet (cliquer sur un autre onglet et revenir #21016 [\[https://dev-eole.ac-dijon.fr/issues/21016\]](https://dev-eole.ac-dijon.fr/issues/21016)).

### Configuration de l'agrégation de liens Ethernet

The screenshot shows a configuration form with the following fields:

- Nom de l'interface réseau:** A list containing 'ens4' and 'ens7'.
- Nom de l'interface réseau de la zone:** A text field containing 'bond0'.
- Mode de bonding:** A dropdown menu set to '802.3ad'.
- Fréquence des MII link monitoring en millisecondes:** A text field containing '100'.
- Temps en millisecondes pour qu'une interface soit détectée down:** A text field containing '200'.
- Temps en millisecondes pour qu'une interface soit détectée comme active:** A text field containing '200'.

Il est possible de choisir le mode d'agrégation en accord avec la configuration de votre Commutateur réseau<sup>[p.515]</sup> parmi :

- balance-rr ;
- active-backup ;
- balance-xor ;
- broadcast ;
- 802.3ad ;
- balance-tlb ;

- balance-alb.

Les autres variables permettent d'adapter la sensibilité de la détection de la perte et du retour de lien.

# Chapitre 7

## Instanciation du module

### La troisième des quatre phases

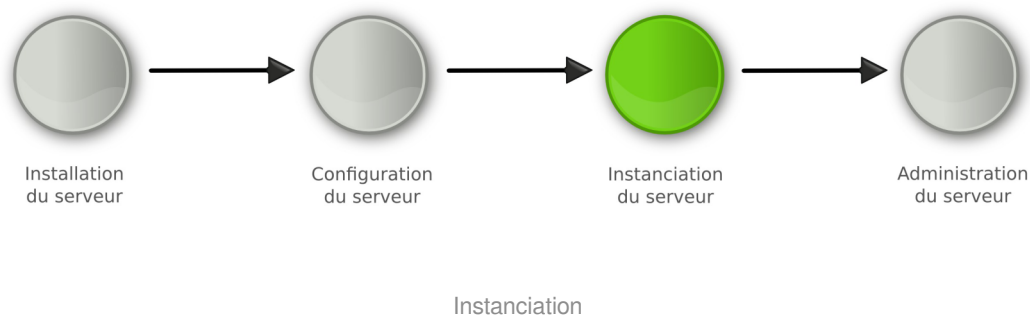

- La **phase d'instanciation** s'effectue au moyen de la commande `instance` .

L'instanciation permet de transférer les valeurs définies précédemment et des fichiers de configuration pré-remplis vers les fichiers cibles.

À l'issue de cette phase, le serveur est utilisable en exploitation.

Cette phase doit être complétée par un diagnostic complet du module à l'aide de la commande `diagnose -L` .

## 1. Principes de l'instanciation

Les modules EOLE sont livrés avec un ensemble de **templates**.

Les templates<sup>[p.538]</sup> sont les fichiers de configuration de chacun des logiciels utilisés. Ils sont pré-paramétrés et contiennent des variables.

Parallèlement les modules fournissent des dictionnaires décrivant l'ensemble de ces variables, comme expliqué dans la phase de configuration.

L'instanciation consiste à remplacer les variables par les valeurs renseignées dans le fichier `/etc/eole/config.eol` et à copier les fichiers vers leur emplacement cible.

Si des patches EOLE<sup>[p.532]</sup> ont été créés pour personnaliser le serveur, ils seront pris en compte durant cette phase.

Voir aussi...

Personnalisation du serveur à l'aide de Creole <sup>[p.401]</sup>

## 2. Lancement de l'instanciation

Pour lancer l'instanciation, il faut utiliser la commande `instance`.

Le compte rendu d'exécution est dans le fichier `/var/log/creole.log`.

En plus de remplacer les variables par les valeurs renseignées dans le fichier `/etc/eole/config.eol` et de copier les fichiers vers leur emplacement cible, l'instanciation :

- arrête et redémarre des services ;
- lance des commandes ;
- effectue certaines tâches en fonction des réponses aux dialogues proposés.

Un fichier `config.eol.bak` est généré dans le répertoire `/etc/eole/` à la fin de l'instanciation du serveur. Celui-ci permet d'avoir une trace de la dernière configuration fonctionnelle du serveur.

La commande `instance` utilise le fichier `/etc/eole/config.eol`. Il n'est plus nécessaire de spécifier le nom du fichier à utiliser.

### 2.1. Les mots de passe

#### Mots de passe à l'installation

Lors de l'installation, les mots de passe des comptes `root` et `eole` sont générés aléatoirement selon les critères suivants :

- 12 caractères ;
- au moins une majuscule ;
- au moins un chiffre ;
- pas de caractère ambigu (l ou 1, 0 ou O, ...).

Après installation, la connexion SSH par mot de passe pour l'utilisateur `root` est permise. Cependant, le mot de passe généré aléatoirement de l'utilisateur `root` est affiché uniquement sur la console, il faut donc avoir un accès physique à la machine pour en prendre connaissance.

#### Mots de passe à l'instanciation

Lors de l'instanciation, la modification des mots de passe est demandée pour les comptes :

- de l'utilisateur `root` ;
- du ou des utilisateurs à droits restreints (`eole`, `eole2`, ...)
- de l'utilisateur `admin` sur les modules Scribe, Horus et AmonEcole ;
- de l'utilisateur `admin_zephir` sur le module Zéphir ;

- de l'utilisateur `Administrator` sur le module Seth avec le rôle de contrôleur de domaine principal.

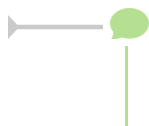

Sur un module Amon, en cas d'utilisation d'un réseau pédagogique et d'un réseau administratif, le second administrateur (`eole2`) permet d'administrer le réseau pédagogique.

Par défaut, le système vérifie la pertinence des mots de passe. Pour cela, il utilise un système de classes de caractères :

- les lettres en minuscule [a-z] ;
- les lettres en majuscule [A-Z] ;
- les chiffres [0-9] ;
- les caractères spéciaux (exemple : \$\*ùµ%£, ; : !§/ . ?).

Il faut utiliser différentes classes de caractères pour que le mot de passe soit considéré comme valide. Il n'est pas possible de réutiliser le mot de passe par défaut fourni à l'installation.

Par défaut, voici les restrictions :

- une seule classe de caractères : impossible ;
- deux classes de caractères : 9 caractères ;
- trois et quatre classes : 8 caractères ;
- un mot de passe commençant par une majuscule ou se terminant par un chiffre n'est pas considéré comme un mot de passe utilisant plusieurs classes de caractères ;
- ne pas utiliser le login comme partie du mot de passe.

Cette configuration est modifiable durant l'étape de configuration, en mode expert (onglet `Systeme`).

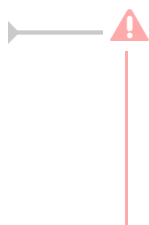

Il s'agit de comptes d'administration donc sensibles sur le plan de la sécurité. Il est important de renseigner des mots de passe forts.

Cet article du CERTA<sup>[p.515]</sup> donne une explication détaillée sur la stratégie des mots de passe.  
<http://www.certa.ssi.gouv.fr/site/CERTA-2005-INF-001/>

## 2.2. Création d'un deuxième administrateur

À l'instance il est possible de créer un compte pour un nouvel administrateur.

```
1 Créer un nouvel administrateur eole2 ? [oui/non]
2 [non] : non
```

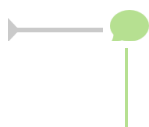

Des comptes administrateurs supplémentaires peuvent être créés en dehors de l'instance grâce à la commande `add_restricted_admin`.

## 2.3. Mise à jour

À la fin de la phase d'instanciation, la mise à jour automatique hebdomadaire est activée.

L'heure est définie aléatoirement entre 01h00 et 05h59 un des sept jours de la semaine.



Si la fréquence des tâches `schedule` est personnalisée dans l'interface de configuration du module, c'est cette dernière qui prévaut et l'activation/désactivation de la mise à jour hebdomadaire via l'EAD ou la commande `manage_schedule` n'est plus possible.

La mise à jour permet de maintenir votre serveur avec le niveau de fonctionnalité le plus récent et surtout de bénéficier des dernières corrections. Certaines corrections peuvent combler des failles de sécurité importantes, il est donc important de les appliquer aussitôt qu'elles sont publiées.

Il est conseillé d'effectuer la mise à jour immédiatement, comme proposé à la fin de l'instance.

Une mise à jour est recommandée

Voulez-vous effectuer une mise à jour via le réseau maintenant ? [oui/non]

Voir aussi...

Gestion des tâches planifiées eole-schedule [p.452]

## 2.4. Le redémarrage

Il est possible qu'un redémarrage soit proposé à la fin de l'instanciation.

Si le noyau (kernel) a été mis à jour, le serveur doit redémarrer pour pouvoir l'utiliser. Dans ce cas, la question suivante apparaîtra :

Un redémarrage est nécessaire

Faut-il l'effectuer maintenant ? [oui/non]



# Chapitre 8

## Administration du module Hâpy

### La quatrième des quatre phases

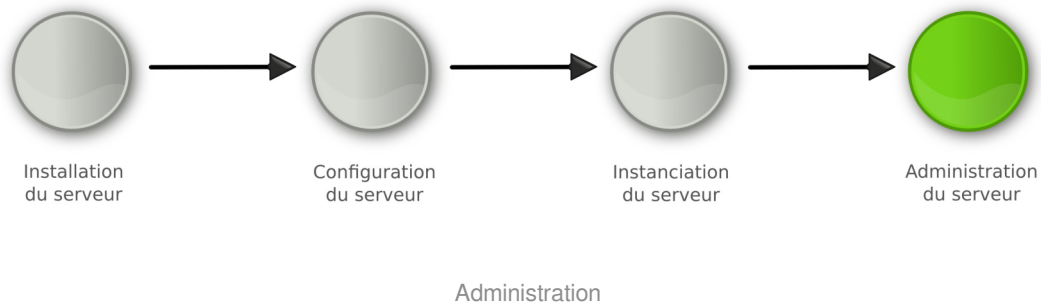

- La **phase d'administration** correspond à l'exploitation du serveur. Chaque module possède des fonctionnalités propres, souvent complémentaires. Diverses interfaces permettent la mise en œuvre de ces fonctionnalités et en facilitent l'usage.

## 1. Administration généralités

### La dernière des quatre phases

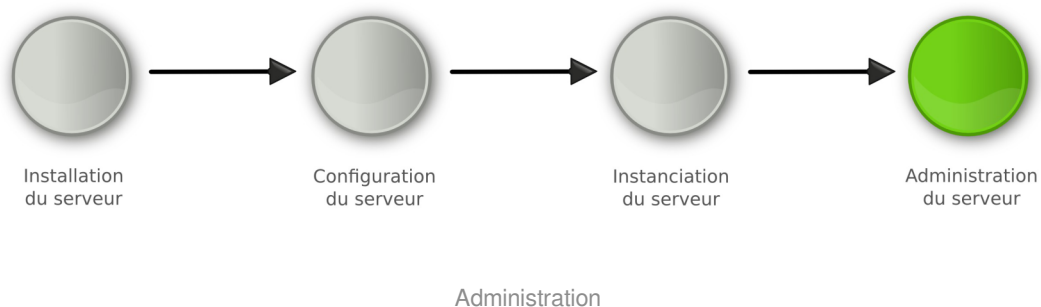

- La **phase d'administration** correspond à l'exploitation du serveur. Chaque module possède des fonctionnalités propres, souvent complémentaires. Diverses interfaces permettent la mise en œuvre de ces fonctionnalités et en facilitent l'usage.

## 1.1. Principes de l'administration

L'administration d'un module est facilitée par plusieurs outils mis à disposition :

- l'interface d'administration web : [EAD](#) ;
- l'interface d'administration semi-graphique : [manage-eole](#) ;
- l'interface d'administration du module Zéphir : [Zéphir-Web](#) ;
- des outils spécifiques à certains modules : [ARV](#), [frontend\\_horus](#), ...
- des interfaces fournies par les logiciels utilisés : Cups, Sympa, ...
- la procédure de mise à jour ;
- les sauvegardes.

Il est également possible d'utiliser la **ligne de commande**.

Le choix de l'outil à utiliser s'effectue en fonction du type de module, de l'emplacement de ce module dans l'architecture (serveur en établissement ou serveur académique) et du profil de l'administrateur (administrateur académique, relai académique, personne ressource en établissement...).

## 1.2. Découverte de GNU/Linux



### 1.2.1. Les Bases

#### Descriptif sommaire

Une distribution

- un kernel = Linux <sup>[p.526]</sup>
- des outils périphériques = GNU <sup>[p.521]</sup>
- un environnement console ou graphique
- un système de fichiers éprouvé, hérité d'UNIX

## 1.2.1.a. L'arborescence GNU/Linux

### L'arborescence GNU/Linux

Pour l'utilisateur, un système de fichiers est vu comme une arborescence : les fichiers sont regroupés dans des répertoires (concept utilisé par la plupart des systèmes d'exploitation). Ces répertoires contiennent soit des fichiers, soit récursivement d'autres répertoires. Il y a donc un répertoire racine et des sous-répertoires. Une telle organisation génère une hiérarchie de répertoires et de fichiers organisés en arbre.

#### Racine de l'arbre

`/` (appelé slash ou root) : racine de l'arborescence sur laquelle sont raccrochés tous les sous-répertoires et fichiers.

#### Arborescence 1er niveau

- `bin/` : commandes liées au système, exécutables par tous ;
- `boot/` : noyau et initrd nécessaires au démarrage (ou boot) du système ;
- `dev/` : fichiers spéciaux effectuant le lien noyau / périphériques ;
- `etc/` : fichiers de configuration ;
- `home/` : répertoires de connexion (ou home directory) des utilisateurs ;
- `lib/` : bibliothèques essentielles au démarrage et modules du noyau ;
- `mnt/` : contient les sous-répertoires de montage des partitions des autres périphériques ;
- `opt/` : installation des applications autres ;
- `proc/` : pseudo système de fichier représentant le noyau à un instant T ;
- `root/` : répertoire de connexion de root ;
- `sbin/` : commandes réservées à root et utilisées dans les niveaux de démarrage bas ;
- `sys/` : pseudo système de fichier représentant les processus ;
- `tmp/` : répertoire temporaire accessible à tous ;
- `usr/` : commandes utilisées par les utilisateurs (bin), l'administrateur (sbin), mais aussi ensemble du système graphique ;
- `var/` : ensemble des données variables du système (spools, logs, web, bases de données, ...).

**Filesystem Hierarchy Standard** (« norme de la hiérarchie des systèmes de fichiers », abrégé en **FHS**) définit l'arborescence et le contenu des principaux répertoires des systèmes de fichiers des systèmes d'exploitation GNU/Linux et de la plupart des systèmes Unix.

## Fichiers et répertoires

### Sous Unix, tout est fichier

Les différents types :

- **fichiers ordinaires** : fichiers éditables
- **fichiers programmes** : fichiers contenant des données compilées
- **répertoires** : fichier contenant les infos sur les fichiers et sous-répertoires contenus (index)

- **fichiers spéciaux** : fichier associé à un périphérique. Ne contient qu'une description relative au driver et type d'interface.

## Adresse absolue / adresse relative

Un fichier ou un répertoire peut être défini :

- soit par un chemin relatif à l'endroit où vous vous positionnez au moment T.
- soit par un chemin absolu à partir de la racine de l'arborescence.

### 1.2.1.b. La gestion des droits

#### Droits de base UNIX

Les droits détaillés ci-après s'appliquent à l'ensemble des composantes de l'arborescence GNU/Linux, à savoir les fichiers et les répertoires.

Droits essentiels :

- lecture
- écriture
- exécution

Autres droits :

- sticky bit
- setuid et setgid bits

#### Description d'un fichier

```
$ ls -li fic
309790 -rw-r--r-- 1 user1 group1 64 avr 20 14:59 fic
```

1. numéro d'inode
2. type & droits sur le fichier (ou répertoire)
3. compteur de liens physiques
4. propriétaire
5. groupe
6. taille
7. date de dernière modification
8. nom du fichier (répertoire)

#### Représentation du type et des droits des fichiers

Le schéma précédent montre, dans le second bloc, comment sont affichés les droits associés à un fichier (ou répertoire).

Ce bloc se décompose en 4 sous-parties :

- La première, codée sur un caractère, représente le type du fichier
- On trouve ensuite 3 groupes de 3 caractères indiquant les droits de lecture/écriture/exécution.

Le type du fichier peut être un des éléments suivants :

- `d` : répertoire
- `l` : lien symbolique
- `c` : périphérique de type caractère
- `b` : périphérique de type bloc
- `p` : pile fifo
- `s` : socket
- `-` : fichier classique



- Fichiers de périphériques :
  - `brw-rw----` 1 root disk 8, 0 nov 12 08:17 /dev/sda
  - `brw-rw----` 1 root cdrom 3, 0 nov 12 08:17 /dev/hda
  - `crw-r-----` 1 root kmem 1, 1 nov 12 08:17 mem
  - `crw-rw----` 1 root root 4, 0 nov 12 08:17 tty0
- Répertoires :
  - `drwxr-xr-x` 13 root root 4096 oct 20 10:22 /usr
  - `drwxr-xr-x` 17 user1 group1 4096 oct 31 09:18 /home/user1
- Fichiers standards :
  - `-rw-r--r--` 1 root root 2008 oct 17 19:36 /etc/inittab
  - `-rw-r--r--` 1 root root 724 déc 20 2006 /etc/crontab
  - `-rwxr-x--` 1 root root 1024 oct 29 /home/user1/monScript
- Lien symbolique :
  - `lrwxrwxrwx` 1 root root 31 oct 27 15:00 /var/lib/postgresql/8.3/main/root.crt -> /etc/postgresql-common/root.crt
- Socket :
  - `srw-rw-rw-` 1 root root 0 nov 12 08:18 /var/run/gdm\_socket

## Détail des droits standards

Comme énoncé précédemment, les droits sont codés sur 3 jeux de 3 droits.

Cet ensemble de 3 droits sur 3 entités se représente généralement de la façon suivante : on écrit côte à côte les droits **r** (*R*ead/lecture), **w** (*W*rite/écriture) puis **x** (*eX*ecute/exécution) respectivement pour le propriétaire (**u**), le groupe (**g**) et les autres utilisateurs (**o**). Les codes u, g et o (u comme user, g comme

group et o comme others) sont utilisés par les commandes UNIX qui permettent d'attribuer les droits et l'appartenance des fichiers.

Lorsqu'un droit est attribué à une entité, on écrit ce droit (r, w ou x), et lorsqu'il n'est pas attribué, on écrit un '-'. Par exemple : `rwxr-xr--`

## Droits Spécifiques

### SUID Bit

Ce droit s'applique aux fichiers exécutables, il permet d'allouer temporairement à un utilisateur les droits du propriétaire du fichier, durant son exécution.

En effet, lorsqu'un programme est exécuté par un utilisateur, les tâches qu'il accomplira seront restreintes par ses propres droits, qui s'appliquent donc au programme.

Lorsque le droit SUID est appliqué à un exécutable et qu'un utilisateur quelconque l'exécute, le programme détiendra alors les droits du propriétaire du fichier durant son exécution.

Bien sûr, un utilisateur ne peut jouir du droit SUID que s'il détient par ailleurs les droits d'exécution du programme. Ce droit est utilisé lorsqu'une tâche, bien que légitime pour un utilisateur classique, nécessite des droits supplémentaires (généralement ceux de root). Il est donc à utiliser avec précaution.

- `-r-s--x--x 1 root root 15540 jun 20 2004 /usr/bin/passwd`

C'est un **s** si le droit d'exécution du propriétaire est présent, ou un **S** sinon. Il se place donc comme ceci : `---s-----` ou `---S-----`

### SGUID Bit

Ce droit fonctionne comme le droit SUID, mais appliqué aux groupes. Il donne à un utilisateur les droits du groupe auquel appartient le propriétaire de l'exécutable et non plus les droits du propriétaire.

De plus, ce droit a une tout autre utilisation s'il est appliqué à un répertoire. Normalement, lorsqu'un fichier est créé par un utilisateur, il en est propriétaire, et un groupe par défaut lui est appliqué (généralement users si le fichier a été créé par un utilisateur, et root s'il a été créé par root). Cependant, lorsqu'un fichier est créé dans un répertoire portant le droit SGID, alors ce fichier se verra attribuer par défaut le groupe du répertoire. De plus, si c'est un autre répertoire qui est créé dans le répertoire portant le droit SGID, ce sous-répertoire portera également ce droit.

- `-rwxr-sr-x 1 root utmp 319344 avr 21 2008 /usr/bin/xterm`

C'est un **s** si le droit d'exécution du propriétaire est présent, ou un **S** sinon. Il se place donc comme ceci : `---s-----` ou `---S-----`

### Sticky Bit

Lorsque ce droit est positionné sur un répertoire, il interdit la suppression des fichiers qu'il contient à tout utilisateur autre que le propriétaire. Néanmoins, il est toujours possible pour un utilisateur possédant les droits d'écriture sur ce fichier de le modifier (par exemple de le transformer en un fichier vide).

Notation : il est représenté par la lettre `t` ou `T`, qui vient remplacer le droit d'exécution `x` des autres utilisateurs que le propriétaire et ceux appartenant au groupe du fichier, de la même façon que les droits SUID et SGID. La majuscule fonctionne aussi de la même façon, elle est présente si le droit d'exécution `x` caché n'est pas présent : `-----t` ou `-----T`

Exemple : le répertoire `/tmp`

- `drwxrwxrwt 23 root root 4096 oct 20 14:27 /tmp/`

## Listes de contrôle d'accès

Une liste de contrôle d'accès ou ACL, permet de définir une liste de permission sur un fichier ou répertoire.

Aux habituels utilisateur, groupe et autre, il est possible d'étendre le nombre d'utilisateurs et de groupes ayant des droits sur un même fichier

Les ACLs s'ajoutent aux droits standards. Lorsqu'on liste les droits d'un fichier, les ACLs sont symbolisées par un "+".

```
-rwxrwx---+ 1 root professeurs 26 2009-05-27 16:37 fic
```

Les droits étendus apparaissent de la façon suivante :

```
user::rwx
```

```
user:p.nom:rwx
```

```
group:---
```

```
mask::rwx
```

```
other:---
```

Les ACLs d'un dossier père ne sont pas automatiquement repris pour le fichier fils.

Il est possible de modifier ce comportement, à associer des droits par défaut (grâce à l'attribut *default*).

Par exemple :

```
user::rwx
```

```
user:p.nom:rwx
```

```
group::rwx
```

```
mask::rwx
```

```
other:--x
```

```
default:user::rwx
```

```
default:user:p.nom:rwx
```

```
default:group:---
```

```
default:mask::rwx
```

```
default:other:---
```

### 1.2.1.c. La gestion des processus

#### Définition d'un processus

Un processus est un programme qui s'exécute en mémoire.

Tout processus lancé :

- se voit attribuer un numéro appelé **PID** (Process Identifier).
- est fils du processus qui l'a lancé. Le fils connaît le PID de son père, et en garde une trace sous la forme d'un numéro appelé **PPID** (Parent Process Identifier).
- appartient à un propriétaire (**UID** - celui qui a lancé le programme et qui pourra interagir avec ce processus)
- détermine son activité par un état : Actif, Exécutable, Endormi, Zombi.

Si un processus disparaît, tous les processus fils disparaissent également, sauf quand un processus est rattaché à `init`. Ainsi donc, à l'instar des fichiers, les processus sont organisés en arbre.

Enfin GNU/Linux est un système multi-tâche, c'est à dire que plusieurs processus peuvent être exécutés en même temps, en réalité, un seul utilise le processeur à la fois, ce dernier ne sachant effectuer qu'une seule instruction à la fois.

## Etat d'un processus

Comme évoqué précédemment, un processus peut avoir un état : Actif, Exécutable, Endormi, Zombi.

- **Actif** : le processus utilise le processeur, et est donc en train de réaliser des actions pour lequel il a été conçu.
- **Exécutable** : le processus est en exécution mais il est en attente de libération du processus qui est utilisé par un processus actif. Pour l'utilisateur, ceci est invisible car l'opération est très rapide.
- **Endormi** : comme son nom l'indique, le processus est endormi, il ne fait rien. Par exemple, un processus peut attendre un événement pour redevenir *Actif*, comme par exemple, que l'on appuie sur une touche lors de l'affichage d'un message.
- **Zombie** : un processus zombie est un processus terminé, mais le système ou le processus parent n'en a pas été informé. L'état d'un processus peut être modifié par un autre processus, par lui même ou par l'utilisateur.

## 1.2.2. Quelques Commandes

### Actions sur les fichiers et répertoires

#### Se déplacer dans l'arborescence :

- savoir où je me situe : `pwd` ;
- aller vers : `cd [répertoire]`.

**Lister les fichiers et les droits** : `ls [-la] [fichier...] [répertoire...]`.

**Lister les ACLs** : `getfacl [fichier...] [répertoire...]`.

#### Créer/supprimer un répertoire :

- créer un répertoire : `mkdir [-p] <répertoire...>` ;
- supprimer un répertoire (déjà vide) : `rmdir <répertoire...>`.

#### Copier, renommer, déplacer :

- copier : `cp [-fr] <source1>... <destination>` ;
- renommer : `mv <source> <destination>` ;
- déplacer : `mv <source1>... <destination>`.

**Liens physiques, liens symboliques** : `ln [-s] <origine> <destination>`.

#### Manipuler les droits & les propriétaires :

changer les droits : `chmod [-R] [MODE|MODE-OCTAL] <fichier...> <répertoire...>` ;

changer le propriétaire : `chown [-R] <user>[.<group>] <fichier...> <répertoire...>` ;

changer le groupe : `chgrp [-R] <group> <fichier...> <répertoire...>` ;

changer les ACLs : `setfacl [-R] -m <u|g|o>:<utilisateur|group>:<droit> <répertoire...>`.



## Gestion des processus

### Voir l'état des processus :

- à un instant T : `ps [auxef...]` ;
- visualisation dynamique : `top`.

**Arrêt d'un processus :** `kill [-Num_Sig] <PID...>`.

### Autres commandes diverses

**passwd** : permet de changer le mot de passe d'un utilisateur système (il ne permet pas de changer les mots de passe des utilisateurs dans un annuaire LDAP)

`passwd` sans option modifie le mot de passe de l'utilisateur courant.

`passwd nom_d_utilisateur` permet de changer le mot de passe d'un autre utilisateur.

Si la commande est exécuté par un utilisateur autre que "root" le mot de passe actuel sera demandé.

**sort** : trier des lignes en fonction d'une ou plusieurs clés : `sort [-ndtX] [-k num_champs] fichier...`.

**grep** : rechercher des chaînes de caractère dans un ou plusieurs fichiers : `grep [-vni] chaîne fichier...`.

**cut** : extraire des colonnes d'un ou plusieurs fichiers : `cut -f <nombre> [options] fichier...`.

**wc** : déterminer le nombre de lignes, mots ou caractères dans un ou plusieurs fichiers : `wc [-lwc] fichier...`.

**tail et head** : visualiser les dernières ou les premières lignes d'un fichier :

- `tail [-n] fichier` ;
- `head [-n] fichier`.

**screen** : multiplexeur de terminaux en mode texte. Il permet de détacher un terminal et de le récupérer en cas de déconnexion. Ce logiciel est particulièrement adapté aux travaux à distance, en cas de coupure réseau il est possible de reprendre la main dessus le serveur. Voici le fonctionnement de base :

- lancer un nouveau terminal : `screen` ;
- détacher ce terminal : `ctrl a d` ;
- re-attacher le terminal : `screen -rd`.

## 1.2.3. Les conteneurs

Pour gérer les conteneurs, différentes commandes sont disponibles :

- installation d'un paquet dans un conteneur : `apt-eole install-conteneur (nom_du_conteneur) paquet`
- statut de tous les conteneurs : `lxc-status` ;
- arrêt de tous les conteneurs : `service lxc stop` ;
- démarrage de tous les conteneurs : `service lxc start` ;
- arrêt d'un conteneur : `lxc-halt -n (nom_du_conteneur)` ;
- forcer l'arrêt d'un conteneur : `lxc-stop -n (nom_du_conteneur)` ;
- démarrage d'un conteneur : `lxc-start -n (nom_du_conteneur) -d`
- entrer dans un conteneur : `ssh (nom_du_conteneur)` .

Les conteneurs seront installés dans le répertoire `/opt/lxc/`, mais, normalement, il n'est pas nécessaire

de modifier les fichiers directement dans ce répertoire.

## 1.2.4. La gestion des onduleurs

Quelques commandes utiles :

- test d'une installation sans démarrer le service upsd : `upsdrvctl start` ;
- test de l'arrêt du serveur sans avoir à attendre que la batterie soit vide : `upsmon -c fsd` ;
- lister la configuration : `upsc eoleups@localhost` (où "eoleups" est un nom choisi arbitrairement pour la configuration de l'onduleur) ;
- modifier la configuration : `upsw eoleups@localhost` (où "eoleups" est un nom choisi arbitrairement pour la configuration de l'onduleur).

## 1.2.5. Les manuels

### L'organisation du man

L'ensemble du man est organisé en sections numérotées de 1 à 9 pour les plus courantes :

1. commandes utilisateurs pouvant être exécutées quelque soit l'utilisateur
2. appels systèmes, c'est-à-dire les fonctions fournies par le noyau
3. fonctions des bibliothèques
4. périphériques, c'est-à-dire les fichiers spéciaux que l'on trouve dans le répertoire /dev
5. descriptions des formats de fichiers de configuration (comme par exemple /etc/passwd)
6. jeux
7. divers (macros, conventions particulières, ...)
8. outils d'administration exécutables uniquement par le super utilisateur (root)
9. autre section (spécifique à GNU/Linux) destinée à la documentation des services offerts par le noyau

Lorsque la documentation est interrogée à propos d'un terme présent dans plusieurs sections (ex : `passwd`, à la fois commande et fichier de configuration), si le numéro de section n'est pas précisé, c'est toujours la section de numérotation la moins élevée qui sera affichée.

### Contenu d'une page

Chaque page de man est structurée en paragraphes contenant des éléments particuliers.

#### Intitulé de la commande ou du fichier et section du manuel

Vérifier qu'il s'agit de la documentation attendue.

Exemple :

- `CP(1) Manuel de l'utilisateur Linux CP(1)`

documentation pour la commande cp, section 1

- `PASSWD(5) Manuel de l'administrateur Linux PASSWD(5)`

documentation pour le fichier passwd, section 5

## Nom

comme son nom l'indique, il s'agit du nom de la commande ou du fichier ainsi que d'une description synthétique.

Exemple :

- `NOM`  
`cp - Copier des fichiers.`

## Synopsis

Dans ce paragraphe, on retrouve la syntaxe d'une commande, c'est-à-dire l'ensemble des options et arguments disponibles.

Quelques précisions pour bien lire cette syntaxe : si à première vue elle peut paraître rébarbative, elle dit tout au sujet de la manipulation d'une commande.

Exemple :

- `cp [options] fichier chemin`  
Options GNU (forme courte) : `[-abdfilprsvxPR]`

la commande `cp` accepte des options (introduites par un "-") et des arguments (sans "-").

Les éléments spécifiés entre crochets sont facultatifs pour le fonctionnement de la commande.

Au contraire, les éléments indiqués sans crochets sont obligatoires et, s'ils sont omis, provoqueront une erreur.

Lorsque les options sont indiquées dans les mêmes crochets, elles peuvent être combinées. Dans le cas contraire, elles sont incompatibles et devront être utilisées séparément.

Enfin les options peuvent être abrégées (ex : `-f`) ou complètes (ex : `--force`), la signification est la même et elle est développée dans le paragraphe [description](#).

## Description

Cette section du man détaille la totalité des options et arguments d'une commande, ou les éléments d'un fichiers de configuration.

## Fichiers

Dans ce paragraphe, vous trouverez une liste de fichiers intéressants à consulter, en complément d'information pour une commande ou un fichier de configuration.

## Voir aussi

(ou "See also")

Comme son nom l'indique, il s'agit d'une liste de commandes, fichiers, appels système... auquel on renvoie le lecteur pour compléter son information

Exemple :

- `VOIR AUSSI`  
`passwd(1), login(1), group(5), shadow(5).`

Cette page propose ici de consulter les commandes `passwd` et `login` dans la section 1 et les fichiers `group` et `shadow` dans la section 5 de la documentation.

## Environnement

ici sont spécifiées les variables d'environnement qu'il est possible de configurer pour le fonctionnement de la commande ou du fichier.

## 1.2.6. L'éditeur de texte Vim

### Qu'est ce que Vim ?

Vim est un éditeur de texte libre. Il est à la fois simple et puissant.

Il est néanmoins nécessaire de passer par un temps d'apprentissage pour maîtriser l'outil.

### Pourquoi Vim ?

L'éditeur est généralement installé de base sur la plupart des distributions. C'est un logiciel stable et éprouvé.

L'éditeur peut être lancé directement sans interface graphique. Il est ainsi possible d'exécuter depuis le serveur.

De plus, Vim est pré-configuré par l'équipe EOLE. Il n'y aura pas de problème de balise de fin de ligne, de nombre d'espace lors de l'indentation, ... Problème qu'il est possible de rencontrer avec d'autres éditeurs.

## 1.2.6.a. Les modes Vim

### Introduction

Vim utilise un système de "modes". Ce concept de base est indispensable pour comprendre le fonctionnement du logiciel.

Vim est un éditeur entièrement accessible au clavier. Un ensemble de commande permet d'accéder à un ensemble de fonctionnalité. Pour que l'éditeur distingue la saisie de commande (le mode "normal") et la saisie de texte (le mode "insertion"), différents modes sont utilisés.

Il existe également le mode "visuel" permettant de sélectionner une zone de texte où sera appliquée un ensemble de commande.

Cette distinction n'existe pas, généralement, dans les autres éditeurs. Ils utilisent alors des entrées dans un menu graphique ou des raccourcis clavier à la place du mode "normal".

Comparé au mode graphique, le mode commande ne nécessite pas l'usage de la souris pour rechercher le bon menu. Par rapport aux raccourcis clavier, le mode commande est souvent plus facile à se rappeler (write pour écrire).

### Passage d'un mode à l'autre

Pour passe au mode "normal", il suffit de taper la touche **Echap** ou **Esc**.

Pour passer au mode "insertion" (depuis le mode "normal") :

- insérer avant le curseur : **i** (ou la touche **Inser** du clavier) ;
- insérer après le curseur : **a** ;
- insérer en début de ligne : **I** ;
- insérer en fin de ligne : **A** ;

- insérer une ligne après : `o` ;
- insérer une ligne avant : `O` ;
- supprime pour remplacer un (et un seul) caractère : `s` ;
- supprime pour remplacer la ligne complète : `S` ;
- remplacer un caractère : `r` ;
- remplacer plusieurs caractères : `R` ;

Pour passer au mode "visuel" (depuis le mode "normal") :

- sélection caractère par caractère : `v` ;
- sélection ligne par ligne : `V` ;
- sélection colonne par colonne : `ctrl v` .

## 1.2.6.b. Première prise en main

### Exécuter Vim

Pour exécuter Vim, il suffit de taper `vim` dans l'interpréteur de commande. Il est aussi possible d'ouvrir directement un fichier en faisant `vim fichier.txt` .

### Ouvrir un fichier

En mode normal, taper : `:edit fichier.txt` (ou `:e fichier.txt` ).

### Insérer du texte

Passer en mode insertion : `i` et taper votre texte.

### Enregistrer le texte

Quitter le mode insertion : `esc` .

Enregistrer le texte : `:write` (ou `:w` ).

### Quitter l'éditeur

Pour quitter l'éditeur : `:quit` (ou `:q` ).



Vim crée un "buffer" lorsque l'on édite un fichier. Cela signifie que l'on ne modifie pas directement le fichier. Il faut sauvegarder les changements sous peine de perdre les modifications.

Le buffer est sauvegardé de façon fréquente dans un fichier "swap" (généralement `.fichier.txt.swp` ). Ce fichier est supprimé lorsqu'on enregistre ou ferme le document.

## 1.2.6.c. Les déplacements

- se déplacer d'un caractère vers la gauche : `h` ;
- se déplacer de 20 caractères vers la gauche : `20h` ;
- se déplacer d'une ligne vers le bas : `j` ;

- se déplacer de 20 lignes vers le bas : `20j` ;
- se déplacer d'une ligne vers le haut : `k` ;
- se déplacer d'un caractère vers la droite : `l` ;
- se déplacer au début du prochain mot : `w` ;
- se déplacer au début de deux mots : `2w` ;
- revenir au début du mot précédent : `b` ;
- se déplacer à la fin du prochain mot : `e` ;
- se déplacer à la prochaine phrase : `)` ;
- revenir à la phrase précédente : `(` ;
- se déplacer au prochain paragraphe : `}` ;
- revenir au paragraphe précédent : `{` ;
- revenir au début de la ligne : `^` ;
- aller à la fin de la ligne : `$` ;
- remonter d'un écran : `pgup` ;
- descendre d'un écran : `pgdown` ;
- descendre à la fin du fichier : `G` ;
- aller à la ligne 20 : `20G` ;
- aller au début de la page courante : `H` ;
- aller au milieu de la page courante : `M` ;
- aller à la fin de la page courante : `L` ;
- revenir à l'emplacement précédent : `ctrl o` ;
- aller à l'emplacement suivant : `ctrl i` ;
- la troisième occurrence de la lettre "e" : `3fe` ;

Il est possible de "marquer" des positions dans le texte. Cela permet de revenir très facilement à cet emplacement plus tard.

Pour cela, il faut utiliser la commande `m` suivi du nom de la marque (c'est à dire une lettre). Par exemple : `ma`. Pour revenir à la marque, il suffira de taper : `'a`.

## 1.2.6.d. Recherche et remplacement de texte

### Rechercher

- chercher les occurrences EOLE : `/EOLE` ;
- chercher les mots EOLE : `^<EOLE>` ;
- chercher l'occurrence suivante : `n` ;
- chercher l'occurrence précédente : `N` ;
- chercher les autres occurrences du mot sous le curseur : `*` ;
- chercher en arrière les autres occurrences du mot sous le curseur : `ctrl #` ;

## Remplacement

- remplacer le mot EOLE par Scribe : `:%s/EOLE/Scribe/g`
- remplacer le mot EOLE par Scribe en demande confirmation : `:%s/EOLE/Scribe/gc`
- remplacer le mot EOLE par Scribe sur les 20 première ligne d'un fichier : `:0,20s/EOLE/Scribe/g`

### 1.2.6.e. Couper, copier et coller

- couper un texte sélectionné : `d` ;
- couper le caractère sélectionné : `x` ;
- couper les deux caractères suivants : `d2l` ;
- couper un mot : `dw` ;
- couper la ligne courante : `dd` ;
- couper 2 lignes : `d2` ;
- couper le paragraphe : `d}` ;
- copier un texte sélectionné : `y` ;
- coller le texte après : `p` .
- coller le texte avant : `P` ;

### 1.2.6.f. Le mode fenêtre

#### Ouvrir plusieurs fenêtres

Il est possible d'ouvrir plusieurs fichiers en même temps.

Pour cela, il suffit de lancer plusieurs fois la commande `:e nomdufichier` .

Pour passer d'un buffer à un autre, il suffit de taper `:bn` (n étant le numéro du buffer).

#### Ouvrir plusieurs tabulations

Pour ouvrir le fichier dans une nouvelle tabulation : `:tabedit fichier.txt` .

Pour se déplacer de tabulation en tabulation, il suffit d'utiliser `ctrl alt pgup` et `ctrl alt pgdown` .

#### Voir plusieurs fichiers

Il est possible de voir plusieurs fichiers dans la même interface.

Pour cela, il faut créer un nouveau buffer en tapant `:new` et ensuite ouvrir le nouveau fichier : `:e fichier.txt` .

Pour se déplacer dans les buffers, il faut utiliser le raccourci `ctrl w` et les touches de déplacement `h j k l` .

Pour se déplacer de buffer en buffer, il est possible également de taper deux fois `ctrl w` .

Il est ensuite possible de déplacer les fenêtres horizontalement et verticalement avec `ctrl w` et les touches de déplacement en majuscule `H J K L` .

Pour fermer une fenêtre, il suffit de faire `:q` .

#### Voir plusieurs fois le même fichier

Il est possible d'ouvrir plusieurs fois le même buffer en faisant `ctrl w s` . Cela permet de voir

simultanément plusieurs parties du même texte.

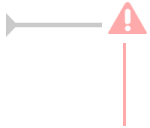

Dans ce cas, il s'agit du même buffer. Une modification dans une vue sera automatiquement reporter dans les autres vues.

## Systeme de fichiers

Il est possible d'ouvrir une fenetre de systeme de fichiers en faisant : `:Sex` ou `:Vex`.

### 1.2.6.g. Autres

#### Complétion automatique

La complétion permet de compléter un mot automatiquement à partir d'une liste de mot présent dans le texte en court d'écriture. Il est souvent utile pour ne pas faire d'erreur dans le nom des fonctions.

Pour l'utiliser, il suffit de commencer a écrire le début du mot et faire `ctrl n` ou `ctrl p`.

#### Annuler et refaire

Pour annuler la dernière action : `u` ;

Pour revenir sur l'annulation : `ctrl r`.

#### Passer un texte en majuscule

Pour passer un texte en majuscule, il suffit de taper `~` ou `maj u`.

#### Voir la différence entre les fichiers

Vim permet également de voir la différence entre deux textes. Pour cela, il suffit de lancer en ligne de commande :

```
vimdiff nomdufichieroriginal.txt nomdufichiermodifier.txt
```

### 1.2.6.h. Liens connexes

<http://www.vim.org/>

[http://www.swaroopch.com/notes/Vim\\_fr:Table\\_des\\_Mati%C3%A8res](http://www.swaroopch.com/notes/Vim_fr:Table_des_Mati%C3%A8res)

[https://svn.timetombs.org/svn/doc-keymap/doc-keymap-cheat\\_sheet-vim-azerty\\_fr.pdf](https://svn.timetombs.org/svn/doc-keymap/doc-keymap-cheat_sheet-vim-azerty_fr.pdf) [[https://svn.timetombs.org/svn/doc-keymap/doc-keymap-cheat\\_sheet-vim-azerty\\_fr.pdf](https://svn.timetombs.org/svn/doc-keymap/doc-keymap-cheat_sheet-vim-azerty_fr.pdf)]

## 1.2.7. Les commandes à distance avec SSH

### 1.2.7.a. Le protocole SSH

SSH<sup>[p.537]</sup> (Secure Shell) est un protocole de communication sécurisé. Il permet différentes actions comme l'authentification à distance, l'exécution de commande à distance ou le transfert de fichier.

Le protocole est chiffré par un mécanisme d'échange de clés de chiffrement effectué au début de la connexion.



Le transfert de fichier d'une machine à une autre se fait par un protocole proche de FTP<sup>[p.521]</sup>. La différence étant que les transferts du client et du serveur se font par un tunnel chiffré.

## 1.2.7.b. SSH sous GNU/Linux

### Connexion à distance

Le client SSH est installé par défaut sur la plupart des distributions. Si ce n'est pas le cas, il faut installer un paquet dont le nom est généralement "openssh-client".

Une fois installé, il est possible d'ouvrir une session à distance de la manière suivante :

```
ssh utilisateur@ip_serveur
```

Si vous ne spécifiez pas de nom d'utilisateur, c'est l'utilisateur courant de votre session GNU/Linux qui sera utilisé.

Pour lancer des applications graphiques, il faudra le préciser dans la commande ssh en rajoutant l'option -X :

```
ssh -X utilisateur@ip_serveur.
```

A la première connexion, le message suivant apparaît :

```
Warning: Permanently added 'xxxxx' (RSA) to the list of known hosts.
```

Cela signifie qu'on ne s'est jamais connecté sur cette station et qu'un identifiant est ajouté à la liste des hôtes connus.

Il peut arriver que le certificat du serveur change (par exemple en cas de réinstallation).

Le message suivant apparaîtra :

```
@@@@@@@@@@@@@@@@@@@@@@@@@@@@@@@@@@@@@@@@@@@@@@@@@@@@@@@@@@@@@@@@@@@@@@@@@@@@@@@@@@@@
```

```
@ WARNING: REMOTE HOST IDENTIFICATION HAS CHANGED! @
```

```
@@@@@@@@@@@@@@@@@@@@@@@@@@@@@@@@@@@@@@@@@@@@@@@@@@@@@@@@@@@@@@@@@@@@@@@@@@@@@@@@@@@@
```

```
IT IS POSSIBLE THAT SOMEONE IS DOING SOMETHING NASTY!
```

Someone could be eavesdropping on you right now (man-in-the-middle attack)!

```
It is also possible that the RSA host key has just been changed.
```

```
The fingerprint for the RSA key sent by the remote host is
```

```
65:6d:9d:c0:78:f7:60:bf:13:86:59:16:53:07:3b:a4.
```

```
Please contact your system administrator.
```

Add correct host key in /home/xxx/.ssh/known hosts to get rid of this message.

```
Offending key in /home/xxx/.ssh/known hosts:12
```

```
Password authentication is disabled to avoid man-in-the-middle attacks.
```

Keyboard-interactive authentication is disabled to avoid man-in-the-middle attacks.

X11 forwarding is disabled to avoid man-in-the-middle attacks. Permission denied (publickey,password).

Ce message nous apprend plusieurs choses :

- le serveur ssh a une clef différente de celle de notre dernier passage ;
- le fichier comprenant les hôtes connus est `/home/xxx/.ssh/known_hosts` ;
- l'identifiant de l'hôte est spécifié à la ligne 12 (Offending key in /home/xxx/.ssh/known\_hosts:12).

Si vous êtes sûr que l'hôte est le bon, il vous suffira de supprimer la ligne 12 du fichier `known_hosts` et de relancer une connexion.

Il faudra spécifier le mot de passe de l'utilisateur pour se connecter.

Ssh propose également la connexion par échange de clef. Cela permet de se connecter à distance sans connaître le mot de passe de l'utilisateur.

L'échange de clef peut être réalisé par l'intermédiaire d'un serveur Zéphir. Pour plus d'informations, consulter la documentation spécifique à ce module.

## Exécution de commande à distance

Une fois connecté à distance, vous pouvez lancer n'importe quelle action comme si vous étiez en local.

## Transfert de fichier à distance

Pour envoyer un fichier sur un serveur, il faut faire :

```
scp nom_du_fichier utilisateur@ip_serveur:/repertoire/de/destination/
```

Pour récupérer un fichier d'un serveur :

```
scp utilisateur@ip_serveur:/repertoire/source/nom_du_fichier /repertoire/de/destination/
```

Pour récupérer un répertoire d'un serveur :

```
scp -r utilisateur@ip_serveur:/repertoire/ /repertoire/de/destination/
```

Enfin, il est possible d'avoir un shell proche de la commande FTP en faisant :

```
sftp utilisateur@ip_serveur
```

Sur la plupart des gestionnaires de fichier disponibles sous GNU/Linux, il est possible de faire des transferts de fichier avec SSH graphiquement (logiciel Filezilla par exemple).

### 1.2.7.c. SSH sous Windows

#### Exécution de commande à distance

Putty est un logiciel libre implémentant un client Telnet<sup>[p.538]</sup> et SSH<sup>[p.537]</sup> pour Unix et Windows.

<http://www.chiark.greenend.org.uk/~sgtatham/putty/>

Dans l'environnement EOLE, il permet de se connecter à un serveur à distance depuis un poste Windows et, ainsi, pouvoir exécuter des commandes.

La connexion avec Putty au serveur se fait en utilisant le protocole SSH.

Sur le module Scribe, Putty est pré-installé dans le répertoire personnel d'*admin* (

U:\client\putty.exe ).

## Configuration pour les serveurs EOLE

Pour obtenir un meilleur environnement de travail, la configuration par défaut de Putty doit être modifiée.

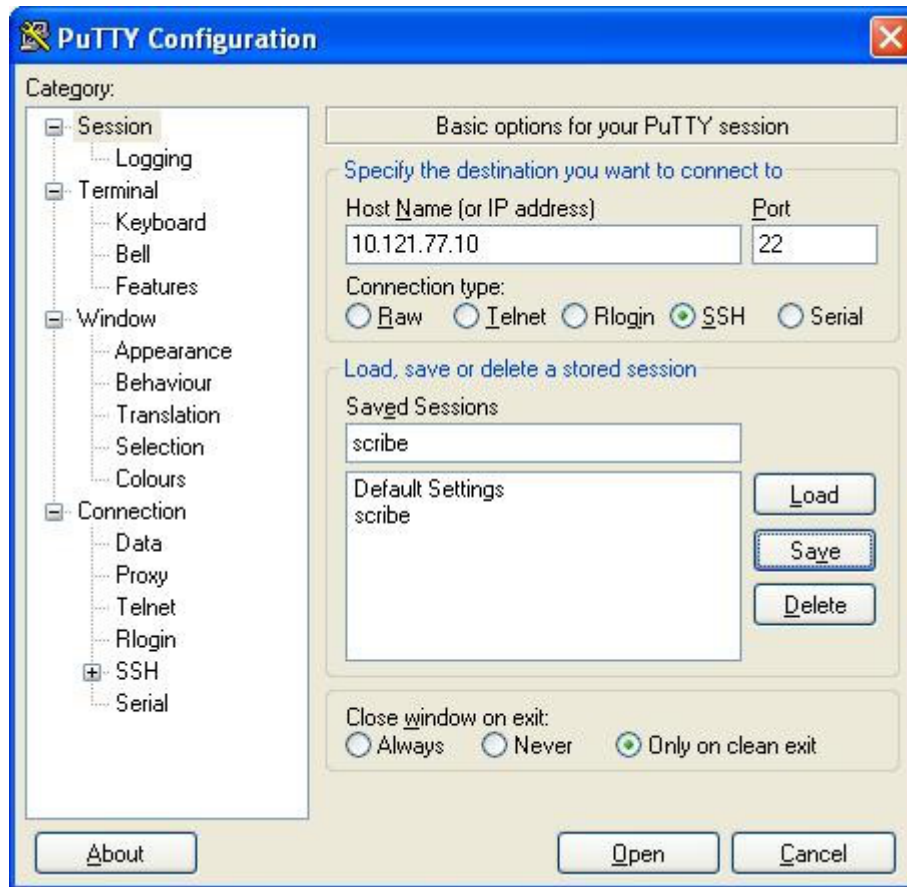

Fenêtre principale



Permettre au pavé numérique de fonctionner correctement (dans "vim" par ex.)

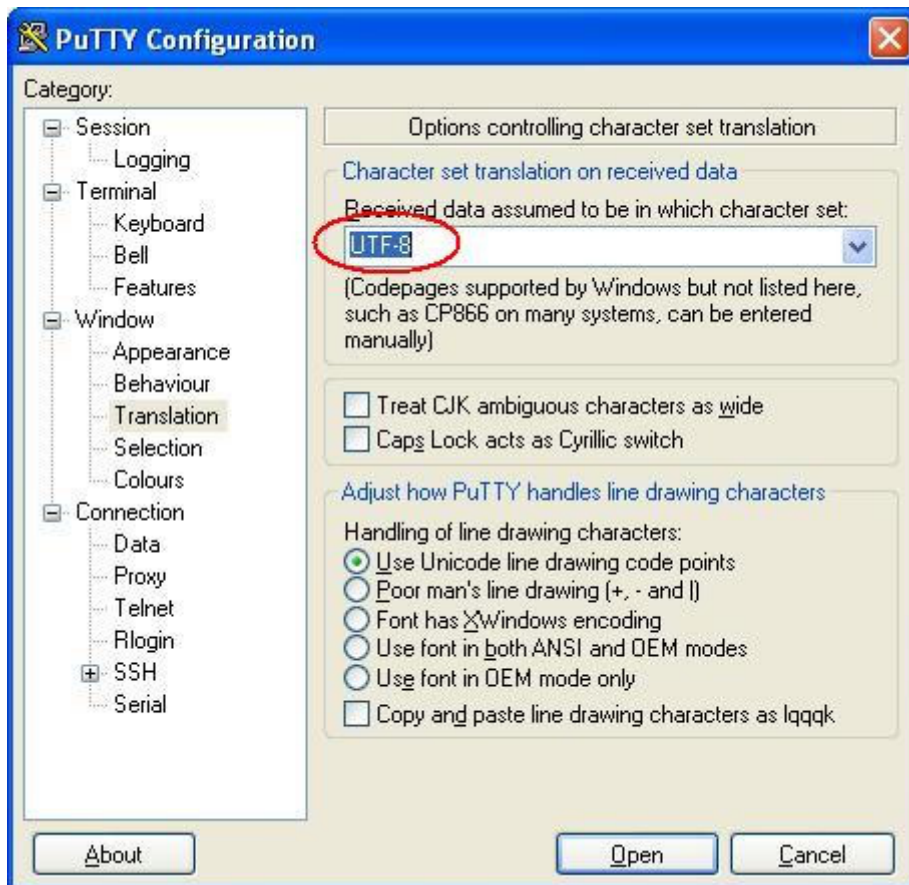

Permettre aux accents de s'afficher normalement

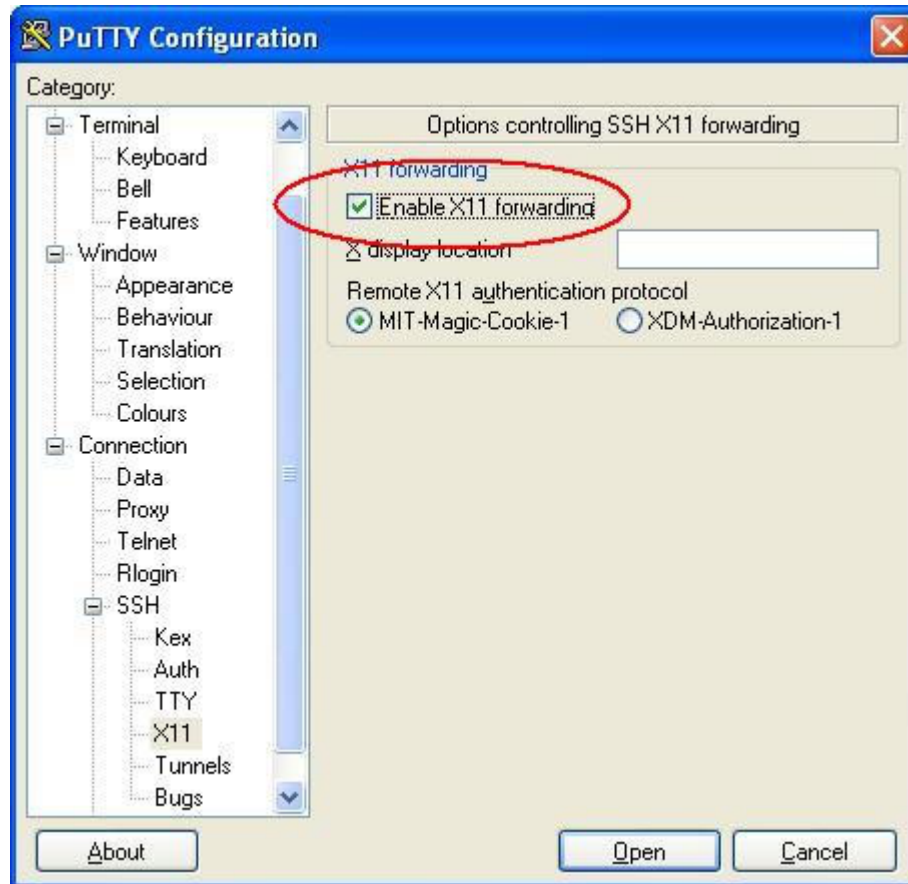

Pouvoir lancer des applications graphique du serveur depuis la station (Ex. "gen\_config")

La dernière capture montre comment autoriser la redirection des applications graphiques vers votre poste.

Cependant vous devrez utiliser Xming [<http://sourceforge.net/projects/xming>].

C'est un logiciel libre permettant d'émuler un serveur X [[http://fr.wikipedia.org/wiki/X\\_Window](http://fr.wikipedia.org/wiki/X_Window)] vers lequel sera redirigé l'application graphique lancée à travers ssh sur le serveur EOLE.

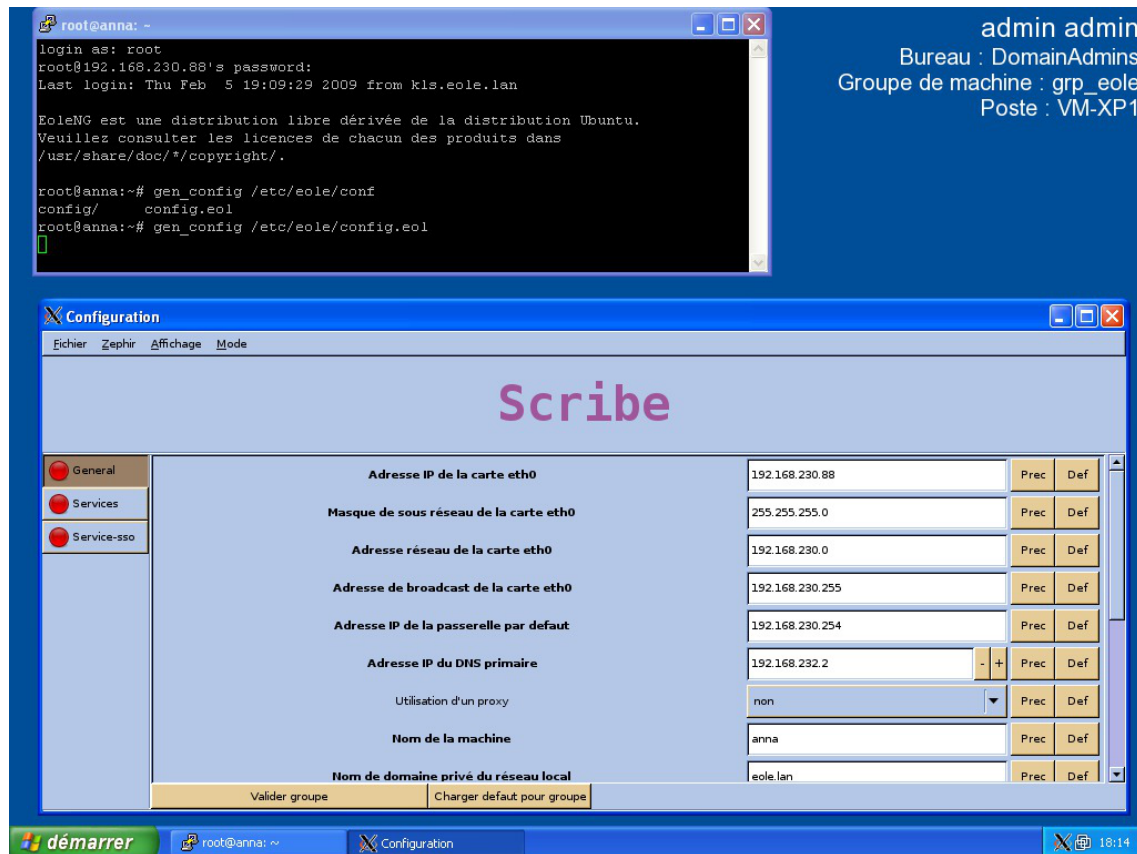

Lancement de "gen\_config" sur un poste Windows

## Transfert de fichier à distance

Il existe une interface graphique de transfert de fichier à distance. Il s'agit de WinSCP. On utilise le logiciel comme un client FTP normal.

### 1.2.8. Quelques références

- Le site du Kernel Linux : <http://www.kernel.org> ;
- Le projet GNU : <http://www.gnu.org> ;
- Site réputé pour ses documentations et son forum d'entraide : <http://www.lea-linux.org/> ;
- Guide de survie du débutant : <http://www.delafond.org/survielinux/> ;
- Un manuel en ligne (man) : <https://www.tldp.org/guides.html> ;
- Définitions sur Wikipédia :
  - Noyau Linux : [http://fr.wikipedia.org/wiki/Noyau\\_Linux](http://fr.wikipedia.org/wiki/Noyau_Linux),
  - Projet GNU : <http://fr.wikipedia.org/wiki/GNU>,
  - Distribution : [http://fr.wikipedia.org/wiki/Distribution\\_Linux](http://fr.wikipedia.org/wiki/Distribution_Linux),
  - Les Permissions Unix : [http://fr.wikipedia.org/wiki/Permissions\\_Unix](http://fr.wikipedia.org/wiki/Permissions_Unix).

## 1.3. Reconfiguration

Suite à un diagnostic, à une modification de la configuration ou à une mise à jour, il est nécessaire de reconfigurer le serveur.

On réalise cette opération avec la commande `reconfigure`, plutôt qu'avec la commande `instance`.

Les différentes valeurs attribuées aux variables sont enregistrées dans un fichier `config.eol` au format JSON<sup>[p.524]</sup> dans le répertoire `/etc/eole/`.

Il convient donc de réaliser les modifications sur ce fichier en utilisant l'interface de configuration du module.



Un fichier `config.eol.bak` est sauvegardé dans le répertoire `/etc/eole/` à la fin de l'instanciation et à la fin de la reconfiguration du serveur.

Cela permet de conserver la dernière configuration fonctionnelle du serveur.

À chaque reconfiguration du serveur un fichier `config.eol.bak.1` est généré. Celui-ci est une copie de la configuration fonctionnelle de l'état précédent.

S'il existe une différence entre `config.eol` et `config.eol.bak` c'est que la configuration du serveur a été modifiée mais qu'elle n'a pas encore été appliquée.

### Reconfigure

Cette commande `reconfigure` sert à appliquer un changement de configuration (par exemple, le changement d'adressage IP) ou à appliquer des changements apportés par la mise à jour d'un ou de plusieurs paquets.

Avec `Maj-Auto`, un message indique s'il est nécessaire de lancer `reconfigure`.

Cette commande :

- ré-applique le SID<sup>[p.536]</sup> trouvé dans l'annuaire sur les modules Horus et Scribe ;
- supprime des paquets (utilisé pour les noyaux notamment) ;
- exécute les scripts pre et postreconf ;
- met à jour les valeurs par défaut des dictionnaires ;
- recrée le compte `admin` s'il n'a pas été trouvé (modules Scribe et Horus) ;
- copie, patch<sup>[p.532]</sup> et renseigne les templates ;
- contrôle la version du noyau en fonctionnement et demande un redémarrage si ce n'est pas la dernière version (redémarrage automatique si mise à jour par EAD) ;
- relance les services.

Lors d'une mise à jour via l'EAD<sup>[p.519]</sup>, `reconfigure` est lancé automatiquement. Si la mise à jour a été effectuée sur la console ou via SSH avec la commande `Maj-Auto` un message indique s'il est nécessaire de lancer `reconfigure`.

## reconfigure is not instance : pourquoi reconfigure au lieu d'instance

La commande `instance` est exécutée à l'installation d'un nouveau serveur.

Cette commande :

- initialise les mots de passe des comptes `root`, `eoie` et `admin` ;
- propose de créer des comptes d'administration supplémentaires ;
- génère un nouveau SID ;
- génère l'annuaire et les bases MySQL si inexistantes ;
- lance des commandes spécifiques à l'instanciation ;
- copie, patch et renseigne les templates ;
- (re)lance les services ;
- contrôle la version du noyau en fonctionnement et demande un redémarrage si ce n'est pas la dernière version (reboot automatique si mise à jour par EAD).



Il existe plusieurs contre-indications à l'utilisation de la commande `instance` sur un serveur déjà instancié :

- les commandes exécutées peuvent être différentes ;
- la commande `instance` demande une interaction tandis que `reconfigure` est automatique, il ne pose pas de question et est donc plus rapide ;
- l'interaction est source d'erreur (possibilité d'écrasement de l'annuaire ou des bases de données). Sur les modules Scribe et Horus si l'utilisateur répond oui à la question concernant la re-génération de l'annuaire, tous les comptes utilisateurs et les stations intégrés au domaine sont effacés.



Des comptes d'administration supplémentaires peuvent être ajoutés en dehors de la procédure d'instance grâce à la commande `add_restricted_admin`.

## 1.4. L'interface d'administration EAD

EOLE offre une interface simplifiée de gestion du serveur : l'interface d'administration EAD.

Accueil EAD outil d'administration



Cette interface propose un ensemble d'actions utilisables par une personne peu habituée au système Unix.

### 1.4.1. Principe général

L'EAD (Eole Admin) est l'interface d'administration des modules EOLE. Il s'agit d'une interface web, accessible avec un navigateur à l'adresse `https://<adresse_module>:4200`.



Depuis la version EOLE 2.6, il n'est plus possible d'accéder à l'EAD à l'aide de l'adresse IP du serveur, il faut impérativement utiliser un nom de domaine et que celui-ci soit présent dans le certificat SSL.

Cette restriction est notamment due au durcissement du support du protocole HTTPS<sup>[p.522]</sup> par les navigateurs.

L'EAD est composé de deux parties :

- un serveur de commandes (**ead-server**), présent et actif sur tous les modules ;
- une interface (**ead-web**), désactivable depuis l'interface de configuration du module dans l'onglet **Services** en passant Activer l'interface web de l'EAD à non.

Chaque module dispose d'une interface utilisateur EAD. Certains modules (Zéphir, Sphynx, Seth, ...) ne disposent que de la **version de base** qui permet d'effectuer les tâches de maintenance (mise à jour du serveur, diagnostic, arrêt du serveur, ...).

Une version plus complète existe pour les autres modules (Horus, Scribe, Amon, ...) incluant des fonctionnalités supplémentaires.



Accueil EAD outil d'administration

#### ★ Aide

Un point d'interrogation est accessible en bas à droite de certaines pages, il permet d'afficher une aide associée.



## Certificats SSL

Pour avoir accès à l'EAD, il faut impérativement que le nom de domaine soit présent dans le certificat SSL.

Il est notamment impossible de se connecter à l'EAD avec une simple adresse IP.

Il existe plusieurs méthodes pour connaître les noms de domaine présents dans le certificat SSL, par exemple il est possible d'utiliser un navigateur Internet.

### Exemple avec Firefox

- Cliquer sur le cadenas à côté de l'URL



- Cliquer sur la flèche dirigée vers la droite pour afficher les détails de la connexion

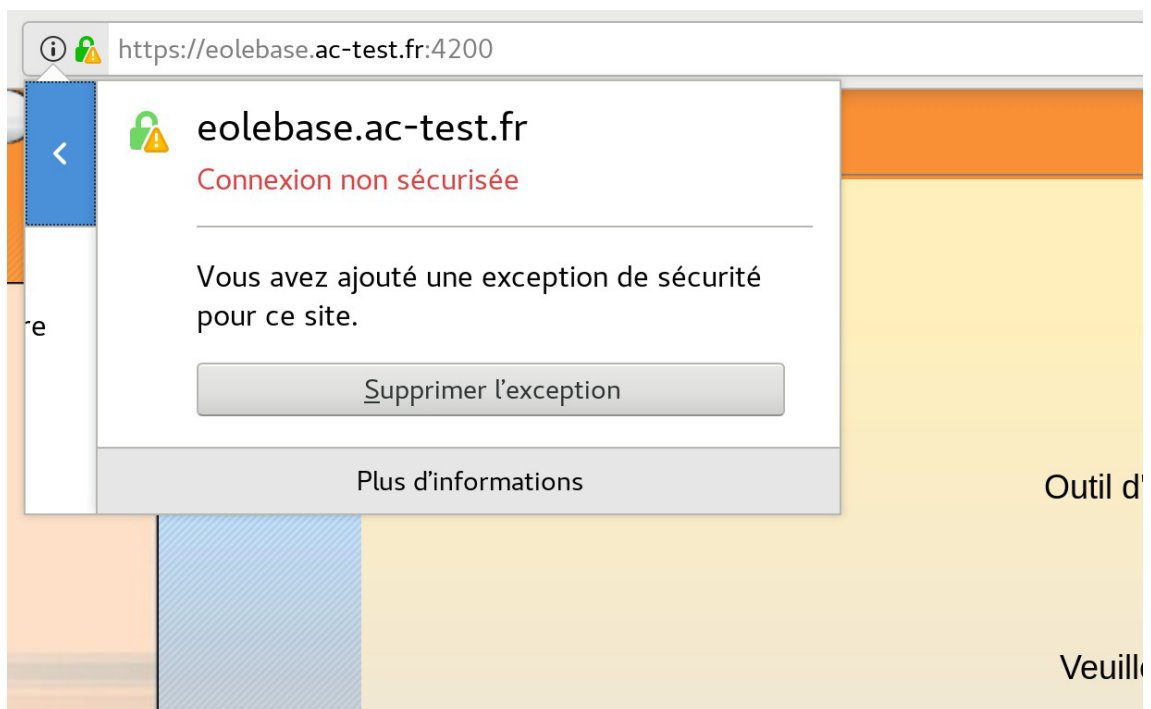

- Cliquer sur le bouton **Plus d'informations**, le nom de domaine principal du certificat apparaît alors dans la partie Identité du site web et Site web

Informations sur la page - https://eolebase.ac-test.fr:4200/

Général Médias Permissions Sécurité

**Identité du site web**

Site web : eolebase.ac-test.fr  
Propriétaire : Ce site web ne fournit pas d'informations sur son propriétaire.  
Vérifiée par : Ministère Education Nationale (MENESR)  
Expire le : 14 novembre 2020

Afficher le certificat

**Vie privée et historique**

Ai-je déjà visité ce site web auparavant ? Oui, 539 fois  
Ce site web collecte-t-il des informations (cookies) sur mon ordinateur ? Oui Voir les cookies  
Ai-je un mot de passe enregistré pour ce site web ? Non Voir les mots de passe enregistrés

**Détails techniques**

Connexion chiffrée (clés TLS\_RSA\_WITH\_AES\_128\_CBC\_SHA, 128 bits, TLS 1.0)  
La page actuellement affichée a été chiffrée avant d'avoir été envoyée sur Internet.  
Le chiffrement rend très difficile aux personnes non autorisées la visualisation de la page durant son transit entre ordinateurs. Il est donc très improbable que quelqu'un puisse lire cette page durant son transit sur le réseau.

Aide

- Il est possible que des noms alternatifs soient renseignés dans le certificat. Pour les retrouver, cliquer sur le bouton **Afficher le certificat**, puis sur l'onglet **Détails** et sélectionner la ligne Nom alternatif du sujet de certificat, les noms alternatifs sont affichés dans la boîte Valeur du champ.

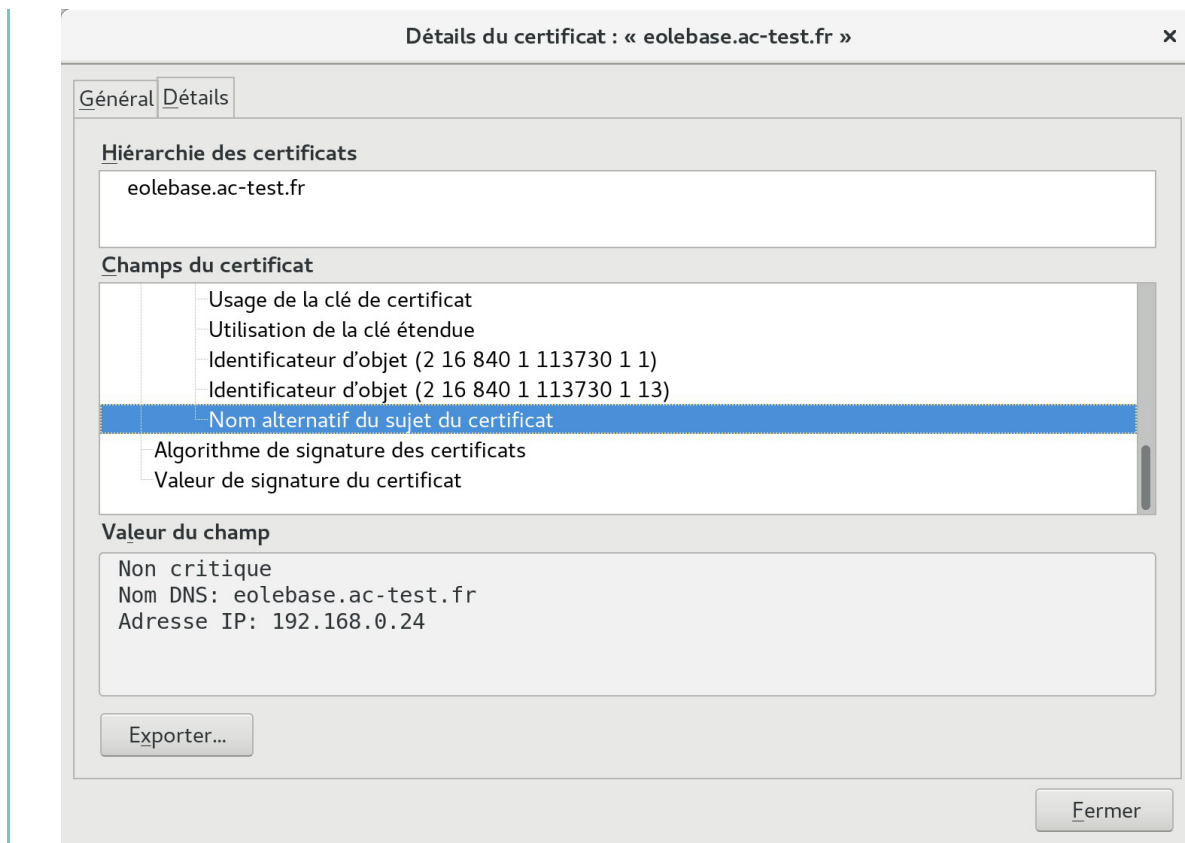

Attention, même si la bonne adresse IP apparaît dans le certificat, elle ne sera pas prise en compte.



Si le nom de domaine n'apparaît pas et que le certificat est de type autosigné, il faut le rajouter dans l'onglet **Certificats ssl** de l'interface de configuration du module en mode expert.



La modification, dans l'interface de configuration du module, de l'un des paramètres constituant un certificat (nom d'établissement, numéro RNE, etc...) suivie d'une reconfiguration du module ne régénère pas les certificats. Un message explicite le signale lors de l'étape de reconfiguration.

Après changement des paramètres il est nécessaire de supprimer le certificat puis d'exécuter la reconfiguration du module :

```
1 rm -f /etc/ssl/certs/eole.crt
2 reconfigure
```

## 1.4.2. Premier pas dans l'administration d'un serveur

Lorsque vous vous êtes connecté sur un serveur de commandes, vous avez quatre éléments :

The screenshot shows the Hâpy administration interface. At the top left, there is a navigation menu labeled 'Administration' (1). Below it is a sidebar menu titled 'Actions sur le serveur' (2) with options like 'Accueil', 'Configuration générale', 'Filtre web 1', 'Outils', 'Système', and 'Édition de rôles'. At the top right, there are tabs for 'pf-amon' (3) and 'scribe', and a status bar indicating 'VOS SYSTÈMES CONNECTÉ(E) EN TANT QUE ADMIN' and a 'Déconnexion' button. The main content area (4) displays several sections: 'MISE À JOUR' with a 'Dernière mise à jour' and a 'COMPTRE RENDU DE MISE À JOUR - MARDI 15 DÉCEMBRE 2009, 14:11:19 (UTC+ 0100)'; a section for 'LISTE DE SITES INTERDITS' with a 'Dernière mise à jour de la liste de sites interdits' and a 'Mise à jour le 18.12.2009 à 03:35'; and a 'SERVICES' section titled 'ETAT DES SERVICES' with a table of services and their status.

ETAT DES SERVICES	
Services	DETAILS
Utilisation	DETAILS
Système	DETAILS

Page d'accueil lors de la connexion à un serveur

1. la gondole d'administration ;
2. le menu d'action (propose les actions auxquelles vous avez accès) ;
3. les onglets (les serveurs enregistrés sur l'interface) ;
4. la partie centrale ou espace de travail (il s'agit de la partie venant du serveur de commandes).

## 1 - La gondole d'administration

Elle permet d'accéder aux actions de base de l'interface (ajout/suppression de serveur, déconnexion, retour vers l'accueil, choix de la feuille de style CSS, connexion locale).

## 2 - Le menu d'action

Il permet d'accéder aux actions disponibles sur le serveur de commandes.

## 3 - Les onglets (les serveurs enregistrés sur l'interface)

Ils permettent d'accéder aux divers serveurs EOLE enregistrés sur l'interface.

## 4 - La partie centrale ou espace de travail

Les éléments affichés dans cette partie viennent du serveur de commandes.

C'est un conteneur pour les actions (sous forme de rapport, formulaire ...).

La page d'accueil d'un serveur de commandes affiche les rapports de :

- mise à jour (sur tous les modules) ;
- mise à jour de listes de sites interdits sur le module Amon ;
- sauvegarde Bareos sur les modules Horus et Scribe ;
- importation sur le module Scribe.

Elle affiche également les diodes d'état du serveur (agents Zéphir).

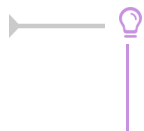

Les agents Zéphir peuvent être consultés directement en utilisant l'adresse :

[http://<adresse\\_module>:8090](http://<adresse_module>:8090)

Voir aussi...

Surveillance de l'état du serveur [p.251]

### 1.4.3. Accéder directement à l'EAD d'un serveur Scribe depuis l'extérieur

Le serveur Scribe étant derrière un serveur Amon, la configuration des deux modules permet de faire écouter l'EAD du serveur Scribe sur le port 4203 et donc d'y accéder depuis l'extérieur grâce à une redirection Nginx.

#### Avantages

Cette configuration présente plusieurs avantages par rapport à la méthode consistant à ajouter le serveurs de commandes du module Scribe dans l'interface EAD du serveur Amon :

- elle ne nécessite pas de déclarer le serveur SSO du serveur Scribe comme source d'authentification de l'EAD du serveur Amon ;
- il n'y a pas de problème d'incompatibilité (templates, protocoles obsolètes, ...) dans le cas où les versions des EAD des deux modules sont différentes ;
- elle simplifie la gestion des certificats.

#### Configuration côté Scribe

Dans l'interface de configuration du module Scribe, en mode expert, aller dans l'onglet **Ead-web** et passer la variable **Activer l'interface web de l'EAD sur un second port** à **oui** et vérifier que le port personnalisé est bien le **4203**.

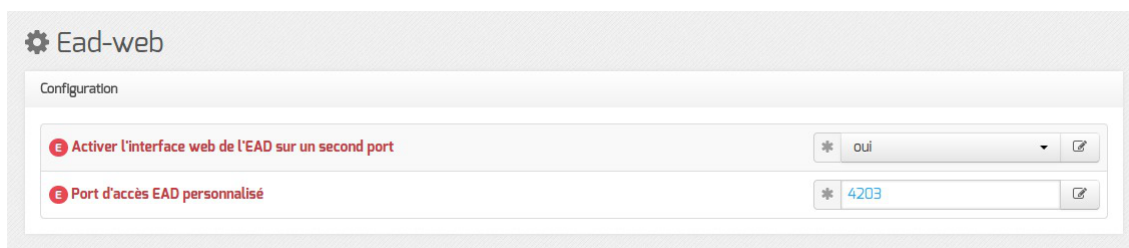

Une fois le module paramétré de cette manière, une reconfiguration du serveur à l'aide de la commande `reconfigure` est nécessaire afin que l'EAD écoute sur le port **4203**.

#### Configuration côté Amon

Dans l'interface de configuration du module Amon, aller dans l'onglet **Reverse proxy**, passer la variable **Activer la redirection de l'EAD d'un Scribe** à **oui** puis renseigner l'adresse IP du module Scribe et vérifier que le port renseigné est le **4203**.

N Activer la redirection de l'EAD Scribe	* oui	
N IP du Scribe pour la redirection EAD	* 10.1.3.5	
N Port de l'EAD sur le Scribe	* 4203	

Une fois le module paramétré de cette manière, une reconfiguration du serveur à l'aide de la commande `reconfigure` est nécessaire afin que la redirection soit appliquée.

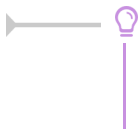

L'autorisation d'accès au port configuré est gérée par ERA via la directive optionnelle cachée [p.518] : `ead_scribe`.

Voir aussi...

Onglet Ead-web : EAD et proxy inverse [p.173]

Onglet Reverse proxy : Configuration du proxy inverse [p.108]

## 1.4.4. Ajout/suppression de serveurs

Il est possible de connecter plusieurs serveurs de commandes à une même interface.

Une seule interface sert alors à administrer l'ensemble des serveurs EOLE d'un établissement.



Depuis la version EOLE 2.6, il n'est plus possible d'accéder à l'EAD à l'aide de l'adresse IP du serveur, il faut impérativement utiliser un nom de domaine et que celui-ci soit présent dans le certificat SSL.

Cette restriction est notamment due au durcissement du support du protocole HTTPS [p.522] par les navigateurs.

### Ajout/suppression de serveurs de commandes dans l'interface

L'interface de l'EAD est une coquille vide.

Elle permet de se connecter à des serveurs de commandes qui proposent des actions.

Lors de l'instanciation du serveur, le serveur de commandes du serveur est enregistré auprès de son interface.

La coquille n'est pas laissée vide.

Il est possible d'enregistrer plusieurs serveurs EOLE sur l'interface.

On obtient ainsi un point d'entrée unique pour administrer l'ensemble des serveurs d'un établissement.

Une seule interface web dans laquelle chaque onglet représente un des serveurs.

Il est ensuite possible de gérer les accès ainsi que les actions autorisées par utilisateur ou par groupe.

### Ajout de serveur

Pour permettre à un frontend EAD de se connecter à un serveur de commandes EAD distant, il faut, sur

le module distant, l'autoriser explicitement pour chaque interface. Cela peut s'effectuer en mode expert dans l'interface de configuration du module, dans l'onglet **Interface-n**.

Dans la gondole d'administration de l'EAD, cliquer sur **Ajouter serveur** et renseigner :

- le nom DNS du serveur ;
- le port du serveur de commandes (4201) ;
- le nom à afficher dans l'onglet ;
- le nom de l'utilisateur `eole` du serveur de commandes à enregistrer ;
- le mot de passe correspondant (sur le serveur à enregistrer).



Depuis la version EOLE 2.6, si le certificat du serveur à ajouter n'est pas signé par une autorité de certification<sup>[p.515]</sup> connue du serveur hébergeant le frontend EAD, il sera nécessaire de copier sa CA sur ce dernier.

L'exemple suivant décrit la copie et l'intégration de la CA d'un module Scribe sur un module Amon :

```
1 root@amon:~# scp root@scribe:/etc/ssl/certs/ca_local.crt
  /usr/local/share/ca-certificates/
2 root@amon:~# update-ca-certificates
```



Le compte `root` peut être utilisé à la place du compte `eole` pour toutes les manipulations présentées ici.



## Suppression de serveur

### Suppression normale

C'est le mécanisme de suppression classique. L'onglet du module est vert et on souhaite le retirer.

Dans la gondole d'administration, cliquer sur **Supprimer Serveur** :

- choisir le serveur à supprimer ;
- entrer le login `eole` du serveur de commandes à désinscrire ;
- entrer le mot de passe ;
- valider.



Suppression d'un serveur

La référence sera supprimée côté interface et côté serveur de commandes.

### Suppression forcée

Il ne faut utiliser la suppression forcée du serveur que si l'onglet est rouge ou que le mot de passe du serveur de commandes à supprimer est inconnu.



Il est préférable d'utiliser la suppression normale d'un serveur.

Dans la gondole d'administration, cliquez sur **Supprimer Serveur** :

- choisir le serveur à supprimer ;
- entrer le login (utilisez le compte `eole` du serveur de l'interface et non celui du serveur de commandes à désinscrire) ;
- entrer le mot de passe ;
- cocher la case  **Forcer la désinscription** ;
- valider.



Suppression forcée d'un serveur

La référence ne sera supprimée que du côté de l'interface.

### 🔗 Désinscription forcée suite à un changement d'adresse IP

Si vous avez modifié l'adresse IP d'un serveur, il est possible que son onglet devienne rouge dans l'EAD.

Il faut alors utiliser la suppression forcée et ré-enregistrer le serveur.

## Complément technique

Les interfaces associées au serveur de commandes local sont enregistrées dans le fichier `/usr/share/ead2/backend/config/frontend_keys.ini`



```
[keys]
```

```
127.0.0.1 = 157b551f55359d92d20e412e83f87f9ea2e47ab3
```

Les serveurs de commandes associés à l'interface EAD locale sont enregistrés dans le fichier `/usr/share/ead2/frontend/config/servers.ini`



```
[1]
```

```
url = https://127.0.0.1
```

```
port = 4201
```

```
comment = amon
```

```
key = 157b551f55359d92d20e412e83f87f9ea2e47ab3
```

Si nécessaire, il est possible de réinitialiser ces fichiers à l'aide des commandes suivantes :

```
1 echo '[keys]' > /usr/share/ead2/backend/config/frontend_keys.ini
2 echo '' > /usr/share/ead2/frontend/config/servers.ini
3 reconfigure
```

## 1.4.5. Surveillance de l'état du serveur

La page d'accueil d'un serveur de commandes affiche les rapports de :

- mise à jour ;
- mise à jour de listes de sites interdits sur le module Amon ;
- sauvegarde Bareos sur les modules Horus et Scribe ;
- importation sur le module Scribe.

Elle affiche également les diodes d'état du serveur (agents Zéphir).

Les remontés des agents Zéphir sont classés dans 3 catégories : Système, Services et Utilisation.

### 1.4.5.a. Système

Quelques agents sont fournis de base et sont commun à tous les modules :

- Informations systèmes
- Occupations des disques
- Statistiques réseau
- État des sommes MD5 de paquets

D'autres agents sont disponibles suite à l'activation du service sur le serveur par l'intermédiaire de l'interface de configuration du module :

- Onduleur

### > Surveillance de l'état des sommes MD5 des paquets

L'outil `eole-debsums` permet de surveiller les modifications apportées aux fichiers présents sur les modules EOLE grâce à la vérification des sommes de contrôle MD5<sup>[p.527]</sup> des paquets installés.

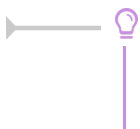

Les fichiers de configuration (en général ceux situés dans `/etc`) ne sont pas concernés par cette vérification.

La vérification des sommes de contrôle est exécutée toutes les nuits via une commande cron<sup>[p.517]</sup>.

La commande suivante permet de forcer la vérification des MD5 (compter entre 1 et 2 minutes) :

```
/usr/share/eole/debsums/eole-debsums.sh
```

### Rapport et suivi des modifications

La commande suivante affiche un rapport d'exécution :

```
1 root@amon:~# /usr/share/eole/debsums/show-reports.py
```

```

2 Container: root
3 =====
4
5 Filename: /var/log/eole-debsums/report.log
6 Last update: 2018-02-22 11:09:15
7
8 eole-amon:
9   /usr/share/eole/creole/dicos/30_amon.xml
10
11 Ignored by eole
12 -----
13

```

Un agent<sup>[p.513]</sup> de surveillance Zéphir permet de surveiller les sommes MD5 des paquets.

**État des sommes MD5 de paquets**

---

[Retour](#)

État : **Avertissement**  
 Date de la mesure : 2018-02-22 11:59:19  
 Dernier problème (**Avertissement**) : 2018-02-22 11:09:19  
 Intervalle de mesure : 300 s

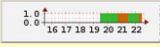

**Surveillance des sommes MD5 des paquets :**

Conteneur	État	Nombre de fichiers modifiés
root	●	1

Il permet également de consulter la liste des fichiers signalés comme modifiés.

**État des sommes MD5 de paquets pour root**

---

[Retour](#)

État : **Avertissement**  
 Date de la mesure : 2018-02-22 12:05:10  
 Dernier problème (**Avertissement**) : 2018-02-22 12:05:10  
 Intervalle de mesure : 7200 s

**Surveillance des MD5 des paquets :**

Paquet	Fichier
eole-amon	/usr/share/eole/creole/dicos/30_amon.xml

## Exceptions

Il est possible d'ajouter des listes de fichiers à ignorer dans le résultat debsums en les plaçant dans le répertoire : `/etc/eole/debsums-ignore.d` (exemple : `/etc/eole/debsums-ignore.d/academie.conf`).



Les fichiers modifiés par EOLE sont listés dans `/usr/share/eole/debsums/eole-ignore`.

### 1.4.5.c. Services

Quelques agents sont fournis de base et sont commun à tous les modules :

- État des interfaces réseau
- Services distants
- État des services

D'autres agents sont disponibles suite à l'activation du service sur le serveur par l'intermédiaire de l'interface de configuration du module :

- État des démons bacula

Enfin d'autres agents sont propres à un module en particulier :

- État des tunnels

### 1.4.5.d. Utilisation

Quelques agents sont fournis de base et sont commun à tous les modules :

- Mise à jour
- Validité des certificats

D'autres agents sont disponibles suite à l'activation du service sur le serveur par l'intermédiaire de l'interface de configuration du module :

- Sauvegarde

Enfin d'autres agents sont propres à un module en particulier :

- Statistiques Squid
- Statistiques courrier
- Application des règles bastion
- Instance Dansguardian
- Mise à jour antivirus Clam

### Validité des certificats

L'agent `localcert` permet de surveiller la validé des certificats locaux utilisés par les différents services du module EOLE.

## Validité des certificats

[Retour](#)

État : OK  
 Date de la mesure : 2023-11-13 15:06:23  
 Aucun problème détecté  
 Intervalle de mesure : 86400 s

### Surveillance des certificats

Chemin du certificat	Validité	Impact
<code>/etc/ssl/certs/eole.crt</code>	Fin de validité dans plus de 30 jours	ead-server, apache, openldap, exim4, machine
<code>/etc/courier/pop3d.pem</code>	Fin de validité dans plus de 30 jours	courier

### 1.4.6. Authentification locale et SSO

Dans l'EAD, il existe deux systèmes d'authentification :

- l'authentification unique (SSO<sup>[p.537]</sup>) ;

- l'authentification locale (PAM).

Dans le cas de l'authentification SSO, le serveur de commandes et l'interface se connectent à un même serveur d'authentification.

Pour se connecter en tant qu'*administrateur* :

- authentification SSO : l'utilisateur `admin` de l'annuaire associé au serveur sera utilisé ;
- authentification locale : les utilisateurs `root` et `eole` peuvent être utilisés.

### 1.4.6.a. Authentification locale

L'authentification locale est un mécanisme plus simple mais moins souple que l'authentification SSO. Il utilise les comptes système de la machine hébergeant le serveur de commandes. Le nombre d'utilisateurs et leur gestion est donc plus limitée.

L'authentification locale est systématiquement activée et peut être utilisée conjointement avec l'authentification SSO.

Pour vous authentifier localement, dans la gondole d'administration :

- cliquer sur `authentification locale` ;
- cliquer sur le nom de votre serveur.

Vous accédez alors au formulaire d'authentification locale.

Si le serveur SSO n'est pas activé, vous arriverez sur ce même formulaire en cliquant sur l'onglet.

Formulaire d'authentification locale

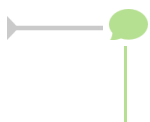

Il est possible d'utiliser la gestion des rôles pour déléguer une partie de l'administration à d'autres comptes systèmes.

### 1.4.6.b. L'authentification SSO

#### Connexion

Entrer l'adresse `https://<adresse_serveur>:4200` dans le navigateur et cliquer sur l'onglet du serveur à administrer.

Une re-direction vers le serveur SSO (`https://<adresse_serveur>:8443/`) est effectuée et le formulaire d'authentification apparaît :

Formulaire d'authentification SSO

L'utilisation d'un serveur SSO permet de centraliser l'authentification. En s'authentifiant une seule fois vous pouvez vous connecter aux différents serveurs de commandes enregistrés dans l'interface

(naviguer d'un onglet à l'autre).

Les rôles permettent d'utiliser d'autres comptes pour se connecter (ex : sur Scribe, les professeurs ont un rôle prédéfini).

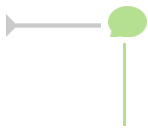

Pour utiliser l'authentification SSO, il est indispensable que le serveur SSO utilisé par l'interface et par les serveurs de commandes qui y sont inscrits **soit identique**.

## 1.4.7. Redémarrer, arrêter et reconfigurer

Il est possible de redémarrer, arrêter ou reconfigurer un module EOLE directement depuis l'interface d'administration EAD.

Ces actions sont accessibles depuis **Système/Serveur**.



Ces trois actions vous déconnectent de l'EAD.

### Redémarrer un serveur



Action de redémarrage d'un serveur

### Reconfigurer un serveur



Action de reconfiguration d'un serveur

### Arrêter un serveur



Action d'arrêt d'un serveur

## 1.4.8. Mise à jour depuis l'EAD

Dans **Système / Mise à jour**, l'EAD propose une interface de mise à jour du serveur, il est possible de :

- de lister les paquets disponibles pour la mise à jour ;
- de programmer une mise à jour différée (dans 3 heures par exemple, ou dans 0 heure pour le faire tout de suite) ;
- d'activer / désactiver les mises à jour hebdomadaires (le jour et l'heure de la mise à jour automatique sont déterminés aléatoirement).

L'heure est définie aléatoirement entre 01h00 et 05h59 un des sept jours de la semaine.





Si la fréquence des tâches `schedule` est personnalisée dans l'interface de configuration du module, c'est cette dernière qui prévaut et l'activation/désactivation de la mise à jour hebdomadaire via l'EAD ou la commande `manage_schedule` n'est plus possible.



### Rapport de mise à jour

Penser à consulter le rapport de mise à jour et l'état des services sur la page d'accueil.



### Reconfiguration et redémarrage automatique

Une mise à jour lancée depuis l'EAD exécute automatiquement une reconfiguration du serveur avec la commande `reconfigure`, il n'est donc pas nécessaire d'en lancer un par la suite comme c'est le cas depuis la console.

Si un redémarrage est nécessaire, celui-ci est effectué automatiquement dès la fin de la reconfiguration.

## 1.4.9. Arrêt et redémarrage de services

Dans l'EAD, il existe deux manières d'arrêt ou de redémarrage des services :

- le mode normal ;
- le mode expert.

### 1.4.9.a. Redémarrer ou arrêter des services (mode normal)

Pour utiliser la fonctionnalité en mode normal il faut dans un premier temps créer des groupes de services.

#### Création de groupes de services

Le nom des services, au sens système, n'est pas souvent parlant. Par exemple, il faut savoir que le service `apache2` est le nom du serveur web.

Les groupes de services permettent de regrouper un ou plusieurs services sous une dénomination plus claire. Cela permet de regrouper et donc de faciliter le redémarrage/arrêt de services.



Création un groupe de services nommé `web` :

Pour créer un groupe, cliquer sur le bouton `créer groupe` dans `Système/Editeur de services` :

1. entrer le nom du groupe ;
2. choisir les services du groupe (cocher les cases) ;
3. cliquer sur la flèche verte ;
4. valider avec le bouton `Créer`.





Création d'un groupe de services (1)



Création d'un groupe de services (2)

Une fois créé le groupe de services apparaît sous l'icône CRÉER GROUPE à gauche de l'écran.

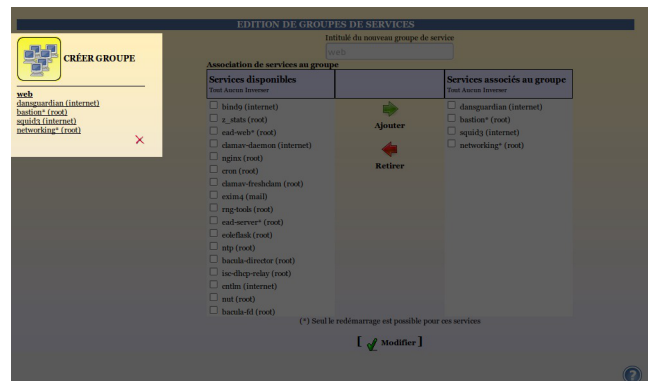

Création d'un groupe de services (2)

Un groupe de services peut être modifié en cliquant sur son nom dans la liste de gauche sous l'icône CRÉER GROUPE.

Un groupe de services peut être supprimé en cliquant sur la croix rouge sous son descriptif dans la liste de gauche sous l'icône CRÉER GROUPE.

## Redémarrer ou arrêter un groupe de services

Une fois créé, un groupe apparaît dans l'onglet **Système/Services (mode normal)**, il est alors possible de redémarrer ou d'arrêter le groupe de services.



Redémarrage d'un groupe de services

La gestion des rôles permet de déléguer l'accès à des actions, on peut ainsi permettre à la documentaliste de l'établissement de redémarrer le logiciel BCDI.

Tous les groupes de services lui seront néanmoins accessibles.

## Complément technique

Les groupes de services déclarés dans l'EAD sont enregistrés dans le fichier `/usr/share/ead2/backend/config/simple_services.ini`

```
[amon]
w_____e_____b_____
squid3#internet, networking#root, eole-guardian#internet, bastion#root
```

### 1.4.9.b. Redémarrer ou arrêter des services (mode expert)

Dans `Système/Services (mode expert)`, cliquer sur le bouton `Arrêter` ou `Redémarrer` du service voulu.

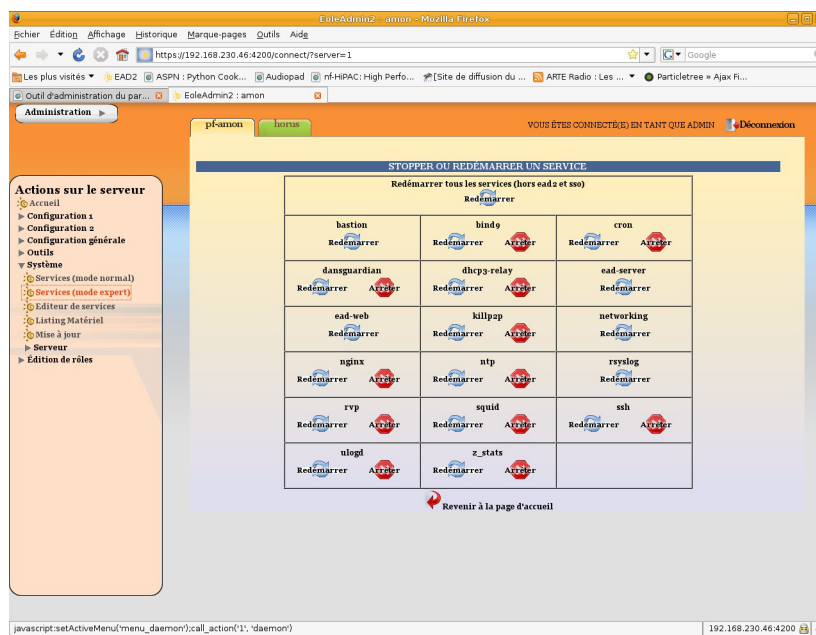

Actions sur les services (mode expert)

Les services liés au fonctionnement de l'EAD ne sont disponibles qu'en redémarrage. Sinon, vous perdrez tout accès à l'interface.

Pour relancer l'ensemble des services (sauf l'EAD et le serveur SSO) choisir le bouton : `Redémarrer tous les services (hors EAD et SSO)`.

Sur un serveur en mode conteneur<sup>[p.517]</sup>, certains services peuvent être listés plusieurs fois en fonction de leur emplacement.

### 1.4.10. Rôles et association de rôles

L'EAD est composé, d'actions. Chaque action ayant un but bien précis.

L'EAD dispose d'un mécanisme de délégation d'actions à des utilisateurs déterminés.

Pour affecter certaines actions à un utilisateur, l'EAD utilise un mécanisme interne : les **rôles**.



Par défaut sur les modules EOLE, l'utilisateur **admin** est associé au rôle **administrateur**.

Plusieurs rôles sont prédéfinis sur les différents modules EOLE et certains sont propres à certains d'entre eux :

- administrateur ;
- professeur (utilisé sur le module Scribe) ;
- élève (utilisé sur le module Scribe) ;
- administrateur de classe (utilisé sur le module Scribe) ;
- administratif dans Scribe (utilisé sur le module Scribe) ;
- administrateur du réseau pédagogique (utilisé sur le module Amon) ;
- administrateur du Scribe (utilisé sur le module AmonEcole) ;
- administrateur de l'Amon (utilisé sur le module AmonEcole).

### 1.4.10.a. Déclaration des actions

Les actions de l'EAD sont déclarées dans les fichiers :  
`/usr/share/ead2/backend/config/actions/actions_*.cfg`

Ces fichiers au format *texte* permettent de déclarer les fichiers python déclarant eux-mêmes des actions EAD à charger.

Ces fichiers sont situés dans `/usr/share/ead2/backend/actions` et ses sous-répertoires.

#### Fichiers pris en compte

Sur un module EOLE, les fichiers suivants sont pris en compte :

- `/usr/share/ead2/backend/config/actions.cfg` : fichiers des actions de base ;
- ainsi que tout les fichiers `actions_*.cfg` présents dans le répertoire `/usr/share/ead2/backend/config/actions`.

#### Syntaxe des fichiers

Les fichiers d'action sont déclarés avec leur chemin court depuis `/usr/share/ead2/backend/actions` et sans l'extension ".py".



La déclaration des fichiers d'action suivants :

- `/usr/share/ead2/backend/actions/mes_actions.py`
- `/usr/share/ead2/backend/actions/repertoire/autres_actions.py`

prend la forme suivante dans le fichier `actions_perso.cfg` :

```
$ cat /usr/share/ead2/backend/actions/actions_perso.cfg
```

`mes_actions``repertoire/autres_actions`

### 1.4.10.b. Gestion des rôles

Les rôles de l'EAD sont déclarés dans les fichiers : `/usr/share/ead2/backend/config/perms/perm_*.ini`

Ces fichiers au format *ini* permettent d'associer des actions (permissions) à un ou plusieurs rôles.

#### Fichiers pris en compte

Sur un module EOLE, les fichiers suivants sont pris en compte :

- `/usr/share/ead2/backend/config/perm.ini` : rôles de base ;
- `/usr/share/ead2/backend/config/perm_local.ini` : rôles déclarés localement (édition manuelle ou via l'EAD) ;
- `/usr/share/ead2/backend/config/perm_acad.ini` : rôles déclarés au niveau académique (via Zéphir) ;
- ainsi que tout les fichiers `perm_*.ini` présents dans le répertoire `/usr/share/ead2/backend/config/perms`.

#### Syntaxe des fichiers

Les permissions associent un rôle à une ou plusieurs actions.

Les fichiers `perm*.ini` doivent posséder une section `[role]` et une section `[permissions]`.

```
[role]
nom du role = libelle du role

[permissions]
action1 = nom du role
action2 = nom du role
```

#### Création de rôle via l'EAD

L'interface EAD permet de créer des rôles personnalisés.

Ces rôles ne sont, en fait, qu'une liste d'actions regroupées sous un intitulé et un libellé unique.

Il est possible, dans un deuxième temps d'associer ces rôles à des utilisateurs.



## La fenêtre d'édition des rôles

Pour créer un nouveau rôle cliquer sur :

- **Édition de rôles/Création de rôles**

puis

- **Créer rôle**
- entrer l'intitulé (le nom) du rôle (sans caractère spécial, sans accent et sans espace) ;
- entrer un libellé (courte description) du rôle ;
- cocher les actions à autoriser ;
- ajouter ;
- créer.

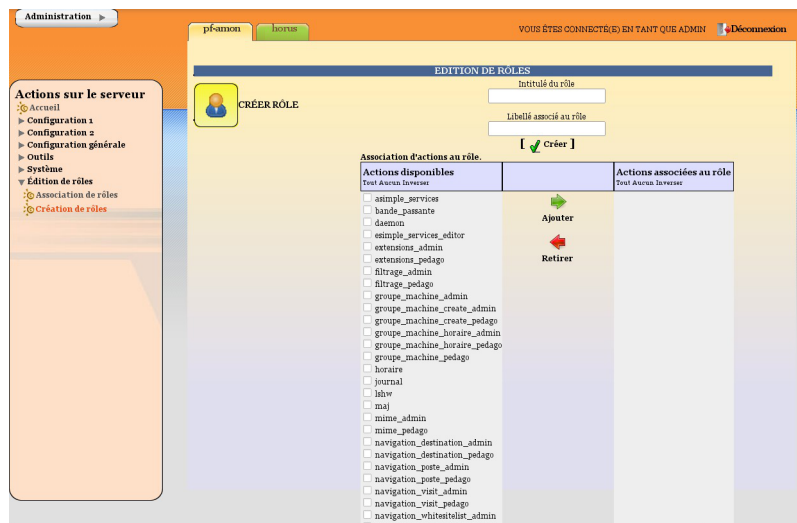

Création d'un rôle

## Actions obligatoires

Certaines actions doivent être obligatoirement permises pour tous les utilisateurs :

- **help** : utilisé notamment pour l'affichage d'aide ;
- **main\_status** : page d'accueil appelée par défaut, elle gère un rôle prof (n'affiche pas les états de services) et un rôle admin ;
- **update\_ead** : outil de téléchargement des javascripts, CSS, images spécifiques au module.

## Actions communes aux différents modules

- **lshw** : listing matériel ;
- **maj** : action de mise à jour ;
- **daemon** : relancer des services (mode expert) ;
- **simple\_services\_editor** : éditer des groupes de services pour le mode simplifié ;
- **simple\_services** : redémarrer/arrêter les services (mode simplifié) ;
- **server-configure/server-reboot/server-stop** : redémarrer/arrêter/reconfigurer le serveur ;
- **role\_editor** : création de rôles ;
- **role\_manager** : association de rôle (appelée par d'autres actions).

## Actions spécifiques au module Amon

La modification du système de filtrage sur le module Amon apporte de profondes modifications sur ce module.

Selon les choix effectués lors de la phase de configuration avec l'interface de configuration du module, vous pouvez choisir d'utiliser une ou deux zones de configuration pour le filtrage et les options du pare-feu.

La zone 1 correspond à la réseau admin et la zone 2 correspond au réseau pedago.

- Gestion des postes
  - **navigation\_poste\_admin** (ou pedago) : action de gestion des postes à interdire ;
  - **navigation\_destination\_admin** (ou pedago) : interdire des destinations.
- Gestion des groupes de machine
  - **groupe\_machine\_admin** (ou pedago) : action d'entrée pour la gestion des groupes de machine (gère des restrictions pour le rôle prof) ;
  - **groupe\_machine\_create\_admin** (ou pedago) : action de création de groupe de machine (nécessite groupe\_machine) ;
  - **groupe\_machine\_horaire\_admin** (ou pedago) : action de gestion des horaires pour les groupes de machine.
- Gestion des utilisateurs
  - **navigation\_banned\_user\_admin** (ou pedago) : action de gestion des utilisateurs à interdire ;
  - **navigation\_moderateur\_admin** (ou pedago) : action de gestion des modérateurs ;
  - **navigation\_whitelist\_admin** (ou pedago) : action de gestion des utilisateurs en liste blanche ;
  - **navigation\_whitesitelist\_admin** (ou pedago) : action de gestion des sites en liste blanche.
- Gestion des sites
  - **opt\_filters\_admin** (ou pedago) : gestion des filtres optionnels pour la zone de configuration 1 (ou 2) ;
  - **filtrage\_admin** (ou pedago) : gestion du mode de filtrage syntaxique pour la zone de configuration 1 (ou 2) ;
  - **sites\_interdits\_admin** (ou pedago) : gestion des sites interdits pour la zone de configuration 1 (ou 2) ;
  - **sites\_autorises\_admin** (ou pedago) : gestion des sites autorisés pour la zone de configuration 1 (ou 2) ;
  - **extensions\_admin** (ou pedago) : gestion des extensions interdites pour la zone de configuration 1 (ou 2) ;
  - **mime\_admin** (ou pedago) : gestion des types mime interdits pour la zone de configuration 1 (ou 2).
- Gestion des règles du pare-feu
  - **regles** : mode de fonctionnement du pare-feu ;
  - **peertopeer** : autorisation/interdiction du peer to peer ;
  - **horaire** : horaire de fonctionnement du pare-feu.

- Autres actions
  - **navigation\_visit** : action de consultation des logs ;
  - **filtrage\_bayes** : action d'évaluation d'URL à l'aide du filtrage bayésien ;
  - **bande\_passante** : outil de test de bande passante.

## Actions spécifiques au module Scribe

- Gestion des utilisateurs
  - **scribe\_user\_create** : action de création ;
  - **scribe\_user\_list** : renvoie le formulaire de recherche par critères qui appelle scribe\_user\_table pour la validation ;
  - **scribe\_user\_table** : action de listing d'utilisateur (gère les rôles prof\_admin et admin) appelle scribe\_user\_modify, scribe\_user\_delete, scribe\_user\_modpassword ;
  - **scribe\_user\_modify** : action de modification d'utilisateur (utilisée par scribe\_user\_table gère les rôles prof\_admin et admin) ;
  - **scribe\_user\_delete** : action de suppression d'utilisateur (gère les rôles prof\_admin et admin) ;
  - **scribe\_user\_modpassword** : action de modification d'un mot de passe (gère les rôles prof\_admin et admin).
- Actions restreintes (créées pour les professeurs, les personnels administratifs et les professeurs admins, gère le rôle de prof et prof\_admin)
  - **scribe\_prof\_preference** : préférences du professeur connecté (mot de passe, inscription aux groupes, mail) ;
  - **scribe\_prof\_mod\_mail** : modifie le mail d'un professeur (nécessite scribe\_prof\_preference) ;
  - **scribe\_user\_password** : action de modification de son propre mot de passe (nécessite scribe\_prof\_preference) ;
  - **scribe\_prof\_mod\_groupe** : Inscription du prof connecté aux groupes ;
  - **scribe\_prof\_user** : action d'entrée pour la gestion des utilisateurs par les profs lien vers scribe\_prof\_user\_create et scribe\_prof\_user\_modify ;
  - **scribe\_prof\_user\_create** : action de création d'utilisateur (nécessite scribe\_prof\_user) ;
  - **scribe\_prof\_user\_modify** : action d'entrée pour la modification des utilisateurs (nécessite scribe\_prof\_user) ;
  - **scribe\_grouped\_edition** : action d'entrée pour l'édition groupée d'utilisateur (appelle scribe\_user\_table).
- Gestion des groupes
  - **scribe\_group\_create** : création de groupes, niveau, classe..., appelle scribe\_group\_list ;
  - **scribe\_group\_list** : liste les groupes, appelle scribe\_group\_delete, appelle scribe\_group\_create ;
  - **scribe\_group\_modify** : modification de groupe ;
  - **scribe\_group\_delete** : suppression de groupe ;
  - **scribe\_prof\_group** : entrée pour la gestion des groupes par un prof\_admin ou un prof, appelle scribe\_prof\_user\_modify et scribe\_prof\_group\_create ;
  - **scribe\_prof\_group\_create** : action de création de groupe par un prof\_admin.

- Gestion des partages
  - **scribe\_share** : attribution de lettre de lecteur à un partage.
- Gestion des stations et connexions
  - **scribe\_station** : action de suppression forcée de station du domaine ;
  - **scribe\_extraction** : action d'extraction sconet ;
  - **scribe\_connexion\_index** : page d'accueil des observations des connexions ;
  - **scribe\_connexion\_machine** : page d'affichage des machines connectées ;
  - **scribe\_connexion\_quota** : observation des quotas ;
  - **scribe\_connexion\_virus** : affiche la liste les virus repérés ;
  - **scribe\_connexion\_history** : affiche l'historique des connexions.
- Autres actions
  - **scribe\_devoir\_distribuer / scribe\_devoir\_ramasser / scribe\_devoir\_rendre / scribe\_devoir\_supprimer** : gestion des devoirs ;
  - **bareos** : action de programmation de sauvegarde ;
  - **bareos\_config** : action de configuration de sauvegarde ;
  - **scribe\_sympa** : action renvoyant des liens pour l'interface de gestion de listes de diffusion ;
  - **printers** : action de gestion simplifiée des imprimantes.

### Actions spécifiques au module Horus

- Gestion des connexions
  - **isis** : action d'entrée pour l'interface d'observation des connexions, appelle les actions isis ;
  - **isis\_stop** : action d'arrêt de toutes les connexions ;
  - **isis\_disconnect** : action de déconnexion d'utilisateur connectés au domaine ;
  - **isis\_sendmsg** : action d'envoi de message à des utilisateurs connectés ;
  - **isis\_machine** : action de listing des machines connectées au domaine (client, maîtres explorateurs...) ;
  - **isis\_login** : action d'autorisation des utilisateurs par login ;
  - **isis\_quota** : action d'affichage des quotas ;
  - **gestion\_index** : action d'entrée vers les gestions d'utilisateur, groupe, partage, appelle les actions gestion.
- Gestion des utilisateurs
  - **gestion\_user\_modify** : action de modification d'utilisateur ;
  - **gestion\_user\_create** : action de création d'utilisateur ;
  - **gestion\_user\_suppr** : action de suppression d'utilisateur.
- Gestion des partages
  - **gestion\_share\_create** : action de création de partage ;
  - **gestion\_share\_modify** : action de modification de partage ;
  - **gestion\_share\_suppr** : action de suppression de partage.
- Gestion des groupes



- **gestion\_group\_create** : action de création de groupe ;
- **gestion\_group\_modify** : action de modification de groupe ;
- **gestion\_group\_suppr** : action de suppression de groupe.
- Autres actions
  - **gestion\_account\_suppr** : action de suppression forcée de compte ;
  - **extraction\_aaf** : action pour l'extraction AAF ;
  - **bareos** : action programmation de sauvegarde ;
  - **bareos\_config** : action de configuration de Bareos pour la sauvegarde ;
  - **scripts\_admin** : action pour l'exécution de scripts d'administration ;
  - **printers** : action de gestion des imprimantes.

### Actions spécifiques au module Seshat

- Menu Messagerie
  - **routes** : gestion du routage des messages vers les établissements de l'Académie.

## Modification et suppression de rôle via l'EAD

- Pour modifier un rôle, il suffit de cliquer sur le nom voulu ;
- pour le supprimer, cliquer sur la croix rouge associée.

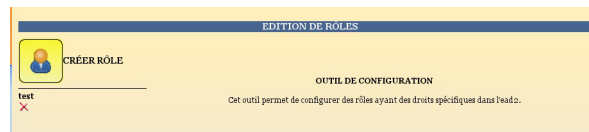

Modification/suppression d'un rôle

### 1.4.10.c. Association des rôles

Les associations de rôle de l'EAD sont déclarées dans les fichiers :  
`/usr/share/ead2/backend/config/roles/roles_*.ini`

Ces fichiers au format INI<sup>[p.524]</sup> permettent d'associer des rôles à un ou plusieurs utilisateurs.

### Fichiers pris en compte

Sur un module EOLE, seuls les fichiers suivants sont pris en compte :

- `/usr/share/ead2/backend/config/roles.ini` : associations de base (admin, eleve, prof, ...) ;
- `/usr/share/ead2/backend/config/roles_<module>.ini` : associations spécifiques au module installé (ex : `roles_scribe.ini`) ;
- `/usr/share/ead2/backend/config/roles_local.ini` : associations déclarés localement (édition manuelle ou via l'EAD) ;
- `/usr/share/ead2/backend/config/roles_acad.ini` : associations déclarés au niveau académique (via Zéphir).

## Syntaxe des fichiers

L'association d'un rôle se fait à partir du login d'un utilisateur système (section `[pam]`) ou de la valeur associée à un attribut ldap (section `[nom_attribut]`) de l'annuaire utilisé pour l'authentification SSO sur l'EAD du module.

```
[pam]
scribe2=admin
[uid]
.jean.dupont=prof admin
[user_groups]
minedu=admin horus
```

La clé spéciale `[user_groups]` permet d'attribuer un rôle à tous les membres d'un groupe déclaré dans l'annuaire LDAP.

## Création d'association via l'EAD

Quand un utilisateur se connecte sur l'EAD, en local ou en SSO, le système d'authentification renvoie des informations le concernant.

Certaines de ces informations sont utilisées pour lui attribuer des rôles et ainsi lui donner accès à certaines actions.

Pour associer un rôle à des utilisateurs:

- dans `Édition des rôles/Association de rôle` ;
- cliquer sur `Associer Rôle` .

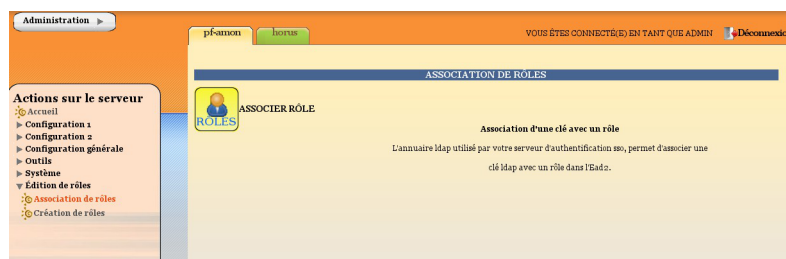

La fenêtre d'association de rôles

- choisir la clef (attribut de l'utilisateur) ;
- renseigner la valeur recherchée pour cet attribut (dans le cas d'une authentification locale on mettra le login de l'utilisateur) ;
- choisir le rôle à associer ;
- valider.

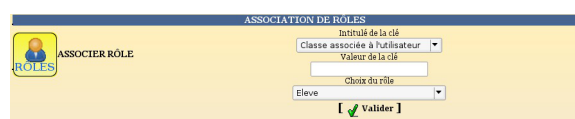

Association d'un rôle

L'intitulé de la clef dépend du système d'authentification utilisé pour se connecter :

**Authentification locale :**

- le login de l'utilisateur.

**Authentification SSO :**

- l'élève fait partie de la classe ;
- la valeur de la clé LDAP typeadmin :
  - 0 → enseignant
  - 1 → administrateur
  - 2 → enseignant responsable de classe
  - 3 → personnel administratif
- le login de l'utilisateur ;
- le ou les groupes de l'utilisateur.

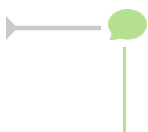

Il est indispensable de redémarrer le service ead-server dans **Systeme->Services (mode expert)** pour que les modifications soient prises en compte.

**Suppression d'une association via l'EAD**

Une association de rôle peut par la suite être supprimée en cliquant sur la croix rouge.

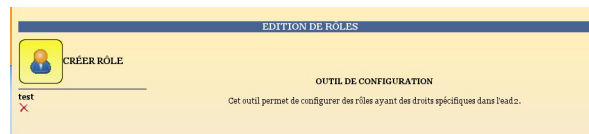

Modification/suppression d'un rôle

**1.4.10.d. Les rôles sur le module Scribe**

L'EAD est accessible :

- en authentification locale aux utilisateurs *root* et *eole* ;
- en authentification SSO au compte *admin* ainsi qu'à tous les *personnels enseignant et administratif*.

En fonction de l'utilisateur un rôle différent peut être appliqué. À chaque rôle est affecté différentes actions.

Dans le cadre du module Scribe, les rôles importants sont les suivants :

- administrateur : accès à toutes les actions comme par exemples : redémarrage des services, mise à jour du serveur, création et affectation des rôle aux autres utilisateurs, etc (valeur de l'attribut LDAP `uid` → admin et comptes locaux root et eole);
- professeur : modification des préférences personnelles, distribution de devoirs et gestion des files d'impression CUPS (valeur de l'attribut LDAP `typeadmin` → 0) ;
- responsable de classe : en plus des actions "professeur", il peut ré-initialiser le mot de passe des élèves des classes dont il est responsable (valeur de l'attribut LDAP `typeadmin` → 2). Attention, le responsable de classe n'est pas membre du groupe et n'a pas accès aux partages des classes dont il est responsable (pour cela il doit être ajouté à l'équipe pédagogique) ;

- personnel administratif : modification des préférences personnelles, gestion des files d'impression CUPS (membres du groupe administratifs).

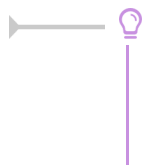

Il est possible de créer davantage de rôles ayant accès à diverses actions afin, par exemple, de donner le droit à un professeur de pouvoir redémarrer un groupe de services en plus de ses autorisations de base.

## Accès "Administrateur"

Par défaut, les utilisateurs *admin*, *root* et *eole* ont accès à toutes les fonctions.

L'accès avec les utilisateurs *root* et *eole* s'effectue en utilisant l'authentification locale.

### Fonctionnalités Scribe

L'EAD du module Scribe, dans son mode le plus complet, présente les fonctionnalités suivantes :

- distribution de devoirs et de documents ;
- création/gestion des utilisateurs, des groupes et des partages ;
- configuration et gestion des imprimantes (CUPS) ;
- importation CSV/SIECLE/AAF/ONDES ;
- gestion des ACL ;
- gestion des quotas disque ;
- gestion des listes de diffusion ;
- test de la bande passante du serveur ;
- modification du mode de visualisation des postes élèves ;
- consultation de l'historique des connexions ;
- envoi d'un message aux utilisateurs connectés ;
- extinction/redémarrage/fermeture de session sur les postes clients ;
- gestion des comptes de machine ;
- paramétrage et programmation des sauvegardes du serveur ;
- redémarrage des services ;
- mise à jour ;
- arrêt/redémarrage du serveur ;
- gestion des rôles EAD.

## Accès "Professeur"

Un enseignant dispose d'actions lui permettant de :

- configurer ses préférences personnelles ;
- distribuer des documents ;
- gérer les imprimantes.



l'EAD pour un professeur

L'item *Préférences* permet à un utilisateur de :

- modifier son mot de passe ;

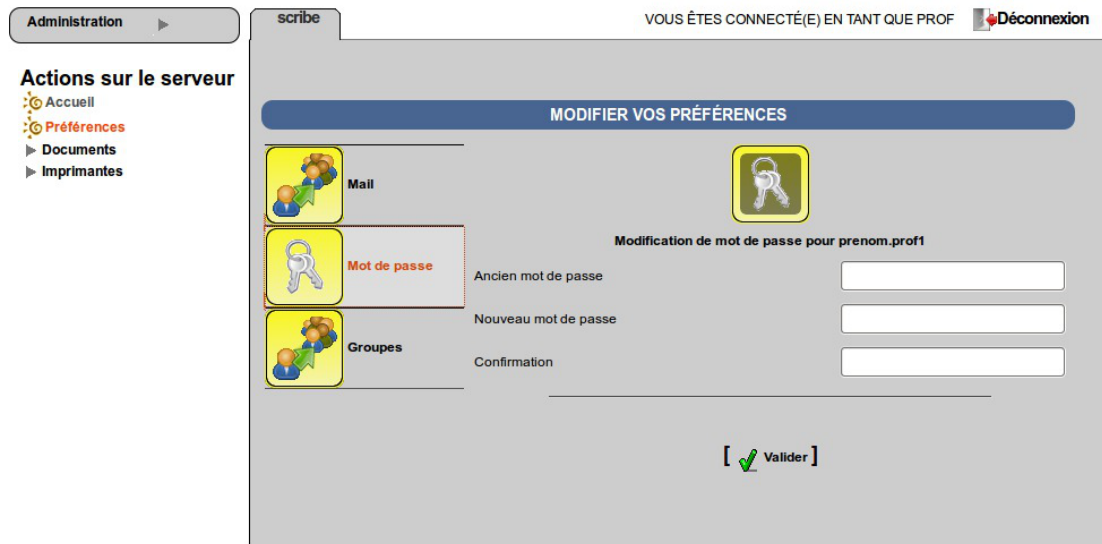

EAD vue enseignant avec thème Envole, changement de mot de passe

- s'inscrire/se désinscrire d'un groupe ;

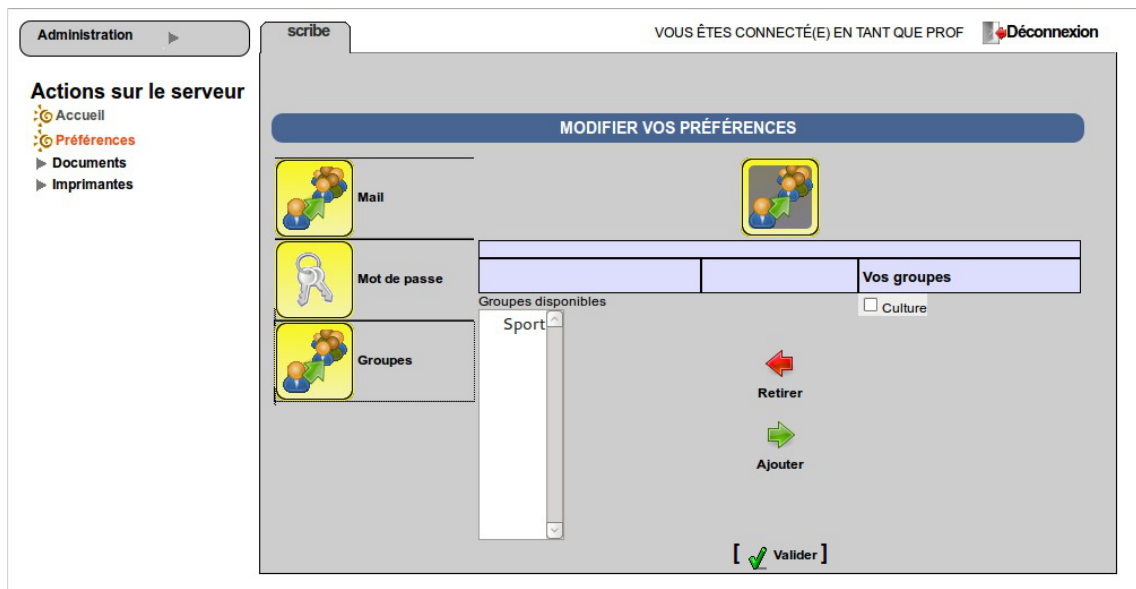

EAD vue enseignant avec thème Envole, gestion des groupes

- renseigner/modifier son adresse mail.

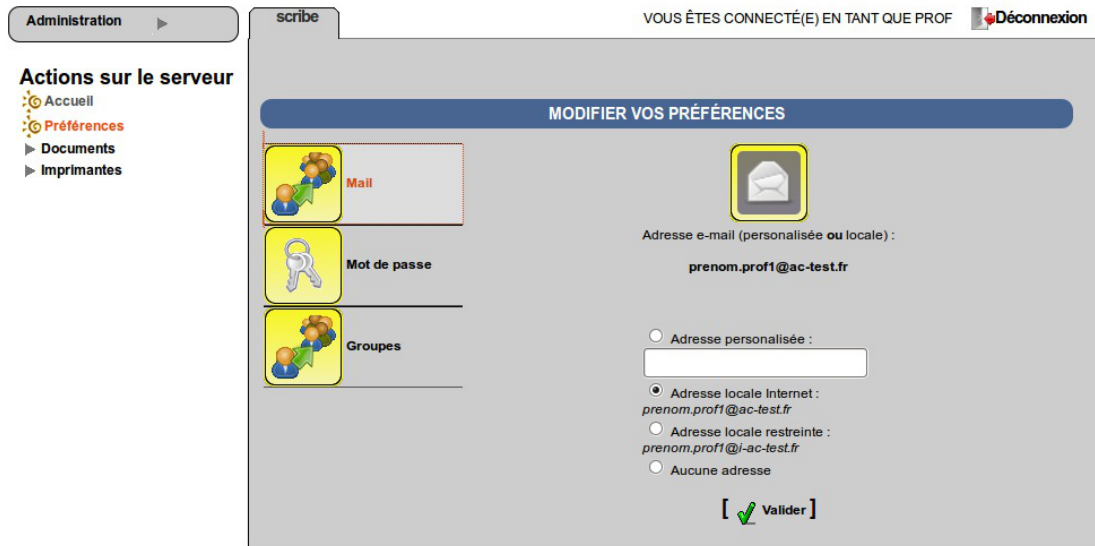

EAD vue enseignant avec thème Envole, changement d'adresse électronique

L'adresse de courrier électronique est renseignée dans l'annuaire, elle est utilisée, par exemple, par les listes de diffusion.

## Accès "responsable de classe"

Un professeur peut être défini *responsable de classe* par l'administrateur. Il obtient alors quelques actions lui permettant d'administrer les classes dont il est responsable. Cela permet à l'administrateur de déléguer certaines actions comme :

- la **ré-initialisation du mot de passe d'un élève** ;
- l'**appartenance d'un élève à un groupe** ;
- la **création d'un groupe** ;
- etc.

### Les fonctions disponibles :

- préférences personnelles ;
- distribution de devoirs ;
- gestion des imprimantes (CUPS) ;
- création de groupe ;
- ajout/modification/suppression des élèves dans la/les classe(s) dont il est responsable ;
- édition groupée sur les membres de la/les classe(s) dont il est responsable.



l'EAD pour un responsable de classe

- Un professeur peut être responsable de plusieurs classes.
- Une classe peut se voir affecter plusieurs responsables.

- Le responsable de classe n'est pas membre du groupe et n'a pas accès aux partages des classes dont il est responsable, pour cela il doit être ajouté à l'équipe pédagogique.

## Accès "Administratif du Scribe"

Les personnels administratifs possédant un compte sur le module ont accès à leurs préférences personnelles et à la gestion des imprimantes.



L'item *Préférences* permet à un utilisateur de :

- modifier son mot de passe ;

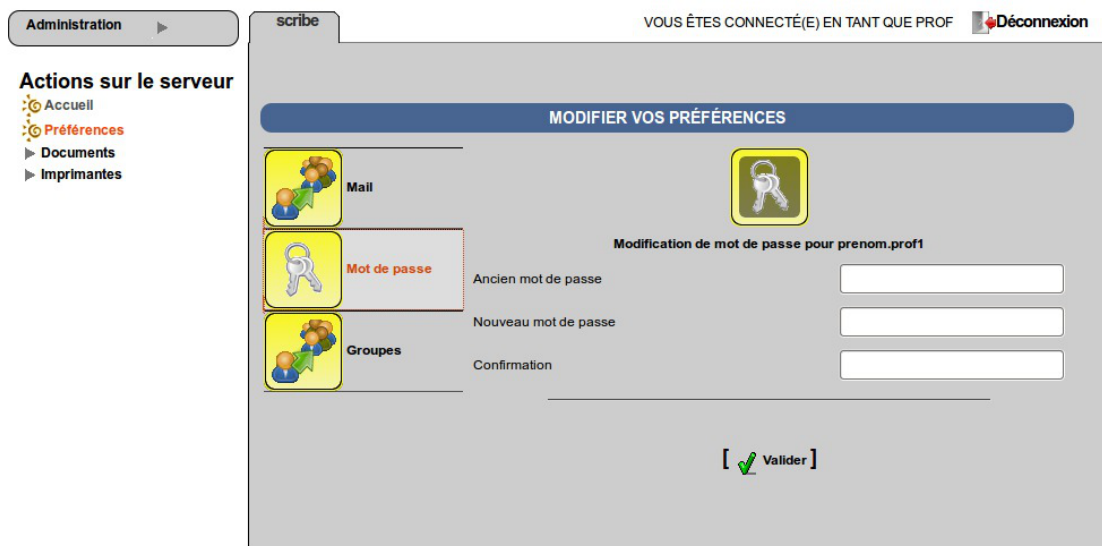

EAD vue enseignant avec thème Envole, changement de mot de passe

- s'inscrire/se désinscrire d'un groupe ;

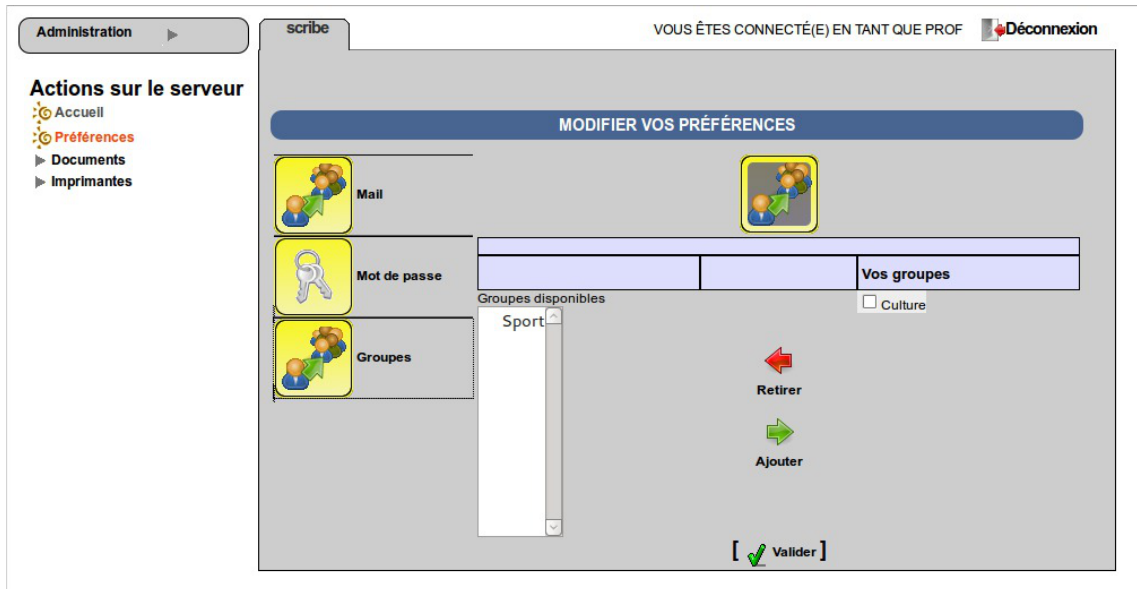

EAD vue enseignant avec thème Envole, gestion des groupes

- renseigner/modifier son adresse mail.

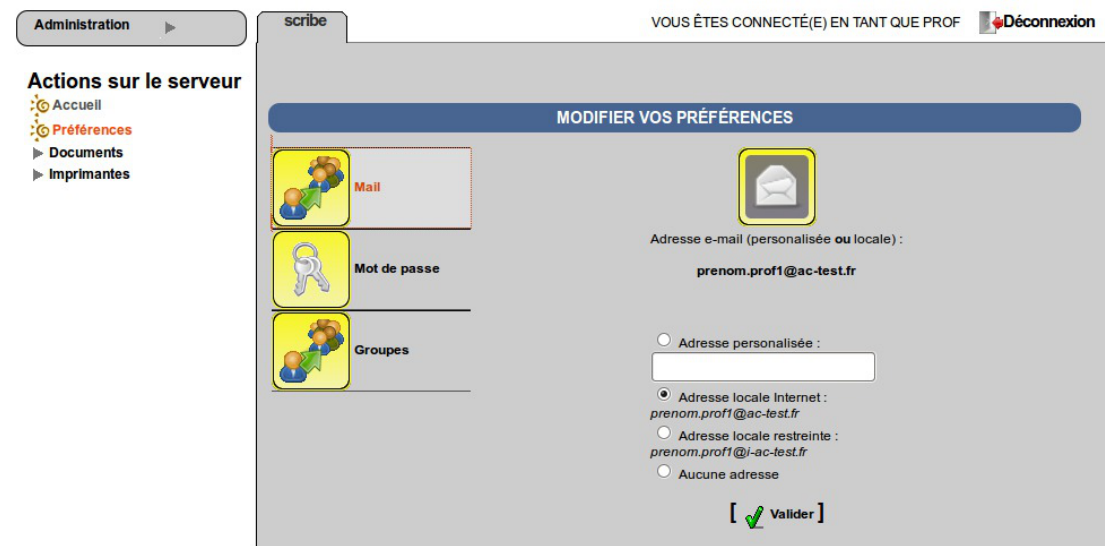

EAD vue enseignant avec thème Envole, changement d'adresse électronique

L'adresse de courrier électronique est renseignée dans l'annuaire, elle est utilisée, par exemple, par les listes de diffusion.

### 1.4.10.e. Les rôles sur le module Amon

L'EAD est accessible aux utilisateurs locaux *root* et *eole*.

Si l'authentification SSO est configurée, il est également accessible à l'utilisateur *admin*.

En fonction de l'utilisateur un rôle différent peut être appliqué. À chaque rôle est affecté différentes actions.

Dans le cadre du module Amon, les rôles importants sont les suivants :

- administrateur : accès à toutes les actions (ex. redémarrage des services, mise à jour du serveur, création et affectation des rôle aux autres utilisateurs, etc.) ;



- administrateur du réseau pédagogique (utilisé sur le module Amon).

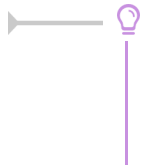

Il est possible de créer davantage de rôles ayant accès à diverses actions afin, par exemple, de donner le droit à un professeur de pouvoir redémarrer un groupe de services en plus de ses autorisations de base.

## Accès "Administrateur"

Par défaut, les utilisateurs *admin*, *root* et *eole* ont accès à toutes les fonctions.

L'accès avec les utilisateurs *root* et *eole* s'effectue en utilisant l'authentification locale.

### Fonctionnalités Amon

L'EAD du module Amon, dans son mode le plus complet, présente les fonctionnalités suivantes :

- activation/désactivation de règles de pare-feu (directives optionnelles) ;
- gestion d'exceptions de cache et d'authentification proxy ;
- gestion des options du filtrage web pour les différentes instances, politiques et groupes ;
- test de la bande passante du serveur ;
- consultation des statistiques du proxy ;
- redémarrage des services ;
- mise à jour ;
- arrêt/redémarrage du serveur ;
- gestion des rôles EAD.

## Accès "Administrateur du réseau pédago"

Dans le cas où plusieurs filtres web (instances de e2guardian) sont configurés, ce rôle permet de déléguer la gestion des options de filtrage pour le filtre n°2, traditionnellement associé à la zone pédagogique.



### 1.4.10.f. Les rôles sur le module AmonEcole

L'EAD est accessible :

- en authentification locale aux utilisateurs *root* et *eole* ;
- en authentification SSO au compte *admin* ainsi qu'à tous les *personnels enseignant et administratif*.

En fonction de l'utilisateur un rôle différent peut être appliqué. À chaque rôle est affecté différentes actions.

Dans le cadre du module AmonEcole, les rôles importants sont les suivants :

- administrateur : accès à toutes les actions (ex. redémarrage des services, mise à jour du serveur, création et affectation des rôle aux autres utilisateurs, etc.) ;
- professeur : modification des préférences personnelles, distribution de devoirs et gestion des files d'impression CUPS ;
- responsable de classe : en plus des actions "professeur", peut ré-initialiser le mot de passe des élèves des classes dont il est responsable ;
- administratif dans Scribe ;
- administrateur du Scribe ;
- administrateur de l'Amon.

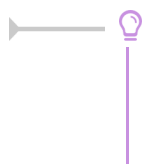

Il est possible de créer davantage de rôles ayant accès à diverses actions afin, par exemple, de donner le droit à un professeur de pouvoir redémarrer un groupe de services en plus de ses autorisations de base.

## Accès "Administrateur"

Par défaut, les utilisateurs *admin*, *root* et *eole* ont accès à toutes les fonctions.

L'accès avec les utilisateurs *root* et *eole* s'effectue en utilisant l'authentification locale.

## Accès "Professeur"

Un enseignant dispose d'actions lui permettant de :

- configurer ses préférences personnelles ;
- distribuer des documents ;
- gérer les imprimantes.



l'EAD pour un professeur

L'item *Préférences* permet à un utilisateur de :

- modifier son mot de passe ;

The screenshot shows the 'Modifier vos préférences' (Modify your preferences) page. On the left, there is a sidebar with 'Actions sur le serveur' (Server actions) including 'Accueil' (Home), 'Préférences' (Preferences), 'Documents', and 'Imprimantes' (Printers). The main content area has a header 'scribe' and 'VOUS ÊTES CONNECTÉ(E) EN TANT QUE PROF' with a 'Déconnexion' (Logout) button. Below the header is a blue bar with the text 'MODIFIER VOS PRÉFÉRENCES'. There are three main sections: 'Mail', 'Mot de passe' (Password), and 'Groupes' (Groups). The 'Mot de passe' section is highlighted with a red border and contains the title 'Modification de mot de passe pour prenom.prof1' and three input fields for 'Ancien mot de passe' (Old password), 'Nouveau mot de passe' (New password), and 'Confirmation'. A 'Valider' (Validate) button with a green checkmark is at the bottom right.

EAD vue enseignant avec thème Envole, changement de mot de passe

- s'inscrire/se désinscrire d'un groupe ;

The screenshot shows the 'Modifier vos préférences' (Modify your preferences) page, specifically the group management section. The layout is similar to the previous screenshot. The 'Groupes' section is highlighted with a red border and contains a table with two columns: 'Groupes disponibles' and 'Vos groupes'. Under 'Groupes disponibles', there is a dropdown menu with 'Sport' selected. Under 'Vos groupes', there is a checkbox for 'Culture'. Below the table are two buttons: 'Retirer' (Remove) with a red arrow pointing left, and 'Ajouter' (Add) with a green arrow pointing right. A 'Valider' (Validate) button with a green checkmark is at the bottom right.

EAD vue enseignant avec thème Envole, gestion des groupes

- renseigner/modifier son adresse mail.

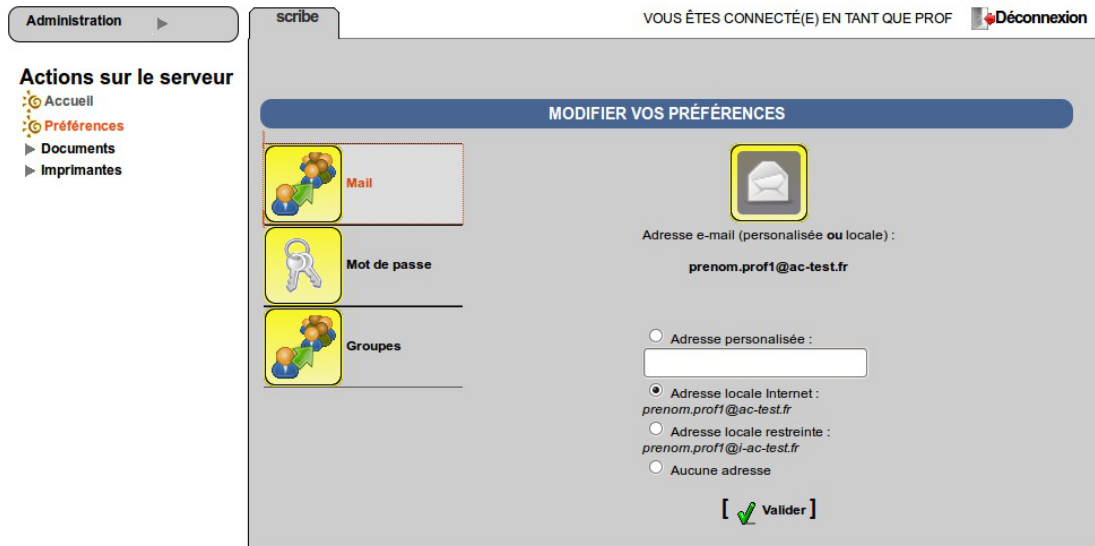

EAD vue enseignant avec thème Envole, changement d'adresse électronique

L'adresse de courrier électronique est renseignée dans l'annuaire, elle est utilisée, par exemple, par les listes de diffusion.

## Accès "responsable de classe"

Un professeur peut être défini *responsable de classe* par l'administrateur. Il obtient alors quelques actions lui permettant d'administrer les classes dont il est responsable. Cela permet à l'administrateur de déléguer certaines actions comme :

- la **ré-initialisation du mot de passe d'un élève** ;
- l'**appartenance d'un élève à un groupe** ;
- la **création d'un groupe** ;
- etc.

### Les fonctions disponibles :

- préférences personnelles ;
- distribution de devoirs ;
- gestion des imprimantes (CUPS) ;
- création de groupe ;
- ajout/modification/suppression des élèves dans la/les classe(s) dont il est responsable ;
- édition groupée sur les membres de la/les classe(s) dont il est responsable.



l'EAD pour un responsable de classe

- Un professeur peut être responsable de plusieurs classes.
- Une classe peut se voir affecter plusieurs responsables.

- Le responsable de classe n'est pas membre du groupe et n'a pas accès aux partages des classes dont il est responsable, pour cela il doit être ajouté à l'équipe pédagogique.

## Accès "Administratif du Scribe"

Les personnels administratifs possédant un compte sur le module ont accès à leurs préférences personnelles et à la gestion des imprimantes.



L'item *Préférences* permet à un utilisateur de :

- modifier son mot de passe ;

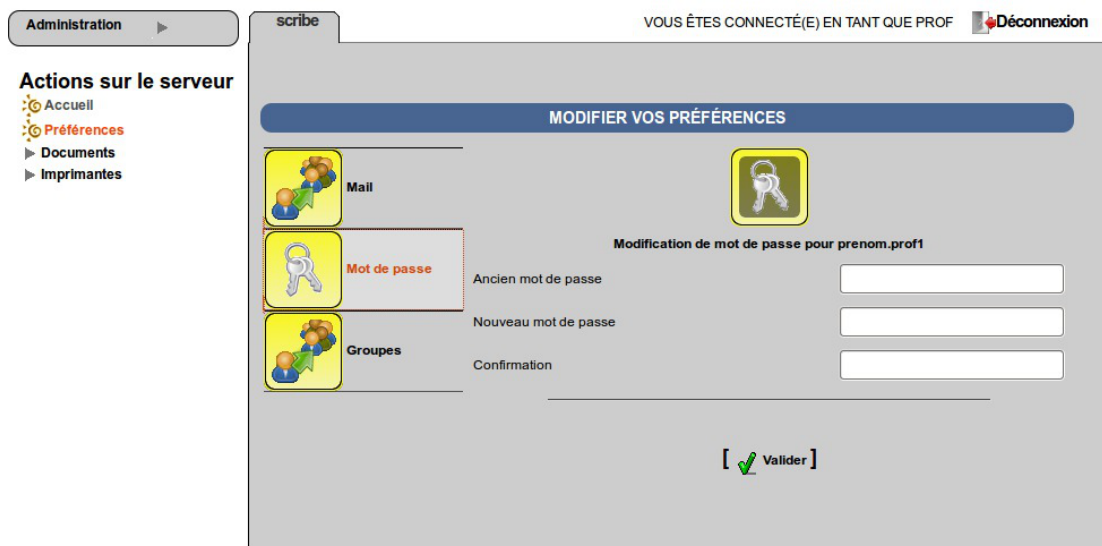

EAD vue enseignant avec thème Envole, changement de mot de passe

- s'inscrire/se désinscrire d'un groupe ;

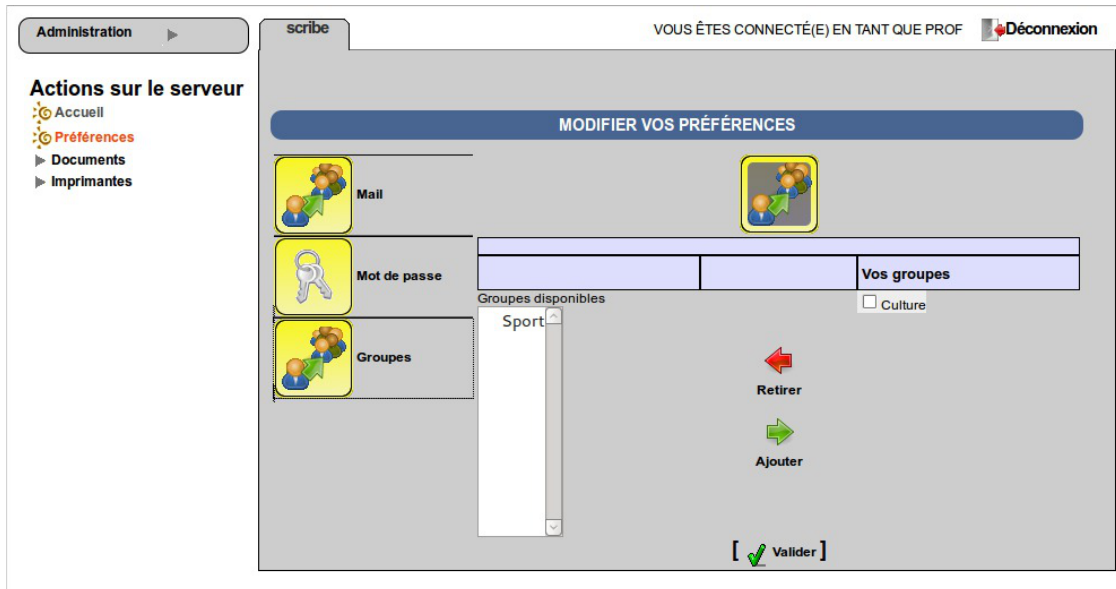

EAD vue enseignant avec thème Envole, gestion des groupes

- renseigner/modifier son adresse mail.

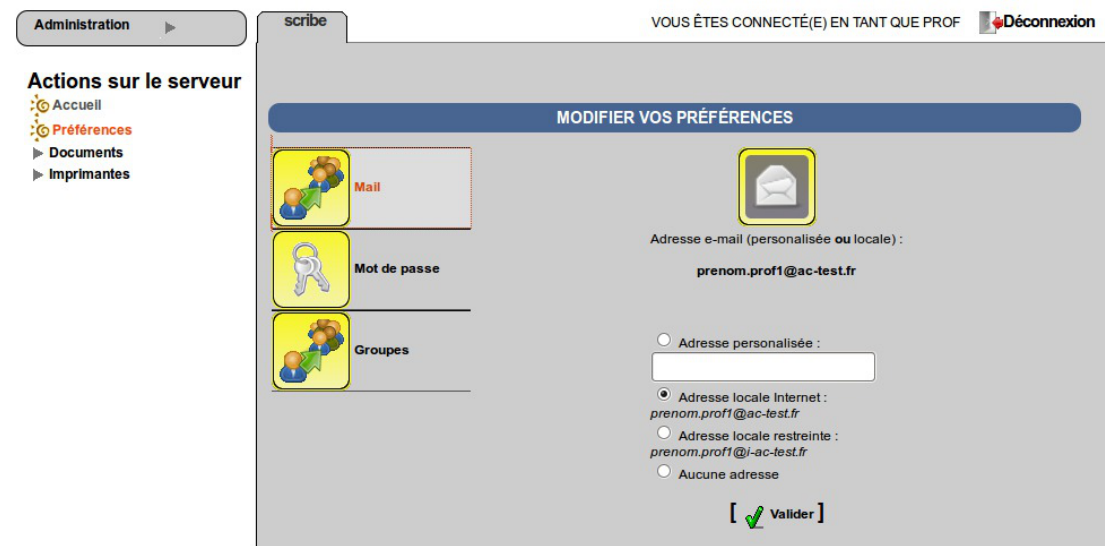

EAD vue enseignant avec thème Envole, changement d'adresse électronique

L'adresse de courrier électronique est renseignée dans l'annuaire, elle est utilisée, par exemple, par les listes de diffusion.

## Accès "Administrateur du Scribe"

Sur un module AmonEcole, le rôle "Administrateur du Scribe" (admin\_scribe) permet de déléguer à un utilisateur les fonctionnalités EAD propres au module Scribe.

### —> Fonctionnalités Scribe

L'EAD du module Scribe, dans son mode le plus complet, présente les fonctionnalités suivantes :

- distribution de devoirs et de documents ;
- création/gestion des utilisateurs, des groupes et des partages ;
- configuration et gestion des imprimantes (CUPS) ;

- importation CSV/SIECLE/AAF/ONDES ;
- gestion des ACL ;
- gestion des quotas disque ;
- gestion des listes de diffusion ;
- test de la bande passante du serveur ;
- modification du mode de visualisation des postes élèves ;
- consultation de l'historique des connexions ;
- envoi d'un message aux utilisateurs connectés ;
- extinction/redémarrage/fermeture de session sur les postes clients ;
- gestion des comptes de machine ;
- paramétrage et programmation des sauvegardes du serveur ;
- redémarrage des services ;
- mise à jour ;
- arrêt/redémarrage du serveur ;
- gestion des rôles EAD.

## Accès "Administrateur de l'Amon"

Sur un module AmonEcole, le rôle "Administrateur de l'Amon" (admin\_amon) permet de déléguer à un utilisateur les fonctionnalités EAD propres au module Amon.

### Fonctionnalités Amon

L'EAD du module Amon, dans son mode le plus complet, présente les fonctionnalités suivantes :

- activation/désactivation de règles de pare-feu (directives optionnelles) ;
- gestion d'exceptions de cache et d'authentification proxy ;
- gestion des options du filtrage web pour les différentes instances, politiques et groupes ;
- test de la bande passante du serveur ;
- consultation des statistiques du proxy ;
- redémarrage des services ;
- mise à jour ;
- arrêt/redémarrage du serveur ;
- gestion des rôles EAD.

## 1.4.11. La console

Cette fonctionnalité permettra d'ajouter des actions et des scripts personnalisés directement dans l'EAD.

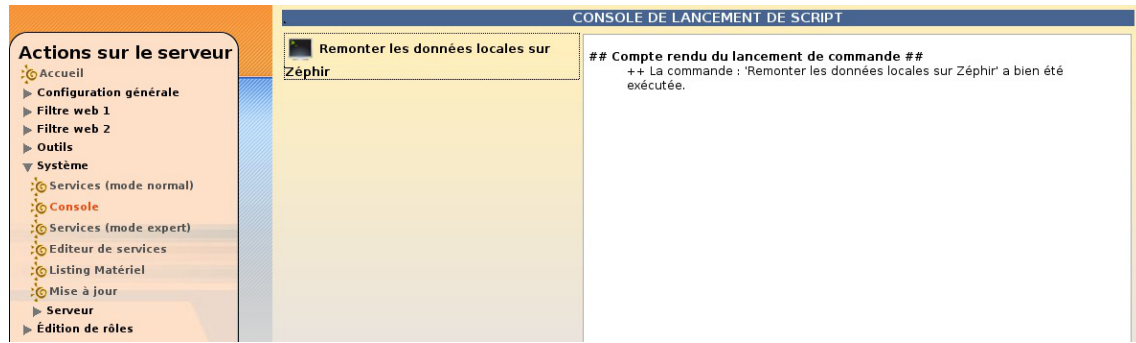

Remontée des données locales sur Zéphir par la console EAD

Seul le script Remonter les données locales sur Zéphir est fourni par défaut.

**!** Cette fonctionnalité n'est pas stabilisée. De plus, les actions et scripts personnalisés seront supprimés à la prochaine mise à jour.

## Remonter les données locales sur Zéphir

Cette action permet de déclencher la remontée des données sur le Zéphir (appel de la commande : `zephir client save files 3`).

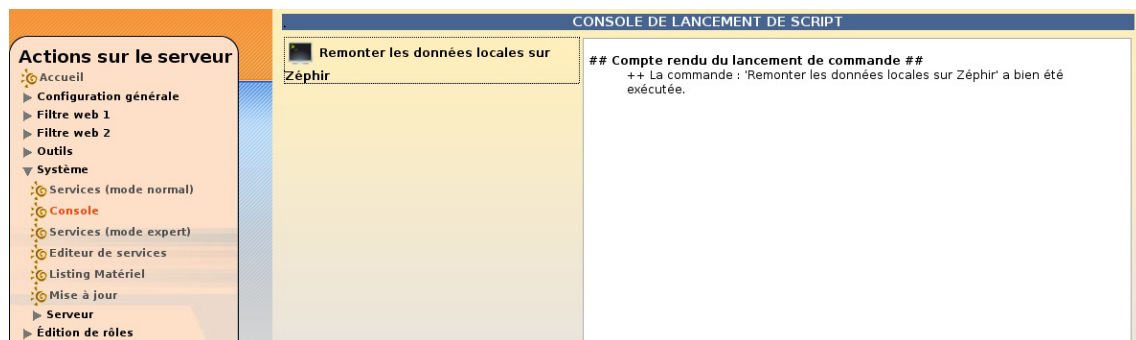

Remontée des données locales sur Zéphir par la console EAD

## Écrire des scripts personnalisés

Copier avec un nouveau nom le script existant :

```
# cp /usr/share/ead2/backend/actions/cmd_update_zephir.py
/usr/share/ead2/backend/actions/cmd_df.py
```

Éditer le script et renommer la classe, le nom du script, la commande à exécuter et le libellé de la commande :

```
# vim /usr/share/ead2/backend/actions/cmd_df.py
1 # -*- coding: UTF-8 -*-
2 from ead2.backend.actions.lib.main import Cmd
3
4 class Cmd_Df(Cmd): # renommer la classe
5     """
6     Action du mode commande
7     """
8     name = "cmd_df" # nom du script
9     # propriété de la commande à exécuter
10    cmd_template = "df -h"
```



```
11 cmd_libelle = "Occupation disque" # libellé du script dans l'EAD
```

Ajouter le nom du nouveau script au fichier `zstats.cmd` :

```
# vim /usr/share/ead2/backend/config/cmds/zstats.cmd
```

ou

```
# echo "cmd_df" >> /usr/share/ead2/backend/config/cmds/zstats.cmd
```

Déclarer le nouveau script dans le fichier `actions_zstats.cfg` :

```
# vim /usr/share/ead2/backend/config/actions/actions_zstats.cfg
```

ou

```
# echo "cmd_df" >> /usr/share/ead2/backend/config/actions/actions_zstats.cfg
```

Ajouter les droits d'utilisation du script dans le fichier `perm_zstats.ini` :

```
# vim /usr/share/ead2/backend/config/perms/perm_zstats.ini
```

ou

```
# echo "cmd_df=admin" >> /usr/share/ead2/backend/config/perms/perm_zstats.ini
```

Relancer le service :

```
# service ead-server restart
```

L'action est accessible dans le menu de l'EAD. Lorsque la commande réussit un message s'affiche :

```
++ La commande : 'Occupation disque' a bien été exécutée.
```

Cliquer sur Afficher le contenu reçu permet d'afficher le résultat de la commande.

## 1.4.12. Listing matériel

Le listing matériel permet de visualiser les éléments matériels du serveur.

Il indique notamment l'occupation des disques, de la mémoire vive et de la partition swap.

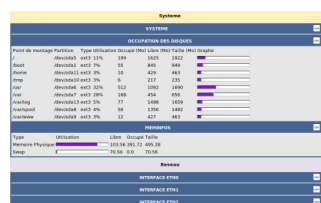

Listing matériel (lshw)

### ⚠ La mémoire physique (RAM)

Le noyau Linux<sup>[p.526]</sup> utilise un système de cache mémoire pour limiter les accès disque. Le chiffre "mémoire physique" comprend ce cache. Cela signifie qu'il n'est pas inquiétant de voir une valeur proche de 100%.

Le critère important étant l'occupation le swap (mémoire virtuelle). Une utilisation du swap indique que le serveur manque de RAM. Il faut alors envisager d'en augmenter la quantité ou chercher à alléger la charge de la machine.

➡ Sur EOLE 2.9, les interfaces VLAN ne sont plus affichées par l'outil `lshw` et n'apparaissent

donc plus dans l'interface.

### 1.4.13. Bande passante

Le menu **Outils/Bande passante** permet de tester la bande passante dont dispose le serveur.

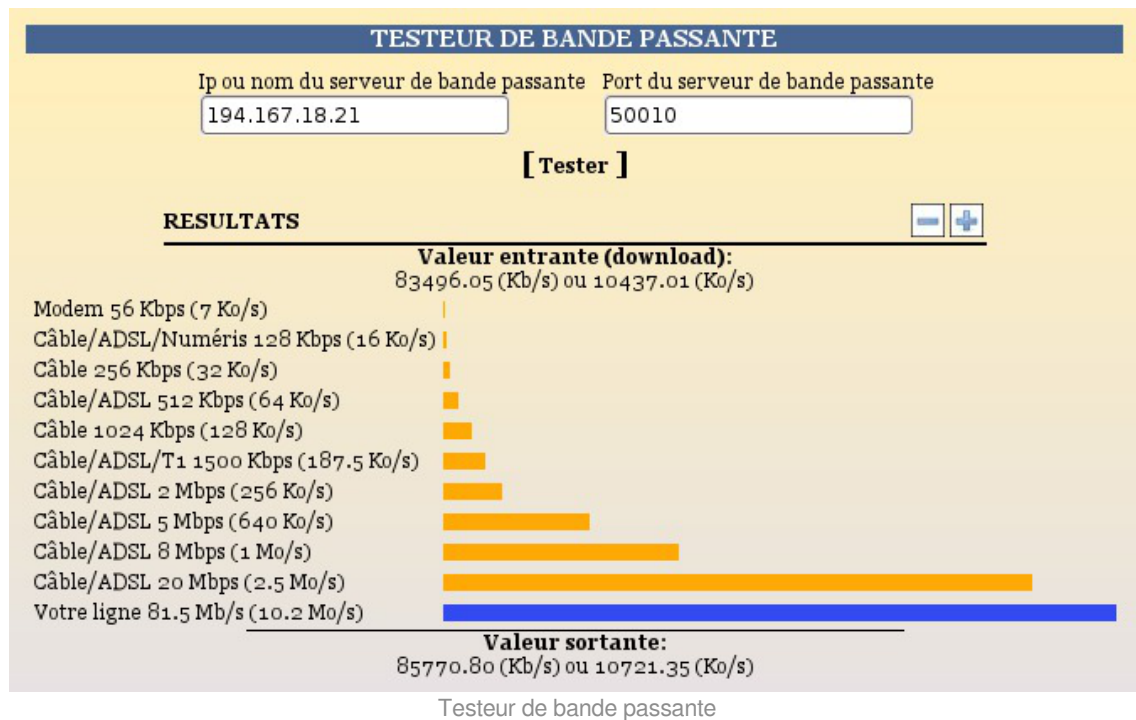

### 1.4.14. Résoudre des dysfonctionnements liés à l'EAD

#### Services et journaux

Les fichiers journaux associés aux services EAD sont les suivants :

- `/var/log/rsyslog/local/ead-server/ead-server.info.log`
- `/var/log/rsyslog/local/ead-web/ead-web.info.log`

Si le service `ead-server` ne démarre plus ou si des actions EAD ne se chargent plus et que la consultation des fichiers journaux n'apportent pas d'informations pertinentes, le service peut être exécuté manuellement à l'aide des commandes suivantes :

```
1 service ead-server stop
2 cd /tmp
3 export PYTHONPATH=/usr/share
4 twistd3 -noy /usr/share/ead2/backend/eadserver.tac
```

La combinaison de touches `ctrl+c` permet d'arrêter le programme.

Si c'est le service `ead-web` qui est en erreur, le service peut être exécuté manuellement à l'aide des commandes suivantes :

```
1 service ead-web stop
2 cd /tmp
3 export PYTHONPATH=/usr/share
4 twistd3 -noy /usr/share/ead2/frontend/frontend.tac
```

La combinaison de touches **ctrl+c** permet d'arrêter le programme.

## Certificats SSL

Pour avoir accès à l'EAD, il faut impérativement que le nom de domaine soit présent dans le certificat SSL.

Il est notamment impossible de se connecter à l'EAD avec une simple adresse IP.

Il existe plusieurs méthodes pour connaître les noms de domaine présents dans le certificat SSL, par exemple il est possible d'utiliser un navigateur Internet.

### Exemple avec Firefox

- Cliquer sur le cadenas à côté de l'URL

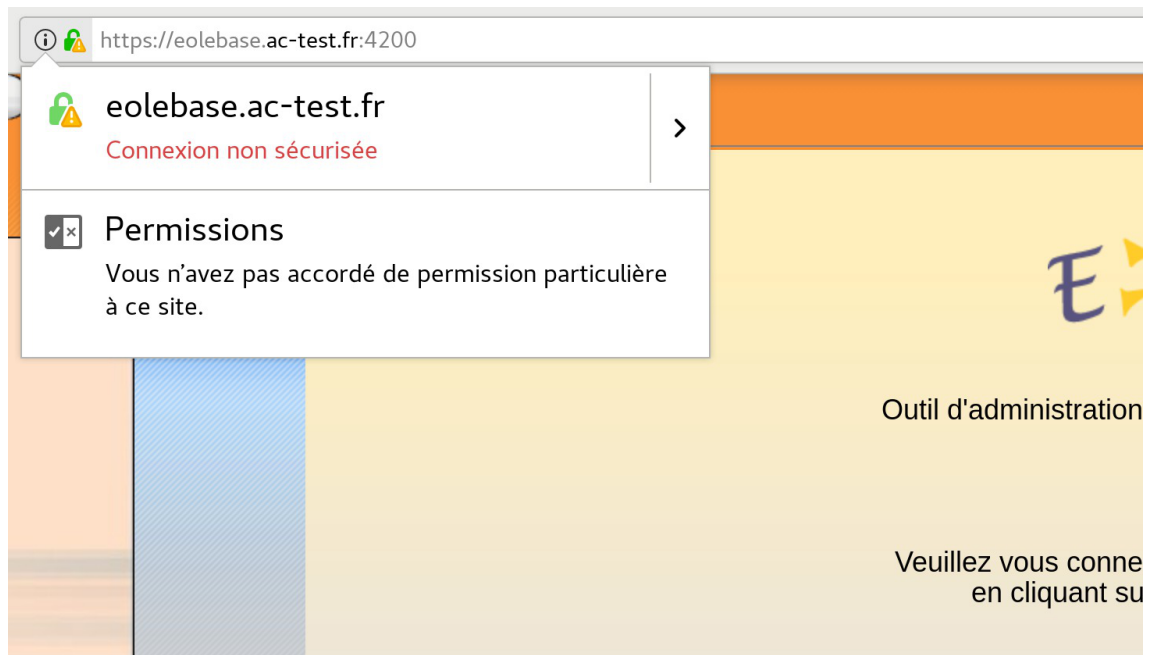

- Cliquer sur la flèche dirigée vers la droite pour afficher les détails de la connexion

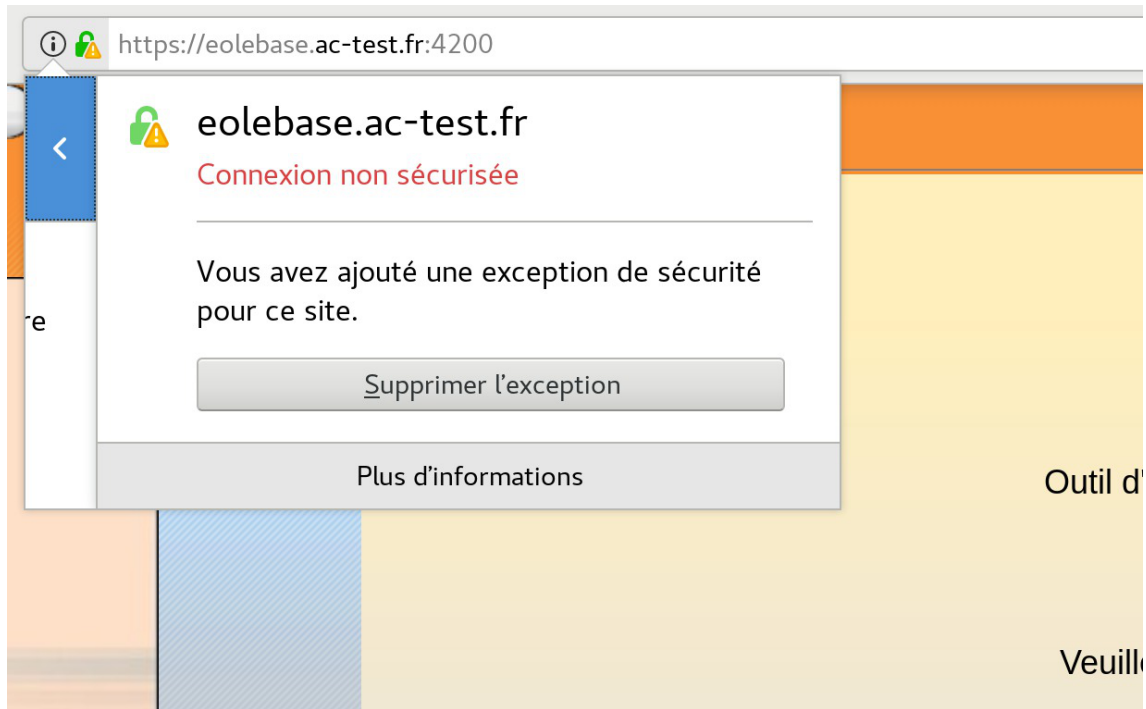

- Cliquer sur le bouton **Plus d'informations**, le nom de domaine principal du certificat apparaît alors dans la partie **Identité du site web** et **Site web**

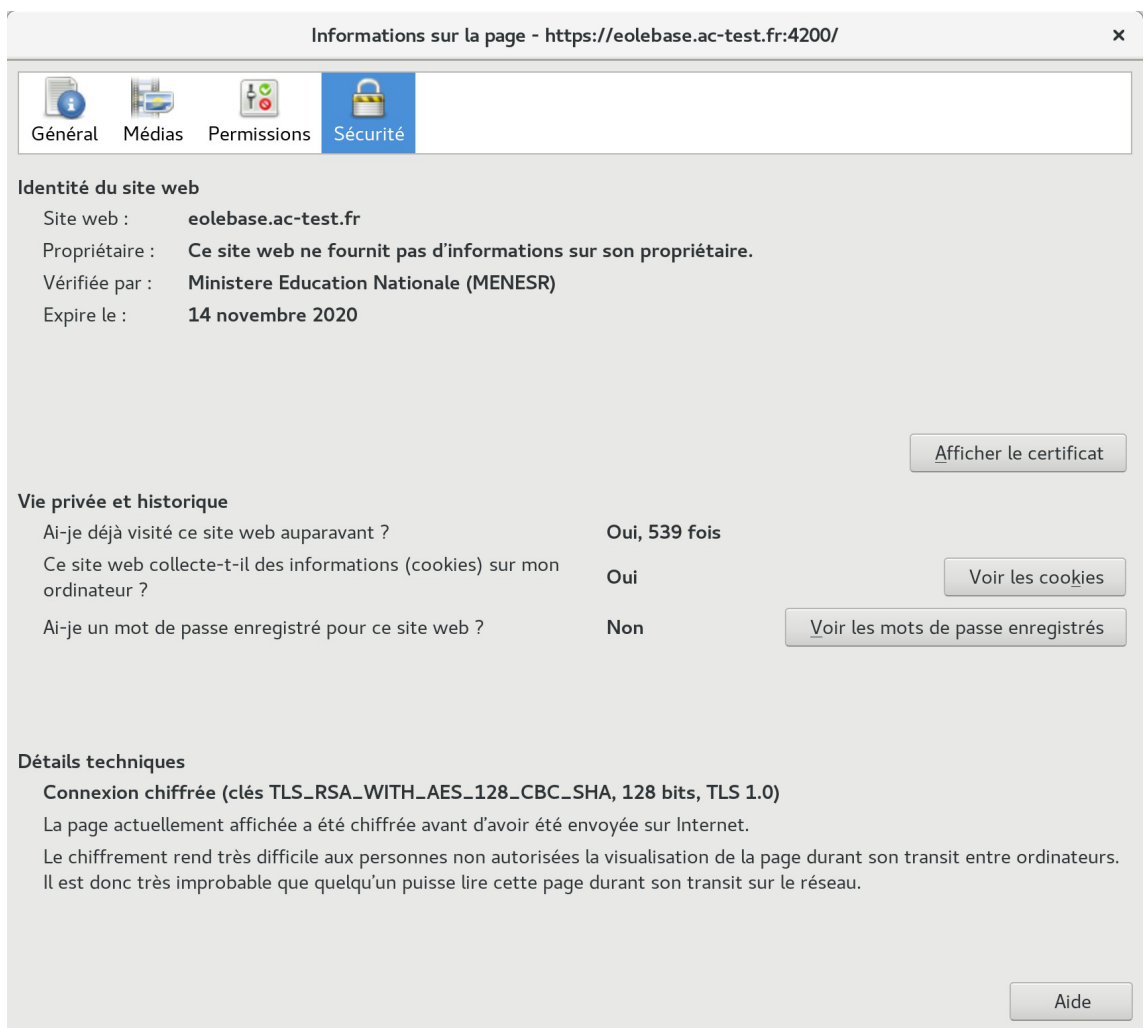

- Il est possible que des noms alternatifs soient renseignés dans le certificat. Pour les retrouver, cliquer sur le bouton **Afficher le certificat**, puis sur l'onglet **Détails** et

sélectionner la ligne `Nom alternatif du sujet de certificat`, les noms alternatifs sont affichés dans la boîte `Valeur du champ`.

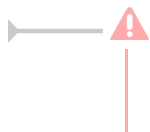
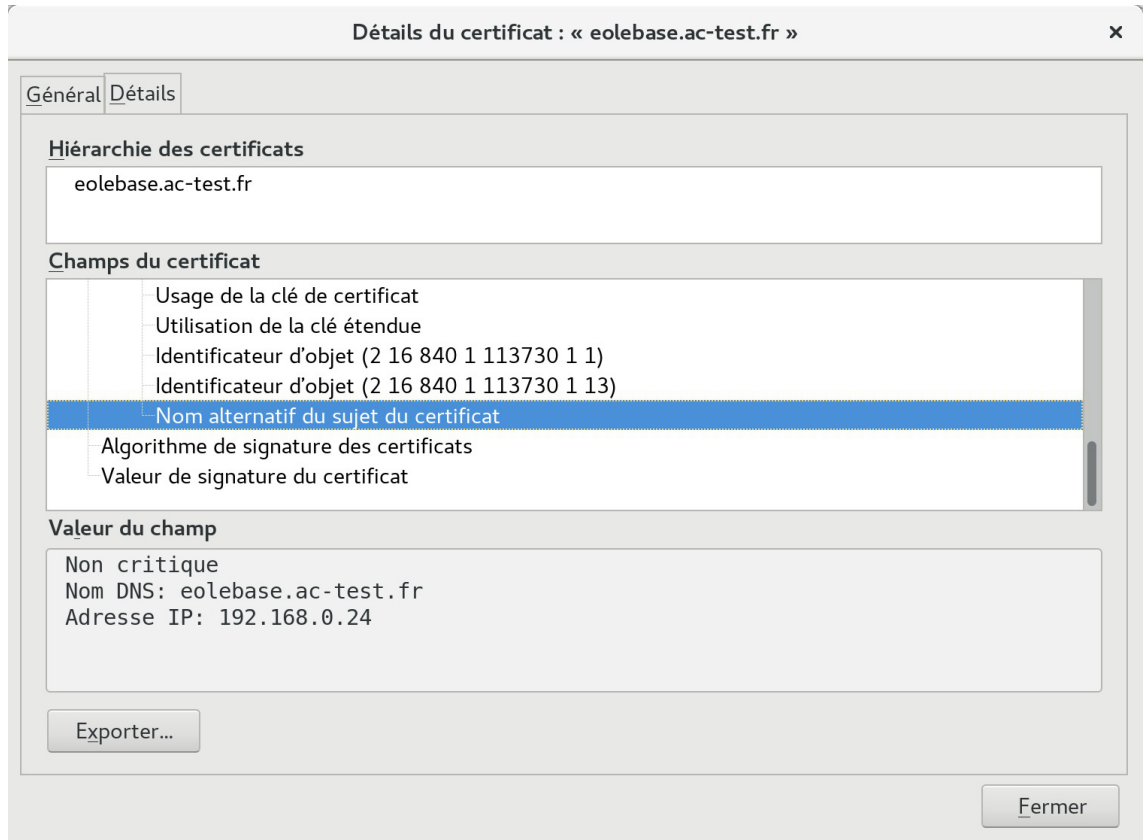

Attention, même si la bonne adresse IP apparaît dans le certificat, elle ne sera pas prise en compte.

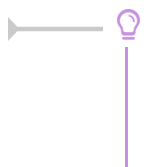

Si le nom de domaine n'apparaît pas et que le certificat est de type autosigné, il faut le rajouter dans l'onglet `Certificats ssl` de l'interface de configuration du module en mode expert.



La modification, dans l'interface de configuration du module, de l'un des paramètres constituant un certificat (nom d'établissement, numéro RNE, etc...) suivie d'une reconfiguration du module ne régénère pas les certificats. Un message explicite le signale lors de l'étape de reconfiguration.

Après changement des paramètres il est nécessaire de supprimer le certificat puis d'exécuter la reconfiguration du module :

```
1 rm -f /etc/ssl/certs/eole.crt
2 reconfigure
```

## Clés d'enregistrement

Les interfaces associées au serveur de commandes local sont enregistrées dans le fichier `/usr/share/ead2/backend/config/frontend_keys.ini`

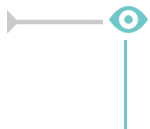

```
[keys]
127.0.0.1 = 157b551f55359d92d20e412e83f87f9ea2e47ab3
```

Les serveurs de commandes associés à l'interface EAD locale sont enregistrés dans le fichier `/usr/share/ead2/frontend/config/servers.ini`

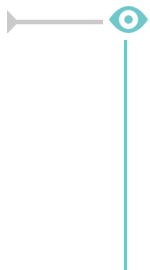

```
[1]
url = https://127.0.0.1
port = 4201
comment = amon
key = 157b551f55359d92d20e412e83f87f9ea2e47ab3
```

Si nécessaire, il est possible de réinitialiser ces fichiers à l'aide des commandes suivantes :

```
1 echo '[keys]' > /usr/share/ead2/backend/config/frontend_keys.ini
2 echo '' > /usr/share/ead2/frontend/config/servers.ini
3 reconfigure
```

## 1.5. L'interface d'administration EAD 3

EOLE offre une nouvelle interface simplifiée de gestion du serveur : l'interface d'administration EAD 3.

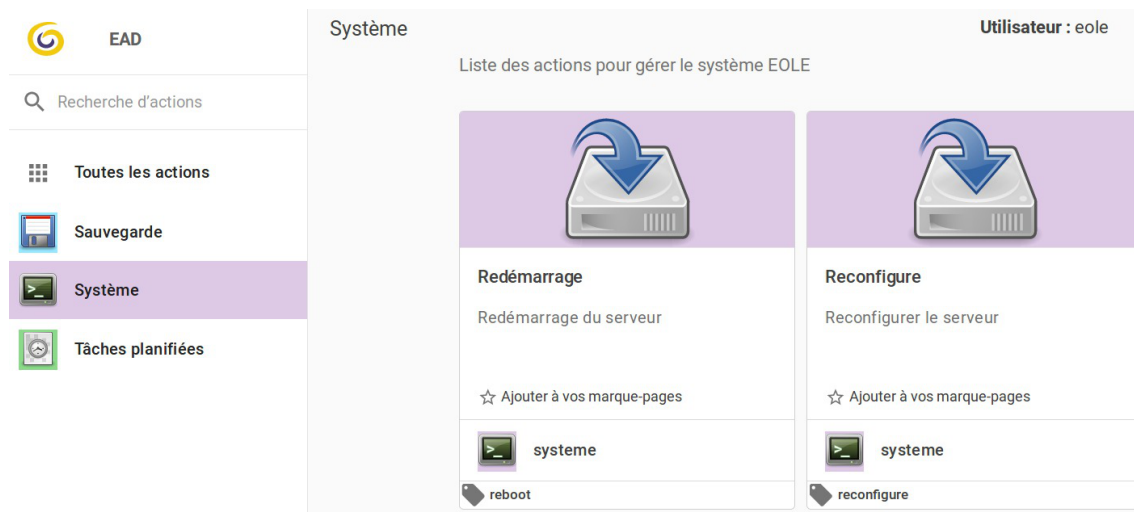

Cette interface propose un ensemble d'actions utilisables par une personne peu habituée au système Unix.

L'EAD 3 est préinstallé sur les modules mais n'est pas activé.

### 1.5.1. Présentation

EOLE offre une nouvelle interface simplifiée de gestion du serveur : l'interface d'administration EAD 3.

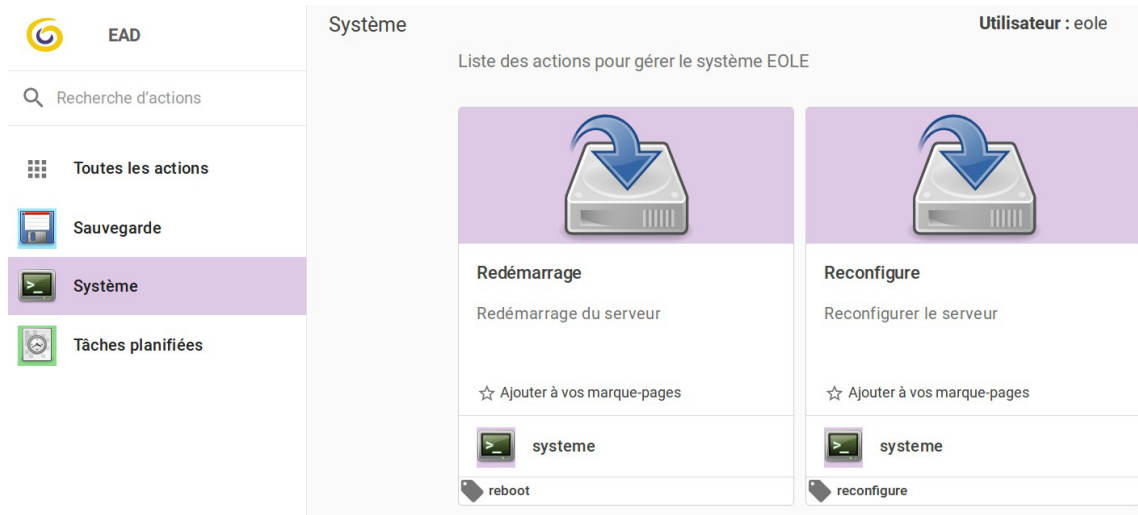

Cette interface propose un ensemble d'actions utilisables par une personne peu habituée au système Unix.

L'EAD 3 est préinstallé sur les modules mais n'est pas activé.

## 1.5.2. Installation et configuration

### Activation

L'EAD3 est préinstallé sur les modules mais n'est pas activé.

L'activation s'effectue dans l'onglet **Services** de l'interface de configuration du module en mode expert.



Pour que l'activation soit effective il faut reconfigurer le module.

Pour activer l'EAD3 en ligne de commande :

```
# CreoleSet activer_ead3 oui
```

Son activation nécessite la reconfiguration du serveur :

```
# reconfigure
```

### Configuration

L'onglet **Ead3** est uniquement disponible après avoir passé Activer l'interface d'administration du module (EAD3) à oui dans l'onglet **Services**.

Il permet de personnaliser la configuration Saltstack<sup>[p.535]</sup> de l'EAD3.

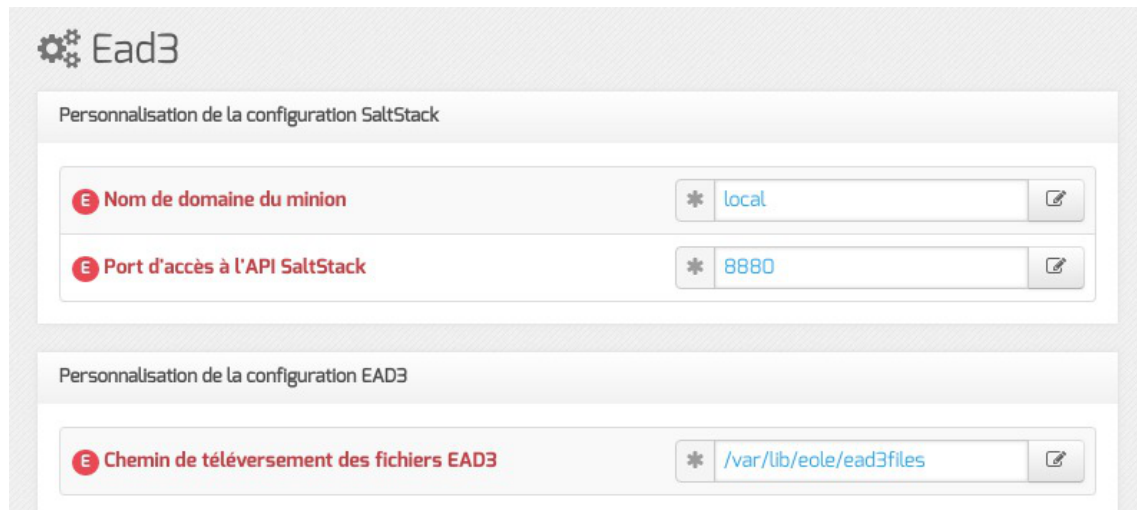

The screenshot shows the Ead3 configuration interface. It is divided into two main sections: 'Personnalisation de la configuration SaltStack' and 'Personnalisation de la configuration EAD3'. Each section contains configuration fields with a red 'E' icon, a field name, a value, and a copy icon.

Section	Field Name	Value
Personnalisation de la configuration SaltStack	Nom de domaine du minion	local
	Port d'accès à l'API SaltStack	8880
Personnalisation de la configuration EAD3	Chemin de téléversement des fichiers EAD3	/var/lib/eole/ead3files

Le port d'écoute par défaut de l'API Saltstack est 8880.

Le choix du chemin de téléversement des fichiers EAD3 est par défaut `/var/lib/eole/ead3files`.

### 1.5.3. L'application web

Pour accéder à l'application EAD3 il faut utiliser l'URL suivante : `https://<serveur>/ead/`

Une mire d'authentification apparaît. Saisir le compte et la clé secrète associée.



Pour le moment l'authentification est réalisée avec PAM<sup>[p.531]</sup>, vous pouvez par exemple utiliser le compte `eole` et le mot de passe défini à l'instanciation du module ou créer un autre compte.



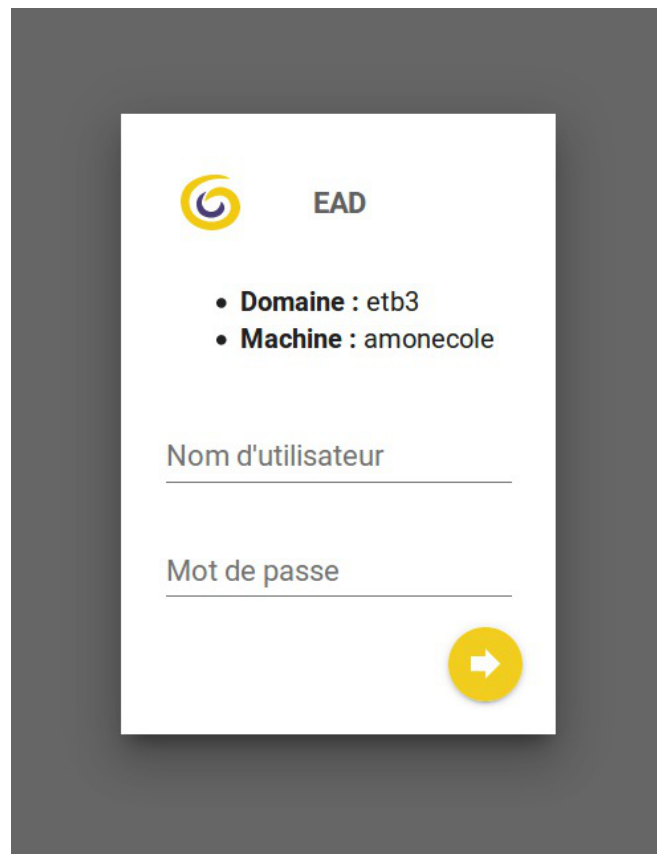

#### 📄 Description des éléments de la page principale

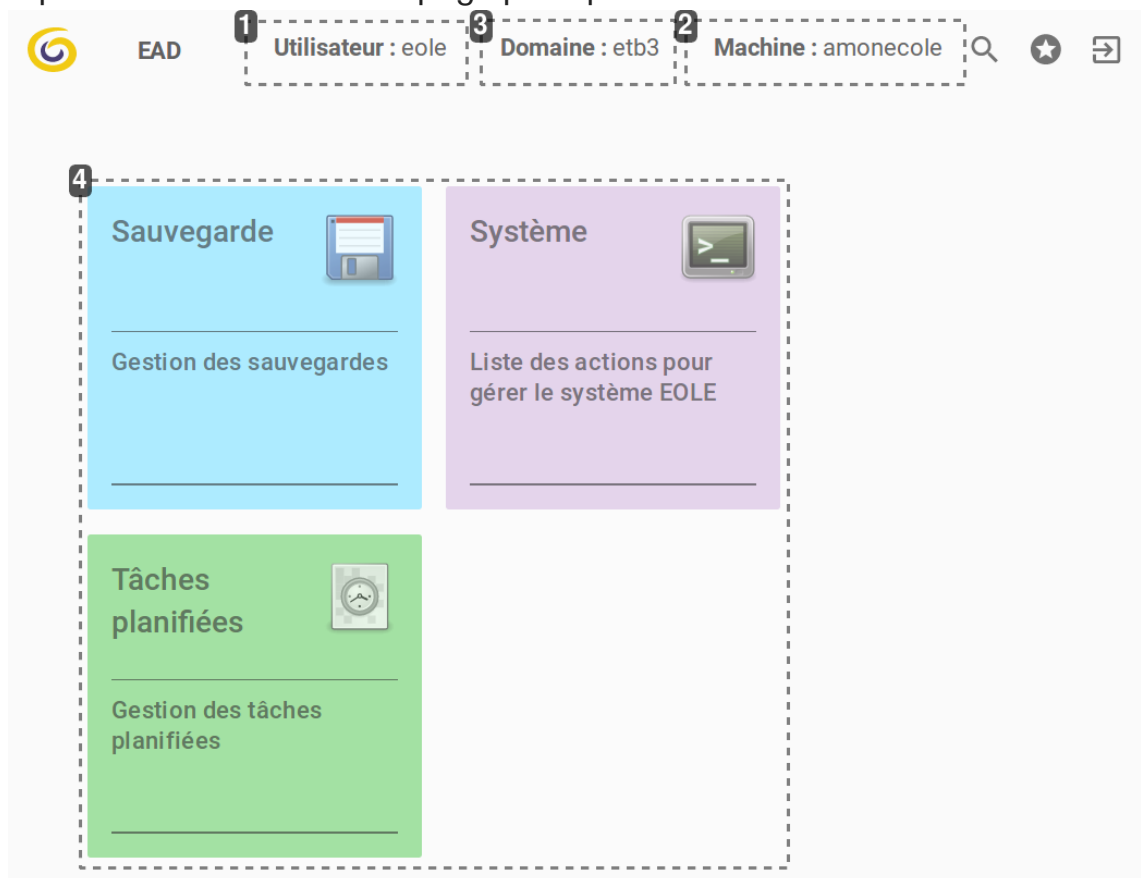

1

**Utilisateur : eole**

Compte connecté

2

**Machine : amonecole**

Nom de machine du serveur que l'application administre.

3

**Domaine : etb3**

Nom de domaine du serveur que l'application administre.

4



Catégories d'actions (exemple : sauvegarde, système...)

Cliquer sur une catégorie particulière permet d'afficher une vue propre à la catégorie.

#### Description de la vue par catégorie

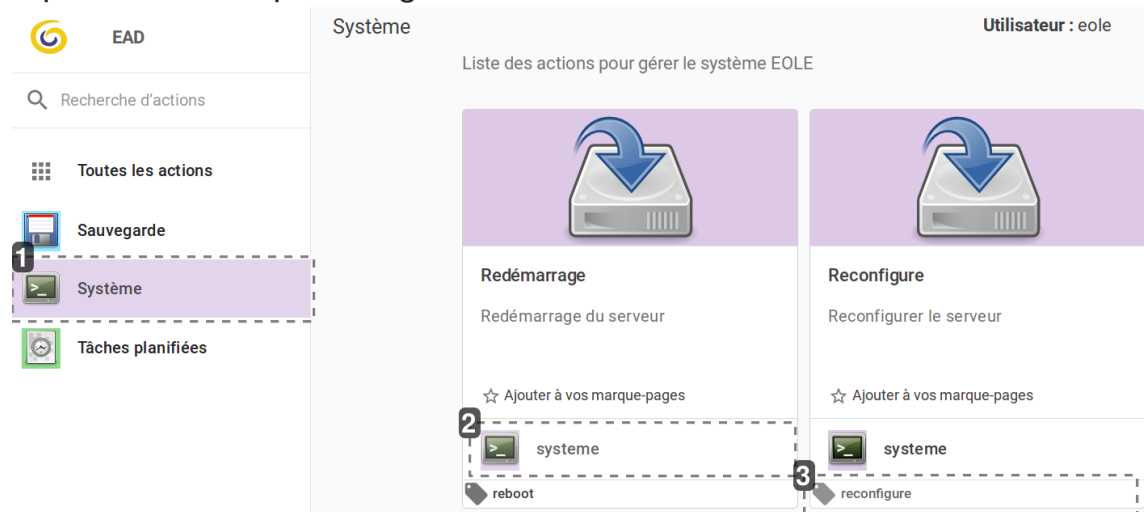

1



Système

La catégorie choisie est en surbrillance.

2



systeme

Chaque action appartient à une catégorie.

3

reconfigure

Les étiquettes ne sont pas liées à une catégorie, elles déterminent un ensemble d'actions.

## 1.5.4. Généralités sur les actions

Une action est une fonctionnalité de l'EAD3 permettant de réaliser un ou plusieurs traitements sur un ou plusieurs serveurs cibles.

Une action est construite à partir de deux éléments :

- un fichier XML Creole<sup>[p.517]</sup> permettant de décrire l'action et de définir les variables et/ou les configurations nécessaires pour construire l'interface web ;
- un fichier de recette SaltStack<sup>[p.535]</sup> (nommé States) permettant d'effectuer l'action demandée sur les serveurs cibles.

Ces fichiers sont stockés sur le serveur dans le répertoire `/usr/share/eole/creole/extra/`.

Un sous-répertoire correspond à une action et son nom est le nom de l'action.

Par exemple, l'action `majreport` est définie à la création du répertoire enfant `/usr/share/eole/creole/extra/majreport/` qui contient le XML Creole, et éventuellement une recette SaltStack.

Si une recette SaltStack est associée à l'action, elle doit obligatoirement être placée dans le répertoire enfant `sls/` de l'action.



```
1 root@scribe:~# tree /usr/share/eole/creole/extra/backuponce
2 /usr/share/eole/creole/extra/backuponce
```

```

3 | 00_action.xml
4 |   └─ sls
5 |     └─ eole
6 |         └─ init.sls
7 |
8 | 82 directories, 2 files
9 | root@scribe:~#

```

Dans les dossiers `sls` des actions déjà existantes, un sous-dossier `eole` est présent. Il contient les recettes SaltStack fournies par EOLE.

Plusieurs recettes SaltStack successives peuvent être appelées. Un fichier `init.sls` permet d'inclure toutes les recettes à appliquer dans un ordre spécifique.

Pour personnaliser le comportement d'une action existante il faut placer les recettes SaltStack directement dans le répertoire parent. Par exemple pour surcharger le comportement des recettes EOLE de l'action `majonce` il faut placer les recettes personnalisées dans `/usr/share/eole/creole/extra/majonce/sls/`.

Les fichiers personnalisés des recettes SaltStack peuvent être templatisés avec Jinja2<sup>[p.524]</sup>.

Dans ce cas, l'accès aux variables Creole se fait via les pillars<sup>[p.535]</sup>.

Si l'on souhaite accéder à la variable Creole `hour` de la famille `mise_a_jour` de l'action `majonce`, il faut écrire dans la recette : `pillar['majonce.mise_a_jour.hour']`.



Diagramme de fonctionnement

```

1 <creole>
2   <family_action name="Catégorie contenant une ou plusieurs actions">
3     <action type="reader"
4       title="Nom apparaissant dans l'interface web"
5       description="Description de l'action apparaissant dans
6 l'interface web"
7       image="icons/edit-find.svg">
8     <profile>ead_admin</profile>
9     <ewtapp>ead</ewtapp>
10    <tag>étiquette1</tag>
11    <tag>étiquette2</tag>
12  </action>
13 </family_action>
14 <variables>
15   <family name="options">
16     <variable name="filename" type="filename">
17   </family>
18 </variables>
19 </creole>
20

```

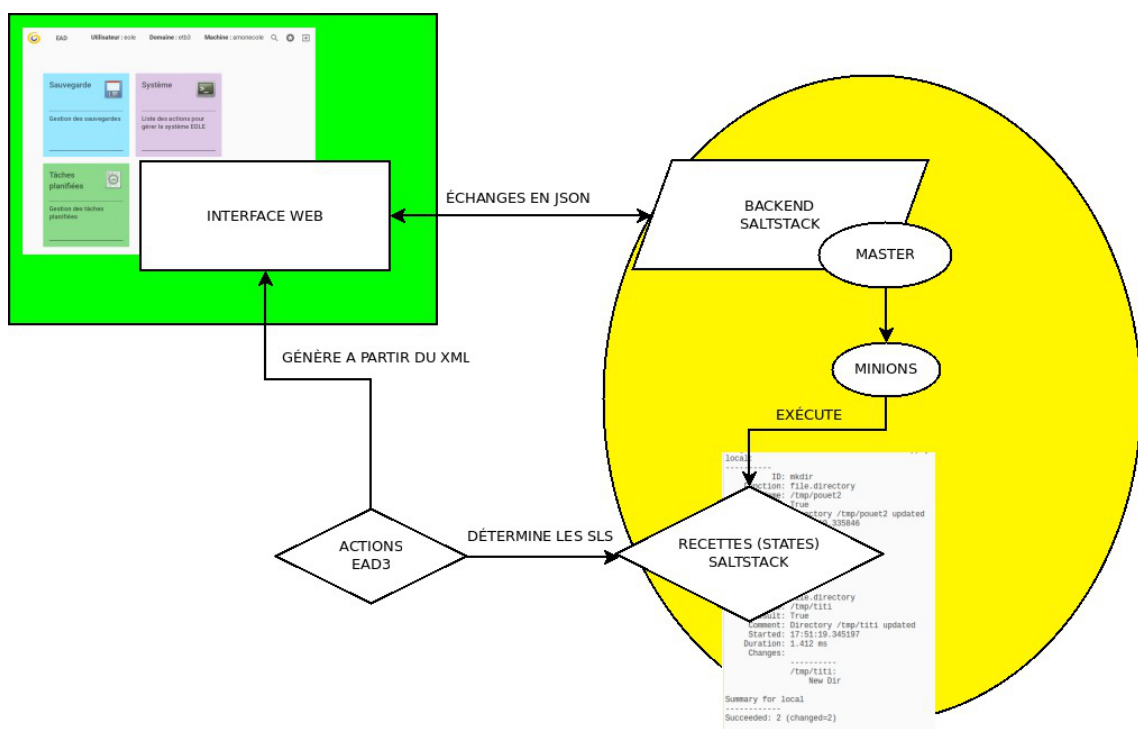
Balises et variables qui permettent de définir l'interface pour une action de type formulaire :

- `<family_action>` : Cette balise est obligatoire, elle permet de définir la catégorie qui contient l'action (si on veut ranger l'action à créer dans une catégorie existante, il suffit de renseigner le nom de la catégorie, si on veut créer une nouvelle catégorie, il suffit de mettre un nouveau nom) ;
- `<action>` : Cette balise est obligatoire, elle définit l'action d'une manière générique ;  
*type* : Le type de l'action, exemple *reader* pour une action d'affichage, *form* pour une action de type formulaire, *custom* pour une action personnalisée ;  
*title* : Intitulé de l'action ;  
*descriptif* : Courte description de l'action ;  
*image* : Les icônes disponibles sont dans le répertoire : `/usr/share/ewt/static/images/icons/` ;
- `<family name="options"><variable name="filename" type="filename">` : Permettent de définir les variables Creole nécessaires au bon fonctionnement de l'action ;
- `<ewtapp>` : Applications dans lesquelles l'action doit apparaître (une balise par application), ici seulement l'EAD ;
- `<profile>` : L'action n'est accessible que pour le profil *ead\_admin* ou un profil équivalent ou supérieur ;
- `<tag>` : Permet de déclarer une ou plusieurs étiquettes dans l'interface EAD.



Il est possible, comme dans n'importe quel XML Creole, de mettre en place des contrôles et des conditions sur les variables déclarées.

## 1.5.5. Créer une nouvelle action

Pour créer une nouvelle action il est possible de prendre modèle sur une action existante :

```
# cp -R /usr/share/eole/creole/extra/majreport/00_action.xml
```

```
/usr/share/eole/creole/extra/test/00_action.xml
```

## À gauche la copie de l'action de droite

```

1 <creole>
2 |<creole>
3 |   <family_action name="Test"
4 |     <family_action name="Mise à jour"
5 |       description="Test"
6 |         description="Gestion de la mise à jour"
7 |         color="#0000dd"
8 |         color="#fca474"
9 |         image="icons/mail-attachment.svg">
10 |       image="icons/applications-internet.svg">
11 |     <action type="reader"
12 |       <action type="reader"
13 |         title="Test de lecture"
14 |         title="Rapport de mise à jour"
15 |         description="Afficher le contenu d'un fichier"
16 |         description="Afficher le journal de la dernière mise à jour"
17 |         image="icons/face-angel.svg">
18 |         image="icons/edit-find.svg">
19 |       <profile>ead_admin</profile>
20 |       <profile>ead_admin</profile>
21 |       <ewtapp>ead</ewtapp>
22 |       <ewtapp>ead</ewtapp>
23 |       <tag>lecture</tag>
24 |       <tag>log</tag>
25 |       <tag>fichier</tag>
26 |       <tag>maj</tag>
27 |       <tag>test</tag>
28 |       <tag>maj-auto</tag>
29 |     </action>
30 |     <tag>mise à jour</tag>
31 |   </family_action>
32 |   </action>
33 | <variables>
34 |   </family_action>
35 |   <family name="options"
36 |     <variables>
37 |       description="Contenu du fichier  ">
38 |       <family name="options"
39 |         <variable name="filename" type="filename">
40 |           description="Dernière mise à jour">
41 |             <value>/usr/share/eole/creole/extra/test/00_action.xml
42 | </value> |           <variable name="filename" type="filename">
43 |             <value>/var/lib/eole/reports/rapport-maj.log</value>
44 | <variable name="language" type="string">
45 |             </variable>
46 |             <value>prolog</value>
47 | <variable name="language" type="string">
48 |             </variable>
49 |             <value>prolog</value>
50 |           </family>
51 |         </variable>
52 |       </variables>
53 |     </family>
54 |   <constraints>
55 |     </variables>
56 |   </constraints>
57 |   <constraints>
58 |   <help/>
59 |   </constraints>
60 | </creole>
61 |   <help/>
62 | </creole>
63 |

```

Pour que la nouvelle action soit prise en compte il faut reconfigurer le serveur à l'aide de la commande `reconfigure` ou appliquer les commandes suivantes :

```
# /usr/share/eole/postservice/00-actions reconfigure
# CreoleCat -t ext_auth.conf
# service salt-api restart
```



Dans un cas comme dans l'autre il est préférable de se déconnecter et se reconnecter à l'EAD.

Pour supprimer une action :

```
# rm -r /usr/share/eole/creole/extra/test/
# reconfigure
```

## 1.5.6. Type d'actions

### 1.5.6.a. Les actions d'affichage



```
1 <creole>
2   <family_action name="Tâches planifiées">
3     <action type="reader"
4       title="Rapport de mise à jour"
5       description="Visualisation du fichier de log de MajAuto"
6       image="icons/edit-find.svg">
7     <profile>ead_admin</profile>
8     <ewtapp>ead</ewtapp>
9     <tag>log</tag>
10    <tag>maj</tag>
11    <tag>maj-auto</tag>
12    <tag>mise à jour</tag>
13    </action>
14  </family_action>
15
16  <variables>
17    <family name="options">
18      <variable name="filename" type="filename">
19        <value>/var/lib/eole/reports/rapport-maj.log</value>
20      </variable>
21      <variable name="language" type="string">
22        <value>prolog</value>
23      </variable>
24    </family>
25  </variables>
26
27 <constraints>
28 </constraints>
29
30 <help/>
31
32 </creole>
```



Balises et variables qui permettent de définir l'interface pour une action de type affichage :

- `<family_action>` et `<action>` : permettent de définir l'action d'une manière générique ;

Des variables Creole sont définies dans la rubrique *family* et sont utiles pour le fonctionnement de l'action :

- la variable *filename* contient le nom long du fichier à afficher ;
- la variable *language* est optionnelle, elle contient le mode de coloration syntaxique utilisé pour afficher le fichier en couleur.

Ces variables sont des variables Creole chargée en mémoire vives, si on veut qu'elles soient enregistrées il faut renseigner l'attribut `save=True` et elles leurs nouvelles valeurs seront stockées dans un `config.eol` (qui n'est pas le `/etc/config.eol` principal de Creole).

L'action d'affichage est de type *filename* et est préexistante. Elle ne nécessite aucune recette SaltStack particulière. Donc seul le fichier XML Creole est présent.



**Rapport de mise à jour**

Visualisation du fichier de log de MajAuto

☆ Ajouter à vos marque-pages

**taches\_planifiees**

log, maj, maj-auto, mise à jour

L'action Rapport de mise à jour

Utilisateur : eole

**/var/lib/eole/reports/rapport-maj.log**

```

2017-02-13 23:55:28,101: INFO - Mise à jour le lundi 13 février 2017 23:55:28
2017-02-13 23:55:28,200: INFO - *** amonecole 2.6.1 (00000003) ***

2017-02-13 23:55:28,200: WARNING - (VERSION DE DEVELOPPEMENT) - Augmenter le niv
2017-02-13 23:55:31,329: INFO - Configuration du dépôt Ubuntu avec la source tes
2017-02-13 23:55:31,354: INFO - Configuration du dépôt EOLE avec la source test-
2017-02-13 23:55:31,396: INFO - Configuration du dépôt Envole avec la source tes
2017-02-13 23:56:01,052: INFO - Action list-upgrade pour root
2017-02-13 23:56:17,248: INFO - Mise à jour OK
2017-02-13 23:56:17,251: INFO - Aucun paquet à installer.

```

Rapport de mise à jour

### 1.5.6.b. Les actions de type formulaire

Les actions de type formulaire sont des actions qui ont besoin de paramètres pour pouvoir être lancées. Dans ce cas, il faut faire apparaître un formulaire pour renseigner les variables nécessaires au fonctionnement de l'action.

Ce formulaire est généré automatiquement à partir de la définition de variables dans le XML Creole.

```

1 <variables>
2   <family name='Mise à jour'>
3     <variable description="Type de la mise à jour" type="string" name=
4       "typemaj">
5       <value>Faire une mise à jour du serveur la nuit qui vient</value>
6     </variable>
7     <variable description="Choisir les options de mise à jour" type=
8       "string" name="majoption">
9       <value>Mise à jour, reconfigure et redémarrage du serveur</value>
10    </variable>
11    <variable description="Heure" name='hour' type='number' />
12    <variable description="Minute" name='minute' type='number' />
13    <variable description="Jour" name='day' type='date' />
14  </family>
15 </variables>

```

La définition de variables de type *string* ou de type *number* va générer un formulaire dans l'espace réservé à afficher l'action (widget).

- `<input>Programmer</input>`  
permet de définir un bouton de validation
- `<variable description="Type de la mise à jour" type="string" name="typemaj">`  
`<value>Faire une mise à jour du serveur la nuit qui vient</value>`  
`</variable>`  
fait apparaître une liste déroulante avec un item



Utilisateur : eole    Domaine : etb3    Machine : a

## Mise à jour unique

Type de la mise à jour

Faire une mise à jour du serveur la nuit qui vient ▼

---

PROGRAMMER

## 1.5.7. Compléments techniques

### Relancer l'EAD3

```

1 root@scribe:~# service salt-api status
2 ● salt-api.service - The Salt API
3   Loaded: loaded (/lib/systemd/system/salt-api.service; enabled; vendor preset:
   enabled)
4   Active: active (running) since mer. 2017-03-01 11:31:49 CET; 4min 22s ago
5   Main PID: 9193 (salt-api)
6   CGroup: /system.slice/salt-api.service
7           └─9193 /usr/bin/python /usr/bin/salt-api
8             └─9614 /usr/bin/python /usr/bin/salt-api
9
10 mars 01 11:31:48 scribe systemd[1]: Starting The Salt API...
11 mars 01 11:31:49 scribe systemd[1]: Started The Salt API.
12 root@scribe:~#

```

## 1.6. L'interface d'administration semi-graphique

En plus de l'EAD, une interface semi-graphique est disponible.

Cette interface (`manage-eole`) permet d'exécuter quelques tâches simples d'administration du serveur : diagnostique, mise à jour, liste des paquets en mise à jour, etc.

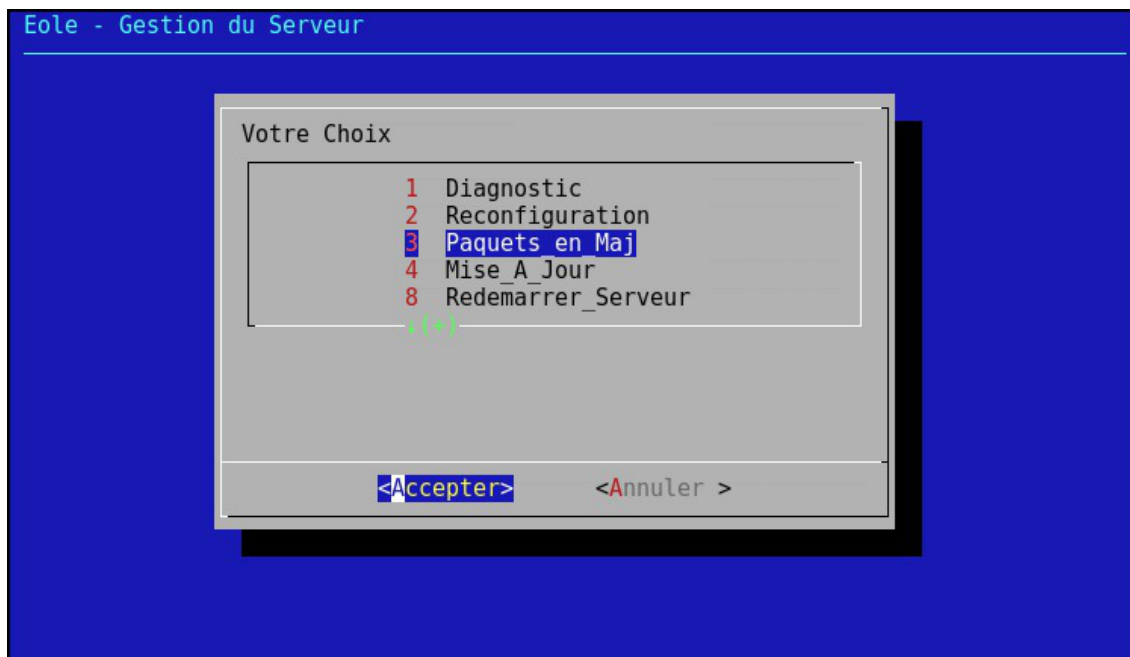

L'interface semi-graphique : manage-eole

Par défaut, elle est proposée à la connexion pour les utilisateurs `eole`, `eole2`, ... créés à l'instance, et pour les administrateurs à droits restreints qui peuvent être créés avec la commande `add_restricted_admin` en dehors de la procédure d'instance.

## 1.7. Les mises à jour

Avec GNU/Linux, comme avec d'autres systèmes d'exploitation, les logiciels doivent être compilés avant de pouvoir être utilisés.

Au début du projet Debian (sur lequel est basé Ubuntu), les auteurs jugèrent nécessaire de disposer d'un système d'installation et de désinstallation de logiciels et bibliothèques efficace et simple. Ce système fut nommé **dpkg** et utilise des paquets portant l'extension **.deb**.

### Les paquets

Un paquet contient un logiciel ou une bibliothèque déjà compilé et qui s'installe de façon automatique au travers du gestionnaire de paquets. Le format natif des paquets pour Ubuntu et donc pour EOLE est le paquet Debian.



Pour limiter la taille des paquets et pour rendre plus efficace l'utilisation de votre ordinateur, le paquet ne contient que le logiciel ou la bibliothèque. Si ce logiciel a besoin d'un autre logiciel ou d'une bibliothèque particulière pour fonctionner, le paquet indique quelles sont ces exigences à satisfaire. On les appelle les dépendances.

La dépendance permet une réutilisation d'une même composante par plusieurs logiciels. Par exemple, si un logiciel nécessite une bibliothèque particulière et qu'un autre logiciel nécessite aussi cette bibliothèque, une ne sera installée qu'une seule fois pour les deux programmes. Cette dépendance apporte plusieurs avantages: lors d'une mise à jour, un paquet est mis à jour pour tous les logiciels, il y a alors une économie de bande passante et d'espace utilisé sur les disques durs.

### Le gestionnaire de paquets

Le fait qu'un paquet puisse dépendre d'autres paquets serait infernal à gérer de façon manuelle.

Advanced Packaging Tool (APT) est un système complet et avancé de gestion de paquets, permettant une recherche facile et efficace, une installation simple et une désinstallation propre de logiciels et utilitaires. Il gère les dépendances automatiquement et paramètre les fichiers de configuration durant l'installation et les mises à jour.

Les mises à jour sont continues et incrémentales. Le système offre une méthode de mise à jour cohérente et un processus de mise à jour sûr.

APT est un ensemble d'utilitaires utilisables en ligne de commande.

Il facilite la mise à jour d'une distribution Debian et Ubuntu.

EOLE utilise également ce système et fournit un ensemble de facilité :

- mise à jour hebdomadaire est configurée automatiquement ;
- mise à jour au travers de l'EAD et de Zéphir ;
- commandes Maj-Auto, Query-Auto et apt-eole.

### ⚠ Proxy et mise à jour

Les modifications apportées au proxy transparent à partir de la version 2.6.1 provoquent le blocage de certaines mises à jour aussi, la déclaration du proxy est nécessaire pour effectuer les mises à jour d'un module EOLE qui serait protégé par un module Amon. La déclaration du

proxy s'effectue dans l'onglet **Général** de l'interface de configuration du module, passer Utiliser un serveur mandataire (proxy) pour accéder à Internet à oui et paramétrer l'adresse du proxy dans le champ Nom ou adresse IP du serveur proxy.

## 1.7.1. Les différents types de mises à jour

Les mises à jour pour une version donnée permettent de corriger les problèmes bloquants, de sécurité et/ou ne permettant pas un fonctionnement normal du module.

Par défaut une mise à jour hebdomadaire est configurée automatiquement à la fin de l'instanciation du module. Ce comportement est paramétrable et désactivable.

Depuis EOLE 2.6, il n'existe qu'un seul niveau de mise à jour. Le concept de mise à jour minimale et complète a été supprimé. L'ajout de nouvelles fonctionnalités entraîne une nouvelle version d'EOLE (2.6.x). Le passage d'une version à une autre est manuel.

Les mises à jour fonctionnelles et les corrections sont proposées sur le dépôt de développement (Unstable), puis proposées en Release candidate (RC)<sup>[p.539]</sup> lorsque les paquets sont stabilisés et testés. Plusieurs RC successives ont lieu avant la publication de la totalité des RC en stable. Cela donne lieu à une nouvelle version d'EOLE (2.6.x). Chaque version d'EOLE bénéficie des dépôts :

- Security : paquets fixant un problème de sécurité ;
- Updates : paquets fixant des dysfonctionnement bloquants ou suffisamment importants et ne pouvant pas attendre la sortie d'une nouvelle version d'EOLE (durée de rétention en RC et publication en stable).
- Proposed-updates : paquets candidats pour la version d'EOLE utilisée.

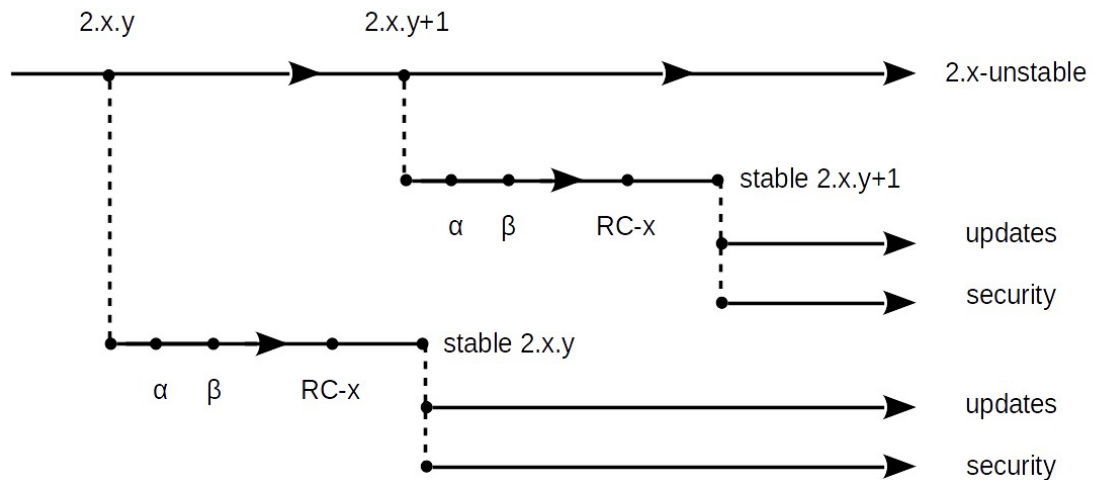

## Mise à jour corrective

La dénomination "mise à jour corrective" concerne les paquets qui sont diffusés en version stable sur une version mineure d'EOLE.

Il s'agit généralement des paquets proposés dans la "mise à jour candidate annoncée" sur lesquels des correctifs additionnels mineurs ont pu être apportés.

La publication des paquets fait l'objet d'annonces officielles :

- publication d'une annonce dans la forge : <https://dev-eole.ac-dijon.fr/projects/modules-eole/news> ;
- reprise de l'annonce dans les flux RSS du site officiel du projet : <http://pctl.ac-dijon.fr/eole/> ;
- envoi d'un message sur les principales listes de diffusion du projet : <https://pctl.ac-dijon.fr/listes> ;
- publication d'un message sur le compte Twitter du pôle de compétences : <https://twitter.com/poleeole> ;
- publication d'un message sur le compte Mastodon de l'équipe EOLE : <https://mastodon.etalab.gouv.fr/@EOLE>.

Le détail des paquets disponibles est indiqué dans les journaux des versions mineures concernées (exemple : <https://dev-eole.ac-dijon.fr/projects/modules-eole/wiki/Journaux290> pour EOLE 2.9.0).

Les paquets diffusés en version stable sont disponibles dans les dépôts stables du site de référence.

Ils s'installent à l'aide de la commande : `Maj-Auto` et sont également installés automatiquement par la mise à jour hebdomadaire.

## Mise à jour candidate annoncée

La dénomination "mise à jour candidate annoncée" concerne les paquets prêts à être diffusés en version stable sur une version mineure d'EOLE.

Il s'agit généralement des paquets proposés dans la "mise à jour candidate en préparation" qui ont été validés par l'équipe.

La publication des paquets fait l'objet d'annonces officielles :

- publication d'une annonce dans la forge : <https://dev-eole.ac-dijon.fr/projects/modules-eole/news> ;
- reprise de l'annonce dans les flux RSS du site officiel du projet : <http://pctl.ac-dijon.fr/eole/> ;
- envoi d'un message sur les principales listes de diffusion du projet : <https://pctl.ac-dijon.fr/listes> ;
- publication d'un message sur le compte Twitter du pôle de compétences : <https://twitter.com/poleeole> ;
- publication d'un message sur le compte Mastodon de l'équipe EOLE : <https://mastodon.etalab.gouv.fr/@EOLE>.

Le détail des paquets disponibles est indiqué dans les journaux des versions mineures concernées (exemple : <https://dev-eole.ac-dijon.fr/projects/modules-eole/wiki/Journaux290> pour EOLE 2.9.0).

### Obtenir manuellement les paquets candidats

Les paquets en version candidate annoncés sont disponibles pendant la période de transition dans les dépôts candidats des dépôts du site de référence.

Ils s'installent **manuellement** à l'aide de la commande : `Maj-Auto -C`.

### Obtenir automatiquement les paquets candidats

Les paquets candidats en préparation et non annoncés peuvent être obtenus **automatiquement** et à tout moment en déclarant les serveurs de test en tant que `Serveur de mise à jour`.

Ils s'installent à l'aide de la commande `Maj-Auto -S test-eole.ac-dijon.fr`.

Les mises à jour candidates sont testées par l'équipe EOLE, durant la période de transition et leur passage en stable, elles peuvent être installées et des remontées positives ou négatives peuvent être formulées sur la forge ou sur les listes de discussion.

## Mise à jour candidate en préparation

La dénomination "mise à jour candidate en préparation" concerne les paquets prêts à être diffusés en version candidate sur une version mineure d'EOLE mais qui n'ont pas encore été annoncés officiellement.

Le détail des paquets disponibles est généralement indiqué dans les journaux des versions mineures concernées (exemple : <https://dev-eole.ac-dijon.fr/projects/modules-eole/wiki/Journaux280> pour EOLE 2.8.0).

Les paquets en version candidate non annoncés sont disponibles à tout moment uniquement dans les dépôts de test.

Ils s'installent à l'aide de la commande : `Maj-Auto -C -S test-eole.ac-dijon.fr`





Les mises à jour candidates sont testées par l'équipe EOLE, durant la période de transition et leur passage en stable, elles peuvent être installées et des remontées positives ou négatives peuvent être formulées sur la forge ou sur les listes de discussion.

## Mise à jour de développement

Les paquets mis à disposition en version de développement sont généralement ceux de la prochaine version mineure d'EOLE qui est en cours d'élaboration.

Comme son nom l'indique, ce type de mise à jour s'adresse principalement aux développeurs et aux contributeurs qui souhaitent tester les dernières évolutions de la distribution EOLE.

Les paquets en version de développement s'installent à l'aide de la commande : `Maj-Auto -D`.



Les mises à jour de développement sont susceptibles de rendre le serveur instable. Il est fortement déconseillé de les utiliser sur un serveur en production.



Les dépôts de développement (`eole-2.8-unstable` pour EOLE 2.8) ne sont pas versionnés.

Leur utilisation sur une version mineure d'EOLE précédente entraînera un changement de version du serveur.

Voir aussi...

Les dépôts EOLE <sup>[p.477]</sup>

## 1.7.2. Les procédures de mise à jour

Les procédures manuelles de mise à jour des modules EOLE sont accessible de quatre manières :

- EAD<sup>[p.519]</sup> ;
- interface semi-graphique ;
- Zéphir ;
- ligne de commande.

De plus, à la fin de l'instanciation, une mise à jour hebdomadaire est configurée automatiquement.



### Intégrité de la mise à jour

Une mise à jour EOLE représente un ensemble de paquets.

L'installation manuelle de seulement l'un d'entre eux peut rendre votre système instable.

L'utilisation des méthodes listées ci-dessus permet de garantir l'intégrité du serveur.



### Proxy et mise à jour

Les modifications apportées au proxy transparent à partir de la version 2.6.1 provoquent le

blocage de certaines mises à jour aussi, la déclaration du proxy est nécessaire pour effectuer les mises à jour d'un module EOLE qui serait protégé par un module Amon. La déclaration du proxy s'effectue dans l'onglet **Général** de l'interface de configuration du module, passer Utiliser un serveur mandataire (proxy) pour accéder à Internet à oui et paramétrer l'adresse du proxy dans le champ Nom ou adresse IP du serveur proxy.

### 1.7.2.a. Mise à jour depuis l'EAD

Dans **Système / Mise à jour**, l'EAD propose une interface de mise à jour du serveur, il est possible de :

- de lister les paquets disponibles pour la mise à jour ;
- de programmer une mise à jour différée (dans 3 heures par exemple, ou dans 0 heure pour le faire tout de suite) ;
- d'activer / désactiver les mises à jour hebdomadaires (le jour et l'heure de la mise à jour automatique sont déterminés aléatoirement).

L'heure est définie aléatoirement entre 01h00 et 05h59 un des sept jours de la semaine.



Si la fréquence des tâches **Schedule** est personnalisée dans l'interface de configuration du module, c'est cette dernière qui prévaut et l'activation/désactivation de la mise à jour hebdomadaire via l'EAD ou la commande `manage_schedule` n'est plus possible.



#### Rapport de mise à jour

Penser à consulter le rapport de mise à jour et l'état des services sur la page d'accueil.



#### Reconfiguration et redémarrage automatique

Une mise à jour lancée depuis l'EAD exécute automatiquement une reconfiguration du serveur avec la commande `reconfigure`, il n'est donc pas nécessaire d'en lancer un par la suite comme c'est le cas depuis la console.

Si un redémarrage est nécessaire, celui-ci est effectué automatiquement dès la fin de la reconfiguration.

### 1.7.2.b. L'interface d'administration semi-graphique

En plus de l'EAD, une interface semi-graphique est disponible.

Cette interface (`manage-eole`) permet d'exécuter quelques tâches simples d'administration du serveur : diagnostique, mise à jour, liste des paquets en mise à jour, etc.

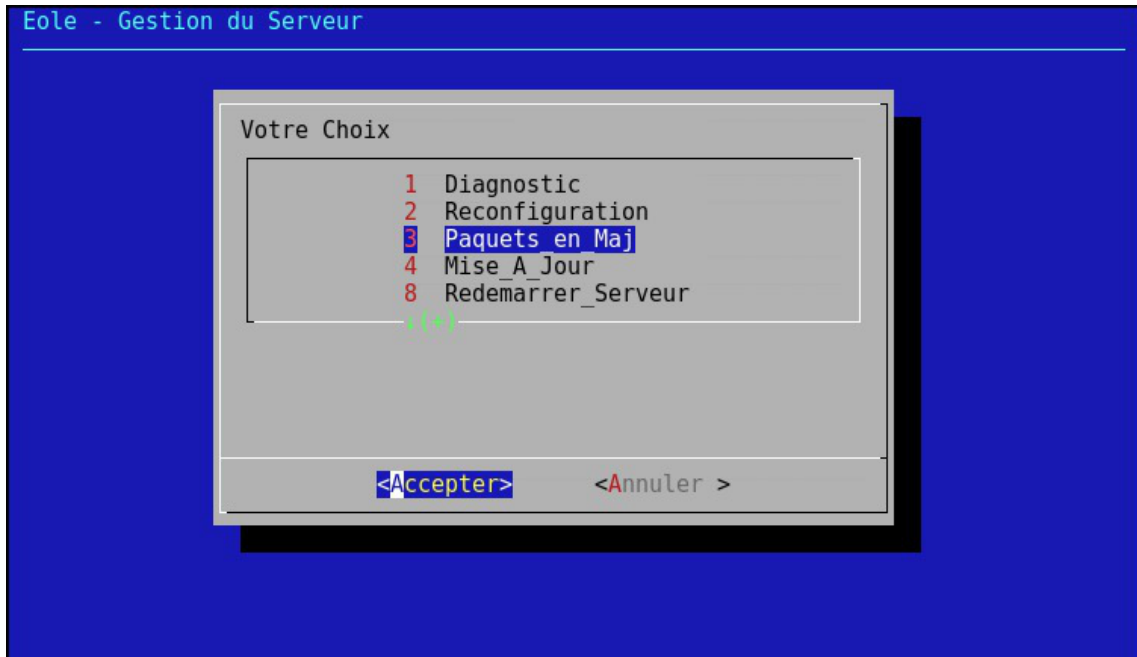

L'interface semi-graphique : manage-eole

Par défaut, elle est proposée à la connexion pour les utilisateurs `eole`, `eole2`, ... créés à l'instance, et pour les administrateurs à droits restreints qui peuvent être créés avec la commande `add_restricted_admin` en dehors de la procédure d'instance.

### 1.7.2.c. Mise à jour

À la fin de la phase d'instanciation, la mise à jour automatique hebdomadaire est activée.

L'heure est définie aléatoirement entre 01h00 et 05h59 un des sept jours de la semaine.

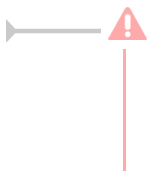

Si la fréquence des tâches `Schedule` est personnalisée dans l'interface de configuration du module, c'est cette dernière qui prévaut et l'activation/désactivation de la mise à jour hebdomadaire via l'EAD ou la commande `manage_schedule` n'est plus possible.

La mise à jour permet de maintenir votre serveur avec le niveau de fonctionnalité le plus récent et surtout de bénéficier des dernières corrections. Certaines corrections peuvent combler des failles de sécurité importantes, il est donc important de les appliquer aussitôt qu'elles sont publiées.

Il est conseillé d'effectuer la mise à jour immédiatement, comme proposé à la fin de l'instance.

Une mise à jour est recommandée

Voulez-vous effectuer une mise à jour via le réseau maintenant ? [oui/non]

Voir aussi...

Gestion des tâches planifiées eole-schedule [p.452]

### 1.7.2.d. Les mises à jour en ligne de commande

Il est important de tenir son système à jour. Pour cela, il est possible de lancer manuellement une mise à jour.

#### Les commandes Maj-Auto et Query-Auto

Ces scripts sont à utiliser pour mettre à jour un module au travers d'un accès internet :

- `Maj-Auto` : télécharge et installe les paquets à mettre à jour depuis le réseau ;
- `Query-Auto` : télécharge et affiche la liste des paquets à mettre à jour depuis le réseau.

Sans préciser d'option, ces deux commandes affichent, téléchargent et installent des paquets stables, ils permettent également de tester (sur une machine dédiée aux tests) :

- les paquets candidats lors de la sortie d'une version candidates avec l'option `-C` ;
- les paquets de développements au fil de l'eau avec l'option `-D`.

Il est également possible de simuler l'installation avec l'option `-n` ou de seulement télécharger en cache les paquets `--download`.

#### ⚠ Reconfiguration

À la fin de l'exécution de la commande `Maj-Auto`, si des paquets ont été mis à jour, un message vous invite à reconfigurer votre serveur avec la commande `reconfigure`.

La reconfiguration est nécessaire car les paquets mis à jour ont copié leurs propres fichiers de configuration, le serveur est donc dans un état intermédiaire qui pourrait s'avérer instable.

Reconfigurer applique les changements venants des mises à jour tout en tenant compte de la configuration telle que définie lors de la configuration du serveur.

La version candidate (nommée aussi RC pour Release Candidate) est une version d'EOLE qui correspond, du côté pratique, à la version stable. Elle est mise à disposition à des fins de tests de dernière minute visant à déceler les toutes dernières erreurs subsistant avant la sortie définitive de la version.

Tester les paquets candidats permet :

- de contribuer et de participer à l'amélioration du projet ;
- une validation par les utilisateurs des comportements attendus ;
- de faire remonter des dysfonctionnements avant la publication définitive.

#### ⚠ Suppression des commandes Maj-Cd et Query-Cd

Le mode d'installation des modules a évolué pour adopter la procédure d'Ubuntu.

Le CD-ROM d'installation ne contient plus les paquets spécifiques aux modules EOLE et ne peut plus servir de medium pour l'installation et la mise à jour.

Il n'est, par ailleurs, pas prévu de fournir des CD-ROM contenant les paquets d'une version donnée.

Les commandes `Maj-Cd` et `Query-Cd` ne sont donc plus proposées.

## Options de mise à jour

### Options communes aux scripts de mise à jour

- -f : passer outre les autorisations Zéphir ;
- -h : affiche l'aide ;
- -d : mode debug ;
- -W : génère une sortie formatée pour l'EAD<sup>[p.519]</sup>.

### Options spécifiques aux scripts Maj-Auto et Query-Auto

- -C : force la mise à jour en version candidate pour tous les dépôts par défaut ou pour le (ex : -C envole) ou les dépôts spécifiés (ex : -C eole envole) ;
- -D : force la mise à jour des paquets en développement pour tous les dépôts par défaut ou pour le (ex : -D envole) ou les dépôts spécifiés (ex : -D eole envole) ;
- -S : force le site de mise à jour EOLE (ex : -S test-eole.ac-dijon.fr) ;
- -U : force le site de mise à jour Ubuntu (ex : -U fr.archive.ubuntu.com) ;
- -V : force le site de mise à jour Envole (ex : -V test-eole.ac-dijon.fr).

### Options spécifiques au script Maj-Auto

- -n : exécuter en mode simulation (*dry run*) équivaut à utiliser les commandes `Query-Auto` .
- -r : exécuter reconfigure après une mise à jour réussie ;
- -R : exécuter reconfigure après une mise à jour réussie et redémarrer si nécessaire.

### Options spécifiques au script Maj-Auto

- --download : procéder uniquement au téléchargement des paquets en cache.

L'utilisation des options `-C` ou `-D` entraîne un avertissement et une demande de confirmation.

Toutes les options sont documentées dans les pages de manuel de chaque commande :

```
# man Maj-Auto
```

## Dépôts additionnels

Il est possible de spécifier un dépôt particulier via l'onglet `Dépôt tiers` de l'interface de configuration du module en mode expert.

Ce dépôt sera pris en compte à chaque exécution de la commande `Maj-Auto` et lors des mises à jour automatiques du serveur.

Voir aussi...

Les dépôts EOLE <sup>[p.477]</sup>

Reconfiguration [p.239]

Installation manuelle de paquets [p.311]

Onglet Dépôt tiers [p.162]

### 1.7.3. Ajout de dépôts supplémentaires

Les outils `Query-Auto` et `Maj-Auto` réinitialisent systématiquement la liste des dépôts à utiliser pour les mises à jour et donc les fichiers `/etc/apt/sources.list`.

Pour déclarer des dépôts supplémentaires, il est possible d'ajouter des fichiers possédant l'extension `.list` dans le répertoire `/etc/apt/sources.list.d`.

En mode conteneur, chacun des conteneurs utilise son propre répertoire. Il est donc possible de mettre en place des sources différentes en fonction du conteneur.



Pour tester les dépôts ajoutés, il est possible de lancer manuellement la mise à jour des sources avec la commande :

```
# apt-get update
```



L'ajout de dépôts supplémentaires est proposé dans l'interface de configuration du module, en mode expert, dans l'onglet `Dépôt tiers`.

Voir aussi...

Onglet Dépôt tiers [p.162]

### 1.7.4. Désactivation temporaire des mises à jour



Désactiver les mises à jour met en danger votre système. Il n'est pas recommandé de désactiver les mises à jour sauf dans certains cas et ce de manière temporaire.

Malgré les nombreux tests et la période d'incubation des paquets, il arrive parfois qu'un paquet ait un comportement inattendu, il est alors possible et souhaitable de ne pas déstabiliser l'ensemble du parc de machines. Reporter temporairement les mises à jour est l'une des solutions.

La désactivation des mises à jour peut s'effectuer de plusieurs façon :

- désactiver la mise à jour hebdomadaire dans l'EAD ;
- désactiver la mise à jour hebdomadaire avec Creole et `eole-schedule` ;
- personnaliser la fréquence de la mise à jour dans l'interface de configuration du module, onglet `Schedule` ;
- interdire les mises à jour du serveur dans le serveur Zéphir.

Voir aussi...

Mise à jour depuis l'EAD <sup>[p.255]</sup>

Gestion des tâches planifiées eole-schedule <sup>[p.452]</sup>

Onglet Schedule <sup>[p.165]</sup>

Les actions Zéphir sur les serveurs

## 1.8. Installation manuelle de paquets

Il est possible d'installer manuellement des paquets :

- pour installer des fonctionnalités additionnelles au module ;
- pour éventuellement installer de manière sélective des mises à jour en vue de les tester.

Avant de procéder à l'installation d'un paquet, il faut s'assurer que les sources APT<sup>[p.514]</sup> sont configurées sur le bon type de mises à jour (stable, candidate, développement) et que la liste des paquets est à jour.

Cela s'effectue avec la commande `Query-Auto` :

- mises à jour stables : `Query-Auto` ;
- mises à jour candidates : `Query-Auto -C` ;
- mises à jour de développement : `Query-Auto -D` ;

Ensuite il faut utiliser la commande `apt-eole` qui procède au téléchargement et à l'installation.

Au même titre que la commande `apt-get`, la commande `apt-eole` utilise APT<sup>[p.514]</sup> et permet de gérer les paquets et leurs mises à jour.

L'usage de la commande `apt-eole` en lieu et place de la commande `apt-get` est recommandée pour l'installation des paquets EOLE.

La commande `apt-eole` s'utilise comme `apt-get` :

```
# apt-eole install nomDuPaquet
```

Pour installer un paquet dans un conteneur, il faut utiliser l'option `--container` :

```
# apt-eole --container <conteneur> install nomDuPaquet
```



Pour installer le paquet `eole-bareos` :

```
# apt-eole install eole-bareos
```



La commande `apt-eole` appelle la commande `apt-get` avec les options adéquates (notamment les opérations **install** et **remove**) pour répondre aux besoins d'administration des modules EOLE :

- elle n'est pas interactive pour fluidifier l'installation, le paramétrage sera de toute façon écrasé (le paramétrage demandé par le mode interactif est fait par la mécanique EOLE selon le contexte et selon les paramètres saisis dans l'interface de configuration du module) ;
- elle permet de pouvoir gérer les paquets et les mises à jour à l'intérieur des conteneurs<sup>[p.517]</sup> proposés par EOLE.

Voir aussi...

Choisir le mode du module

Les mises à jour en ligne de commande <sup>[p.308]</sup>

## 1.9. Les administrateurs locaux à droits restreints

À l'instance, au moins un compte local d'administrateur à droits restreints est créé.

Ce type de compte est notamment utilisé pour accéder à l'interface d'administration EAD3.

Trois commandes sont proposées pour gérer ces comptes locaux.

### **list\_restricted\_admins**

La commande `list_restricted_admins` retourne tous les comptes locaux appartenant au groupe `adm` et disposant de l'interface semi-graphique comme shell de connexion.

### **add\_restricted\_admin**

La commande `add_restricted_admin` permet de créer un compte local appartenant aux groupes `adm` et `mail` et disposant de l'interface semi-graphique comme shell de connexion.

À la différence de la procédure de création de comptes locaux supplémentaires à l'instance, le nom n'est pas contraint à `eole` suffixé d'un numéro.

### **del\_restricted\_admin**

La commande `del_restricted_admin` permet de supprimer un compte local appartenant au groupe `adm` et disposant de l'interface semi-graphique comme shell de connexion.



## 1.10. Passage d'une version d'EOLE à une autre



### Maj-Release

Le passage d'une version mineure à une autre (exemple de 2.8.0 à 2.8.1) est manuel et volontaire.

Il s'effectue par l'intermédiaire de la commande `Maj-Release`.

Il s'apparente à une grosse mise à jour car il n'implique pas de changement de la version d'Ubuntu utilisée en tant que base du module EOLE.

Consultez le manuel de la commande pour voir toutes les options :

```
# man Maj-Release
```

### Upgrade-Auto

Le passage d'une version majeure à la suivante (exemple de 2.8.1 à 2.9.0) est manuel et volontaire.

Il s'effectue par l'intermédiaire de la commande `Upgrade-Auto`.

Consultez le manuel de la commande pour voir toutes les options :

```
# man Upgrade-Auto
```

## 1.11. Passage d'une version RC à une version stable

Avant d'être publiée en version RC, la distribution Linux EOLE subit de nombreux tests. Aussi, elle ne contient plus aucun changement qui ne peuvent être résolus par mise à jour.

Il est donc possible d'installer une version EOLE RC, de la tester, de l'utiliser et de la mettre à jour pour être au même niveau de mise à jour que la version stable une fois que cette dernière version est publiée.

La mise à jour s'effectue avec la commande `Maj-Auto`.

Les versions RC portent un numéro, il signifie uniquement qu'une image ISO a été

re-générée, un nombre conséquent de paquets ont été recompilés et cela évite une trop grosse mise à jour.

## 2. Diagnose

La commande `diagnose` permet d'afficher des informations sur l'état des services OpenNebula. Il affiche également l'état des différents nœuds qui composent le cluster, ainsi que le nombre de machines virtuelles.

### Module Hâpy avec un seul nœud et 2 machines virtuelles instanciées

```

1 *** Virtualisation
2 .
3 .           libvirt => Ok
4 .           OpenNebula => Ok
5 .           XMLRPC => Ok
6 .           Sunstone => Ok
7 .           Proxy VNC => Ok
8 .           OpenVswitch => Ok
9
10 *** Nœuds du cluster Hâpy
11 .           hapy => on
12
13 *** Machines Virtuelles
14 .   InstallEole-2.5.2-amd64-0 => ACTIVE
15 .   InstallEole-2.6.0-amd64-0 => ACTIVE

```

### Module Hâpy avec deux nœuds et 2 machines virtuelles instanciées

```

1 *** Virtualisation
2 .
3 .           libvirt => Ok
4 .           OpenNebula => Ok
5 .           XMLRPC => Ok
6 .           Sunstone => Ok
7 .           Proxy VNC => Ok
8 .           OpenVswitch => Ok
9
10 *** Nœuds du cluster Hâpy
11 .           hapy => on
12 .           hapy-node => on
13
14 *** Machines Virtuelles
15 .   InstallEole-2.5.2-amd64-0 => ACTIVE
16 .   InstallEole-2.6.0-amd64-0 => ACTIVE

```

## 3. Quelques commandes OpenNebula sur le module Hâpy

L'utilisateur `oneadmin` dispose d'un certain nombre de commandes d'administration, par exemple `onehost`.

Pour se connecter en utilisateur `oneadmin` il faut saisir `su -oneadmin`.

```

1 root@hapy:~#
2 root@hapy:~# su - oneadmin
3 oneadmin@hapy:~$

```

Les commandes `onehost --help` et `man onehost` permettent d'obtenir de l'aide.

Il est possible par exemple de lister les nœuds et d'afficher leur état d'occupation.

```

1 oneadmin@hapy:~$ onehost list
2 ID NAME                CLUSTER  RVM      ALLOCATED_CPU  ALLOCATED_MEM
3 STAT
4 -----
5 0 hapy                  default  0        0 / 400 (0%)   0K / 3.9G (0%)
6 on
7 1 hapy-node            default  0        0 / 200 (0%)   0K / 8.9G (0%)
8 on
9 oneadmin@hapy:~$

```

```

1 oneadmin@hapy:~$ oneuser list
2 ID NAME                GROUP    AUTH      VMS          MEMORY
3 CPU
4 -----
5 0 oneadmin              oneadmin core       -            -
6 /
7 1 serveradmin           oneadmin server_c  0 / -        0M / -      0.0
8 /
9 2 eoleone                oneadmin core       0 / -        0M / -      0.0
10 /
11 oneadmin@hapy:~$

```

Une liste exhaustive des commandes est disponible en anglais dans la documentation officielle du projet OpenNebula :

[https://docs.opennebula.io/6.6/management\\_and\\_operations/references/cli.html](https://docs.opennebula.io/6.6/management_and_operations/references/cli.html)

# Chapitre 9

## Intégration d'un nœud Hâpy Node à un module Hâpy

Quand le module Hâpy Node est intégré à un module Hâpy le mode cluster OpenNebula n'est pas possible. Il n'est, par exemple, pas possible de faire migrer une machine virtuelle d'un nœud à un autre.

Le module Hâpy Node a été créé pour pouvoir disposer de plus de puissance de calcul. Cela va permettre d'exécuter un plus grand nombre de machines virtuelles en même temps. Le module Hâpy Node va mettre à disposition ses ressources CPU, mémoire et espace disque sur une infrastructure Hâpy déjà existante.

L'interface Sunstone permet de gérer tout de manière unifiée mais des échanges entre les nœuds se font par SSH commandé par l'orchestrateur présent sur le module Hâpy. L'utilisation d'un réseau local est fortement recommandée dans ce cadre d'utilisation.

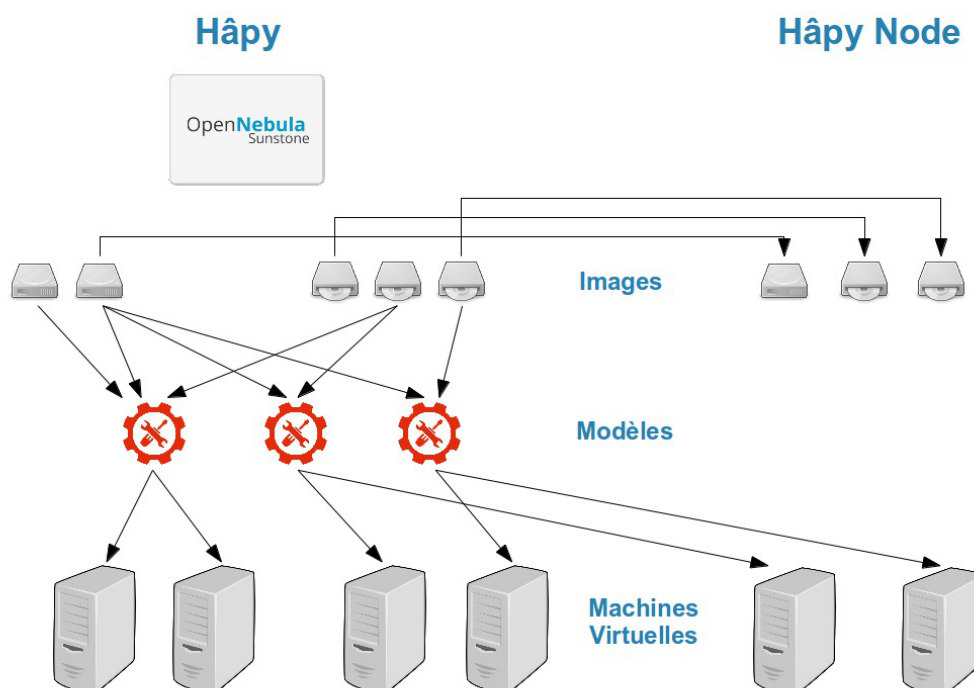

### Pré-requis

Pour pouvoir intégrer un nœud Hâpy Node à un module Hâpy il faut :

- un module Hâpy installé et fonctionnel ;
- un module Hâpy Node installé et fonctionnel ;
- connaître le nom de machine et de l'adresse IP du nœud Hâpy Node à intégrer ;

- connaître le mot de passe lié au compte système `root` du module Hâpy Node ;
- que l'intégration de nœuds supplémentaires soit activée dans l'interface de configuration du module Hâpy.

L'intégration d'un nœud s'effectue par l'intermédiaire du script `onehost_create_all`.

# 1. Activation dans l'interface de configuration du module Hâpy

Pour intégrer un nœud Hâpy Node, il faut commencer par activer la prise en compte des nœuds dans l'interface de configuration du **module Hâpy**.

Cela se fait en positionnant la variable `Activer l'intégration de plusieurs nœuds de virtualisation` à `oui` en **mode expert** dans l'onglet `Virtualisation`.

Cliquer sur le bouton `+ Nom du nœud de virtualisation` permet de paramétrer un nouveau nœud.

Il faut alors ajouter les informations correspondants au nœud Hâpy Node :

- le nom d'hôte du nœud dans le champ `Nom du nœud de virtualisation` ;
- l'adresse IP dans le champ `Adresse IP du nœud de virtualisation`.

Il est possible d'ajouter d'autres nœuds en cliquant de nouveau sur le bouton `+ Nom du nœud de virtualisation`.

— Ces informations seront stockées dans le fichier `/etc/hosts` pour permettre l'accès aux nœuds.

Enregistrer la nouvelle configuration et quitter l'interface de configuration du module.

— ⚠ Ce nouveau paramétrage nécessite une reconfiguration du module pour qu'il soit pris en compte.

## 2. Intégration manuelle du nouveau nœud depuis l'orchestrateur

Depuis le module Hâpy, il est nécessaire de lancer une procédure manuelle `onehost_create_all` qui intègre les nouveaux nœuds déclarés.

Pour chaque nœud voisin déclaré dans l'interface de configuration du module, le traitement suivant est effectué :

- gestion des clés SSH ;
- envoi de la clé publique SSH de l'utilisateur `root` du module Hâpy au nœud, le mot de passe demandé est celui du compte `root` du **module Hâpy Node** qui a été créé lors de l'instanciation du module ;
- enregistrement du nœud sur le module Hâpy ;
- vérification de l'état du nœud nouvellement intégré.

```

1 root@hapy:~# onehost_create_all
2
3
4 Vous allez inscrire un noeud dans une grappe Hâpy
5 Pour ce faire vous devez vous munir du mot de passe de l'utilisateur 'oneadmin' de
  chacun des noeuds
6 Voulez-vous commencer ? [oui/non]
7 [oui] : oui
8
9
10 Traitement du noeud hapy-node
11
12 * Gestion des clés SSH
13
14 Warning: Permanently added '192.168.0.114' (ECDSA) to the list of known hosts.
15 root@192.168.0.114's password:
16 * Enregistrement du noeud
17
18
19 Enregistrement des noeuds terminé
20 root@hapy:~#

```

Si vous êtes connecté en SSH avec la fonctionnalité transfert d'agent<sup>[p.513]</sup> (option par défaut de la commande `ssh`) et que la clé privée a été copiée sur le serveur distant, la phrase secrète n'est pas demandée.

La commande `diagnose` permet de diagnostiquer rapidement l'état des nœuds constituant le cluster.

### Module Hâpy avec deux nœuds

```

1 *** Virtualisation
2 .
3 .          libvirt => Ok
4 .          OpenNebula => Ok
5 .          XMLRPC => Ok
6 .          Sunstone => Ok
7 .          Proxy VNC => Ok

```

```

7 .           OpenVswitch => Ok
8
9 *** Nœuds du cluster Hâpy
10 .         hapyp => on
11 .         hapyp-node => on

```

### 3. Vérification de la présence du ou des nœuds voisins dans l'interface Sunstone

Si tout s'est bien déroulé, il est possible de vérifier la prise en charge des nœuds dans Sunstone. Il faut se connecter avec l'utilisateur `eoleone`, se rendre dans la vue `Hôtes` du menu `Infrastructure`.

On doit retrouver dans la liste :

- le nœud du module Hâpy
- le ou les nœud supplémentaire

ID	Nom	Groupe	RVMs	CPU alloué	Mémoire allouée	Statut
1	hapyp-node	default	1	20 / 400 (5%)	1GB / 2GB (51%)	ALLUMÉ
0	hapyp	default	0	0 / 400 (0%)	0KB / 3.9GB (0%)	ALLUMÉ

Showing 1 to 2 of 2 entries

2 TOTAL 2 ALLUMÉ 0 ÉTEINTE 0 ERREUR

Le statut de chacun des nœuds doit être ON (ALLUMÉ).

# Chapitre 10

## Automatisation du déploiement depuis Zéphir

Avec le module Hâpy, il est possible de déclarer une liste de machines virtuelles EOLE devant être déployées automatiquement.

### Versions supportées

La fonctionnalité est disponible pour le couple Hâpy / Zéphir en version supérieure ou égale à 2.8.1. Elle permet de déployer n'importe quel module EOLE  $\geq 2.7.0$ , dans la mesure où l'image correspondante ait été mise à disposition par le pôle.

### Fonctionnement

Pour mettre en œuvre cette fonctionnalité, nous avons choisi de nous appuyer sur le module Zéphir pour la saisie des configurations des machines virtuelles et leur identification.

Les images des modules EOLE (appliances) sont pré-crées et distribuées sur un magasin d'applications OpenNebula (marketplace) maintenu par le pôle.

### Paramétrage du module Hâpy et déclaration des machines virtuelles

Avant toute chose, il est impératif d'identifier et de définir les réseaux virtuels qui seront utilisés par les machines virtuelles.

Ces derniers devront impérativement être déclarés dans l'interface de configuration du serveur Hâpy avant le lancement du déploiement.

Ensuite, il faut déclarer et saisir les configurations de toutes les machines virtuelles dans l'interface Zéphir.

Pour faciliter l'organisation et la saisie, les serveurs à déployer pourront être regroupés dans des établissements Zéphir et bénéficier du mécanisme des variantes<sup>[p.539]</sup>.

Les serveurs concernés par le déploiement automatique doivent impérativement avoir la variable `Ce serveur est une machine virtuelle à déployer automatiquement` à `oui` dans leur configuration.

Elle devra également définir les réseaux virtuels Hâpy et les ressources (CPU, mémoire, disque) nécessaires à la machine virtuelle.

#### Réseaux virtuels

Les nom des réseaux virtuels affectés aux machines virtuelles doivent correspondent à ceux déclarés dans le module Hâpy préfixés de la chaîne « **CR\_** ».



### ⚠ Ressources

Il est impératif de veiller à ce que le serveur Hâpy soit capable d'allouer l'ensemble de toutes les ressources (CPU, mémoire, espace disque) souhaitées par les machines virtuelles avant le lancement du déploiement.

Enfin, le serveur Hâpy doit être configuré pour gérer ces machines (variable : `Activer le déploiement automatique des machines virtuelles` à `oui`).

La liste des serveurs à déployer par un serveur Hapy pourra être grâce à leur établissement de rattachement dans Zéphir et/ou en saisissant les identifiants numériques des machines un par un dans l'interface de configuration du module.

### ⚠ Fichier de CA spécifique pour Zéphir

Dans le cas où le certificat du module Zéphir n'est pas signé par une autorité de certification<sup>[p.515]</sup> reconnue sur Internet, il est impératif de le mettre à disposition sur le serveur Hâpy afin que les machines virtuelles EOLE puissent s'auto-enregistrer sur Zéphir.

## Déploiement des machines virtuelles

Le déploiement des machines virtuelles se déroule en plusieurs étapes :

- Recherche de la liste des serveurs : interrogation du serveur Zéphir afin d'obtenir la liste ordonnée des serveurs à déployer
- Vérification des ressources : le serveur Hâpy doit être en mesure de fournir les ressources demandées dans l'onglet `Machine virtuelle` de chacun des serveurs
- Vérification des réseaux : les réseaux déclarés dans l'onglet `Machine virtuelle` de chacun des serveurs doivent exister sur le serveur Hâpy
- Vérification des adresses / range réseaux : les adresses des serveurs doivent être cohérentes avec les plages proposées par les réseaux virtuels
- Import des appliances : téléchargement des images sur le magasin d'applications EOLE
- Création des modèles de machines virtuelles : création des modèles OpenNebula (templates)
- Création des machines virtuelles : les serveurs EOLE démarrent et sont déployés automatiquement en passant par des étapes habituelles telles que `Maj-Auto`, `enregistrement_zephir` ou `instance`, le tout sans aucune question grâce à l'utilisation de Pexpect<sup>[p.532]</sup>
- Vérification démarrage des VM : indique l'état des machines virtuelles dans OpenNebula

## Exigences de fonctionnement

- L'utilisateur doit disposer d'un module Zéphir afin de gérer les serveurs Hâpy ainsi que les machines virtuelles EOLE installées sur ces modules
- Toutes les machines virtuelles sont enregistrées sur le serveur Zéphir
- Les adresses IP des différents modules EOLE sont obligatoirement statiques.
- Toutes les machines virtuelles utilisent des images persistantes
- Si la machine virtuelle existe déjà sur le serveur, elle n'est pas re-crée (seul le template peut être actualisé)

## Magasin d'applications

Les images sont distribuées via le magasin d'applications EOLE disponible à l'adresse suivante : <https://magasin.eole.education/appliance>

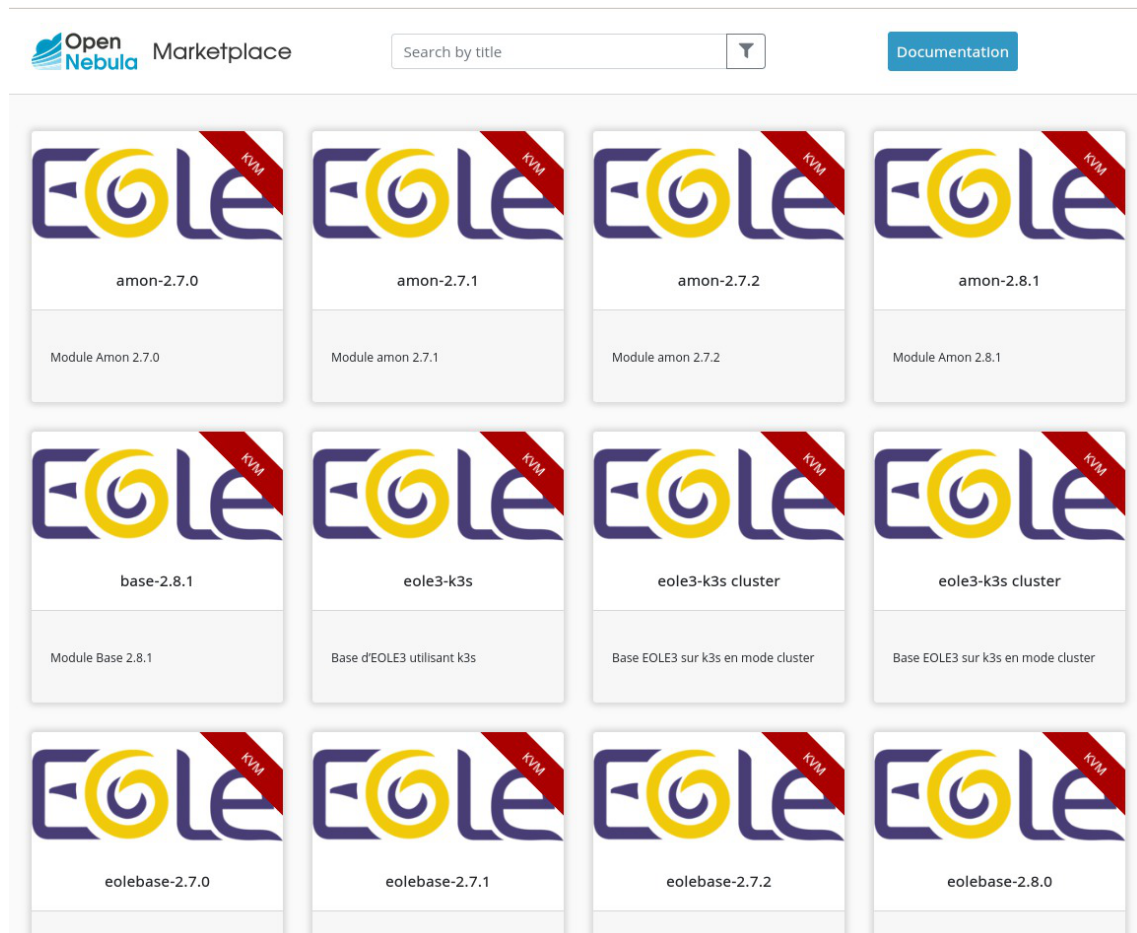

Le magasin d'applications EOLE

Les images KVM<sup>[p.525]</sup> hébergées sur la plate-forme sont régulièrement actualisées afin de minimiser la durée de l'étape de mise à jour lors du déploiement des serveurs.



Documentation officielle sur les appliances OpenNebula en anglais :

<https://docs.opennebula.io/appliances/>

## 1. Exemple de déploiement d'un réseau établissement

### Infrastructure cible

L'exemple suivant présente le déploiement d'un serveur Amon "4zones" et d'un serveur Scribe placé dans la zone DMZ gérée par le module Amon.

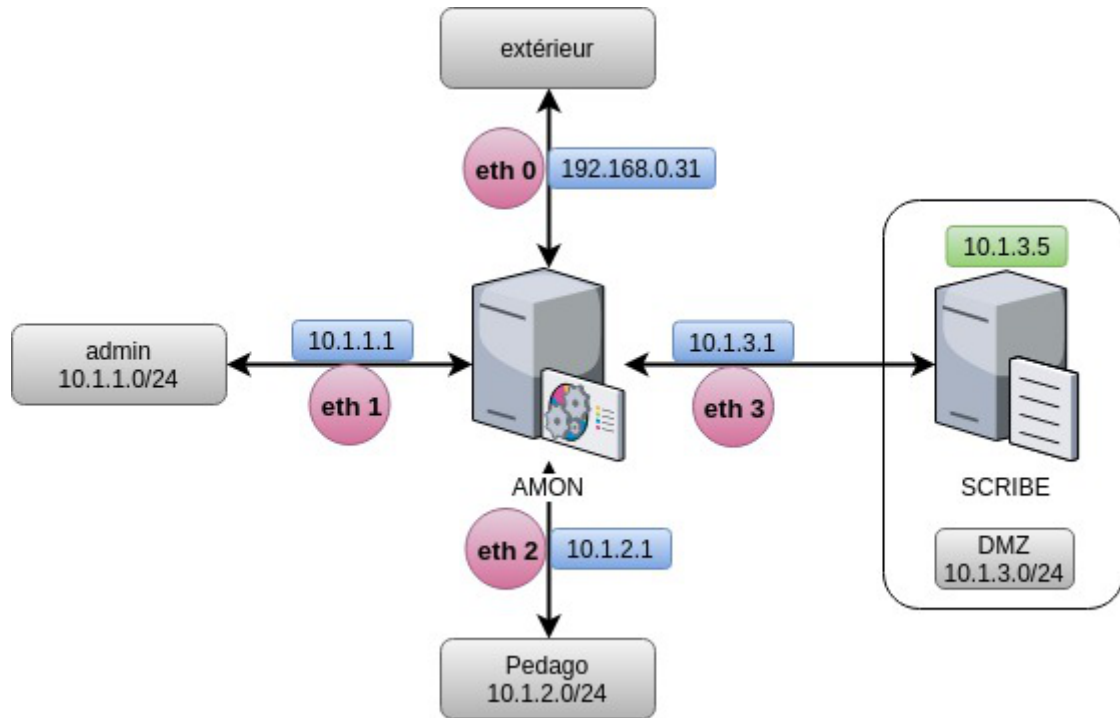

## Pré-requis

- un serveur Zéphir 2.8.1 instancié et fonctionnel
- un serveur Hâpy 2.8.1 enregistré sur le module Zéphir, instancié et fonctionnel

## Configuration du serveur Hâpy

Dans l'interface de configuration du module Hâpy, il faut déclarer les réseaux virtuels permettant la mise en place de l'infrastructure cible.

Cela s'effectue dans l'onglet `Virtualisation`.

Dans la section *Configuration des réseaux de l'orchestrateur*, il faut déclarer un réseau virtuel par zone désirée.

Nom du réseau virtuel à plage d'adresse IP	aca
Première IP de la plage	* 192.168.0.6
Nombre d'adresses disponible	* 120
Masque du réseau virtuel	255.255.255.0
Passerelle du réseau virtuel	192.168.0.1
Adresse du serveur DNS	192.168.0.1
Numéro du VLAN	4
Nom du réseau virtuel à plage d'adresse IP	admin
Première IP de la plage	* 10.1.1.1
Nombre d'adresses disponible	* 120
Masque du réseau virtuel	255.255.255.0
Passerelle du réseau virtuel	10.1.1.1
Adresse du serveur DNS	10.1.1.1
Numéro du VLAN	10
Nom du réseau virtuel à plage d'adresse IP	pedago
Première IP de la plage	* 10.1.2.1
Nombre d'adresses disponible	* 120
Masque du réseau virtuel	255.255.255.0
Passerelle du réseau virtuel	10.1.2.1
Adresse du serveur DNS	10.1.2.1
Numéro du VLAN	20
Nom du réseau virtuel à plage d'adresse IP	dimzpub
Première IP de la plage	* 10.1.3.1
Nombre d'adresses disponible	* 100
Masque du réseau virtuel	255.255.255.0
Passerelle du réseau virtuel	10.1.3.1
Adresse du serveur DNS	10.1.3.1
Numéro du VLAN	30

Si des réseaux virtuels ont déjà été créés lors d'une instanciation précédente, il est recommandé de les supprimer par l'intermédiaire de l'interface Sunstone<sup>[p.538]</sup> du serveur Hâpy (menu Réseau → Réseaux virtuels).

En mode expert, dans l'onglet **Service**, passer l'option Activer le déploiement automatique des machines virtuelles à oui.



Cela fait apparaître un nouvel onglet : **Déploiement auto**.

Dans l'onglet **Déploiement auto**, trois modes de déploiement sont proposés :

- **site** : seuls les identifiants des établissements déclarés sur Zéphir (généralement les UAI<sup>[p.534]</sup>) sont à déclarer pour le déploiement
- **liste manuelle** : les identifiants numériques Zéphir des machines à déployer doivent être saisis un par un
- **mixte** : permet l'utilisation conjointe des deux modes précédents

En mode site, le paramètre Numéros établissements permet de saisir le ou les établissements (au sens Zéphir) à déployer.

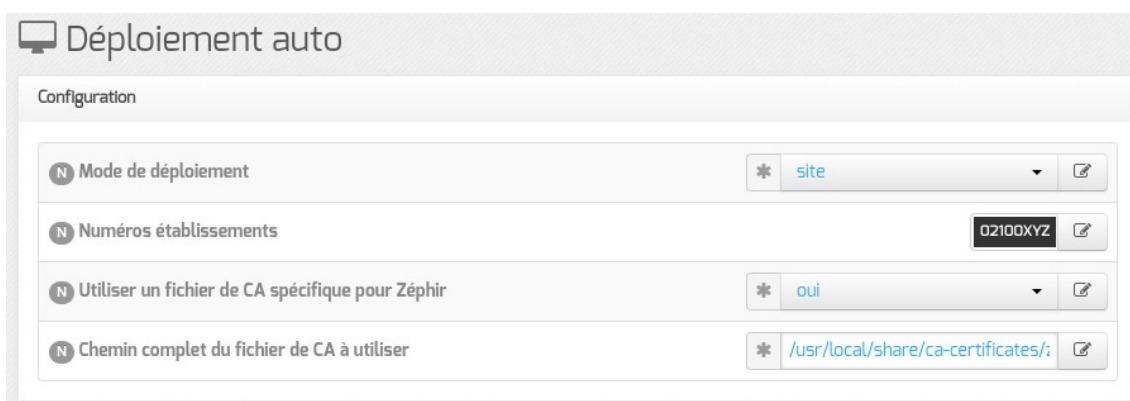

### ⚠ Fichier de CA spécifique pour Zéphir

Dans le cas où le certificat du module Zéphir n'est pas signé par une autorité de certification<sup>[p.515]</sup> reconnue sur Internet, il est impératif de le mettre à disposition sur le serveur Hâpy afin que les machines virtuelles EOLE puissent s'auto-enregistrer sur Zéphir.

## Déclaration des serveurs dans Zéphir

Dans l'interface web Zéphir créer ou utiliser l'établissement de votre choix et y ajouter :

- un serveur amon-2.8.1
- un serveur scribe-2.8.1

## Configuration du serveur Amon

Dans l'interface Zéphir, générer la configuration du serveur Amon de façon classique en veillant à bien respecter le plan d'adressage cible.

En mode expert, dans l'onglet **Général**, passer l'option Ce serveur est une machine virtuelle à déployer automatiquement à **oui**.

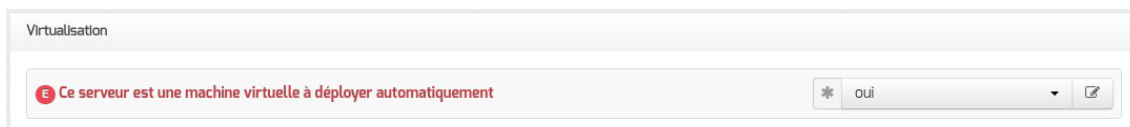

Cela fait apparaître un nouvel onglet : **Machine virtuelle**.

Dans l'onglet **Machine virtuelle**, saisir les noms des réseaux virtuels du serveur Hâpy qui seront utilisés par la machine virtuelle.

Interface	Nom du réseau virtuel
0	CR_aca
1	CR_admin
2	CR_pedago
3	CR_dmzpub

### ⚠ Réseaux virtuels

Les nom des réseaux virtuels affectés aux machines virtuelles doivent correspondent à ceux déclarés dans le module Hâpy préfixés de la chaîne « **CR\_** ».

En mode site, les machines sont, par défaut, déployées dans l'ordre de leur déclaration sur Zéphir (identifiants Zéphir croissants).

La variable Numéro d'ordre de déploiement permet de modifier l'ordre en utilisant un système de pondération (numéros d'ordre croissants).

Dans cet exemple, on pourra abaisser le numéro d'ordre du serveur Amon afin de s'assurer que ce dernier sera déployé avant le serveur Scribe.

Numéro d'ordre de déploiement	* 10
-------------------------------	------

Ne pas oublier d'adapter les ressources qui seront allouées à la machine virtuelle en fonction du module et de l'utilisation envisagée.

Ressource	Valeur
Unités CPU affectées à la VM	* 0.4
Nombre de CPU visibles par la VM	* 4
Quantité de mémoire affectée à la VM en Mo	* 2048
Taille du disque de la VM souhaitée en Go	40

### ⚠ Ressources

Il est impératif de veiller à ce que le serveur Hâpy soit capable d'allouer l'ensemble de toutes

les ressources (CPU, mémoire, espace disque) souhaitées par les machines virtuelles avant le lancement du déploiement.

### 🔧 Taille du disque

Si la taille du disque de l'image du module est supérieure à celle souhaitée, la taille du disque de la machine virtuelle sera celle de l'image.

## Configuration du serveur Scribe

Dans l'interface Zéphir, générer la configuration du serveur Scribe de façon classique en veillant à bien respecter le plan d'adressage cible.

En mode expert, dans l'onglet **Général**, passer l'option Ce serveur est une machine virtuelle à déployer automatiquement à oui.

Cela fait apparaître un nouvel onglet : **Machine virtuelle**.

Dans l'onglet **Machine virtuelle**, saisir les noms des réseaux virtuels du serveur Hâpy qui seront utilisés par la machine virtuelle.

### ⚠️ Réseaux virtuels

Les nom des réseaux virtuels affectés aux machines virtuelles doivent correspondent à ceux déclarés dans le module Hâpy préfixés de la chaîne « **CR\_** ».

Ne pas oublier d'adapter les ressources qui seront allouées à la machine virtuelle en fonction du module et de l'utilisation envisagée.

### ⚠ Ressources

Il est impératif de veiller à ce que le serveur Hâpy soit capable d'allouer l'ensemble de toutes les ressources (CPU, mémoire, espace disque) souhaitées par les machines virtuelles avant le lancement du déploiement.

### 💡 Taille du disque

Si la taille du disque de l'image du module est supérieure à celle souhaitée, la taille du disque de la machine virtuelle sera celle de l'image.

## Déploiement de l'infrastructure

Le déploiement de l'infrastructure s'effectue lors de la phase d'instanciation du serveur Hâpy.

Il faut exécuter de nouveau la commande : `instance`.

Le déploiement des machines virtuelles est proposé sur la fin de la procédure (`postservice/93-vm_deploy`).

Il nécessite une confirmation ainsi que les identifiants Zéphir à utiliser afin de télécharger la configuration des machines et les enregistrer.

```
1 Voulez-vous lancer le déploiement automatique des machines virtuelles ? [oui/non]
2 [non] : oui
3 Entrez votre login zephir (rien pour sortir) : admin_zephir
4 Mot de passe zephir pour admin_zephir :
5 Voulez-vous retenir ces identifiants pour les prochaines utilisations ? [non] : non
```

Le déploiement des machines virtuelles se déroule en plusieurs étapes :

- Recherche de la liste des serveurs : interrogation du serveur Zéphir afin d'obtenir la liste ordonnée des serveurs à déployer
- Vérification des ressources : le serveur Hâpy doit être en mesure de fournir les ressources demandées dans l'onglet `Machine virtuelle` de chacun des serveurs
- Vérification des réseaux : les réseaux déclarés dans l'onglet `Machine virtuelle` de chacun des serveurs doivent exister sur le serveur Hâpy
- Vérification des adresses / range réseaux : les adresses des serveurs doivent être cohérentes avec les plages proposées par les réseaux virtuels
- Import des appliances : téléchargement des images sur le magasin d'applications EOLE
- Création des modèles de machines virtuelles : création des modèles OpenNebula (templates)
- Création des machines virtuelles : les serveurs EOLE démarrent et sont déployés automatiquement en passant par des étapes habituelles telles que `Maj-Auto`, `enregistrement_zephir` ou `instance`, le tout sans aucune question grâce à l'utilisation de Pexpect<sup>[p.532]</sup>
- Vérification démarrage des VM : indique l'état des machines virtuelles dans OpenNebula

### 💡

On peut retrouver les états correspondants aux quatre étapes dans le compte-rendu affiché par la commande `diagnose`.



## Suivi et débogage

Les logs liés au déploiement sont enregistrés dans le répertoire : `/var/log/hapy-deploy/`.

- Le fichier `<serveur.domaine>.log` (ex : `amon.etb1.lan.log`) permet de suivre le déploiement du module en temps réel
- Le fichier `<serveur.domaine>-STATUS.log` (ex : `amon.etb1.lan-STATUS.log`) contient le dernier état connu de la machine
- Le fichier `<serveur.domaine>.pwd` (ex : `amon.etb1.lan.pwd`) contient les mots de passe des comptes `root` et `eole` de la machine ainsi que, pour les modules AD celui utilisé pour initialiser les comptes `Administrator` et `admin`

# Chapitre 11

## Utilisation d'OpenNebula

L'utilisation d'OpenNebula se fait au travers de l'interface Sunstone du module Hâpy.

Pour mettre en fonction (instancier) des machines virtuelles, il faut disposer d'images disques, d'images ISO, créer des modèles (templates) qui utilisent ces images.

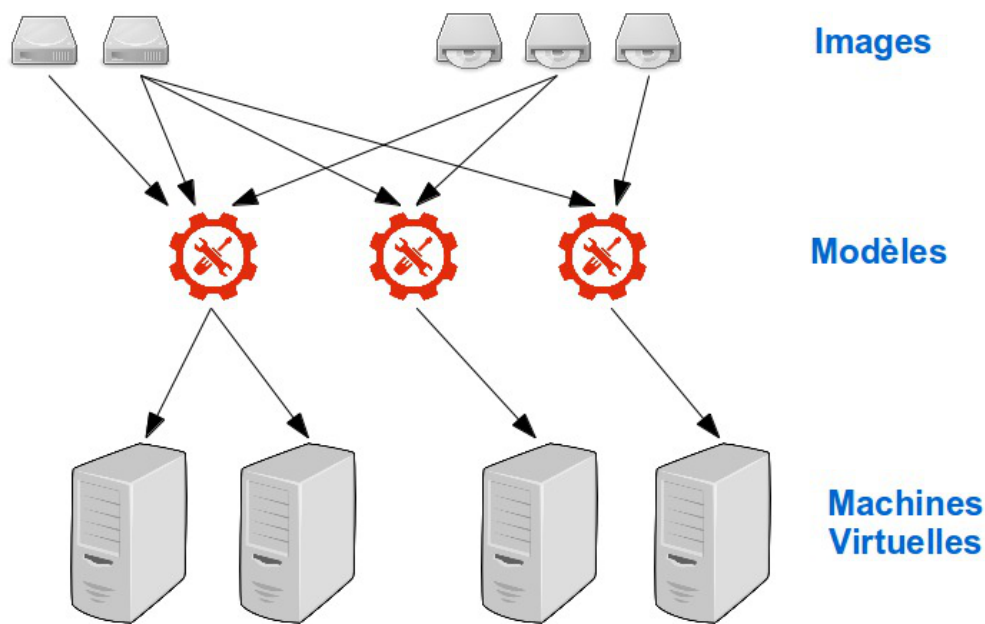

## 1. Accès à l'interface Sunstone du module Hâpy

### Accès et authentification

L'accès à l'interface Sunstone<sup>[p.538]</sup> (nom de l'interface web d'OpenNebula) s'effectue par le navigateur web (testé avec Firefox, Chromium, Opera & IE).

Depuis la version 2.7.2, elle est accessible en https sur le port standard 443.

<https://<adresseServeur>>

Une page d'authentification apparaît.



The image shows the Open Nebula login interface. At the top is the Open Nebula logo. Below it is a login form with the following elements:

- Username:** A text input field containing the text "eoleone".
- Password:** A password input field with masked characters (dots).
- Keep me logged in:** A checkbox that is currently unchecked.
- Login:** A button labeled "Login".

Le compte d'administration par défaut est eoleone.

Son mot de passe a été initialisé lors de l'instanciation du module.

## Le tableau de bord

Le tableau de bord affiche les statistiques d'utilisation du module Hâpy.

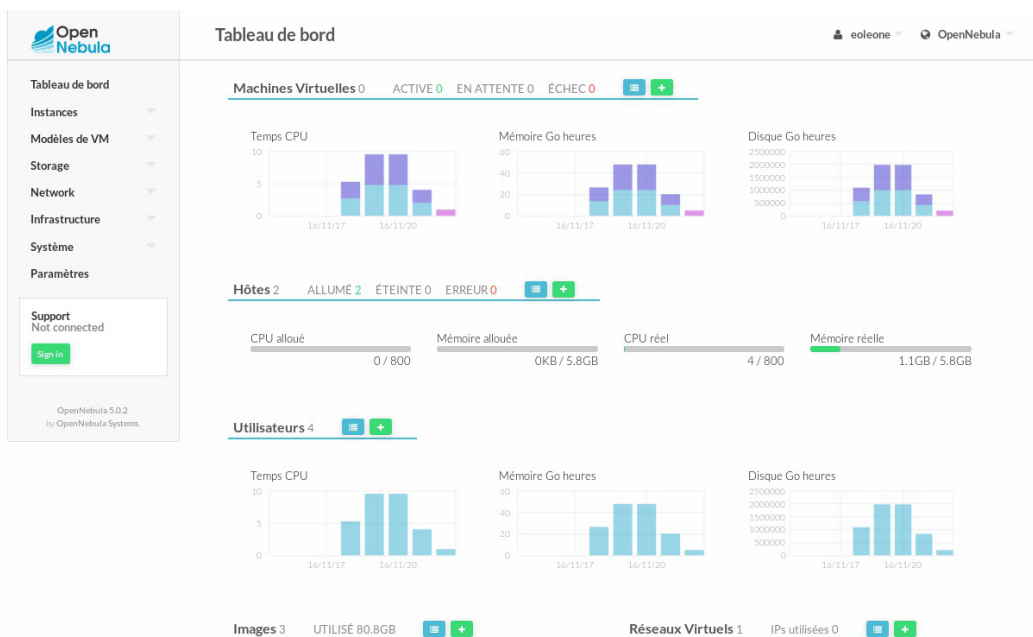

Les informations sont plus ou moins nombreuses en fonction des droits accordés à l'utilisateur connecté.

## Changement du mot de passe du compte d'administration eoleone

Le changement du mot de passe du compte d'administration `eoleone` s'effectue au travers de l'interface Sunstone dans le menu `Paramètres / onglet Info / Authentification`.

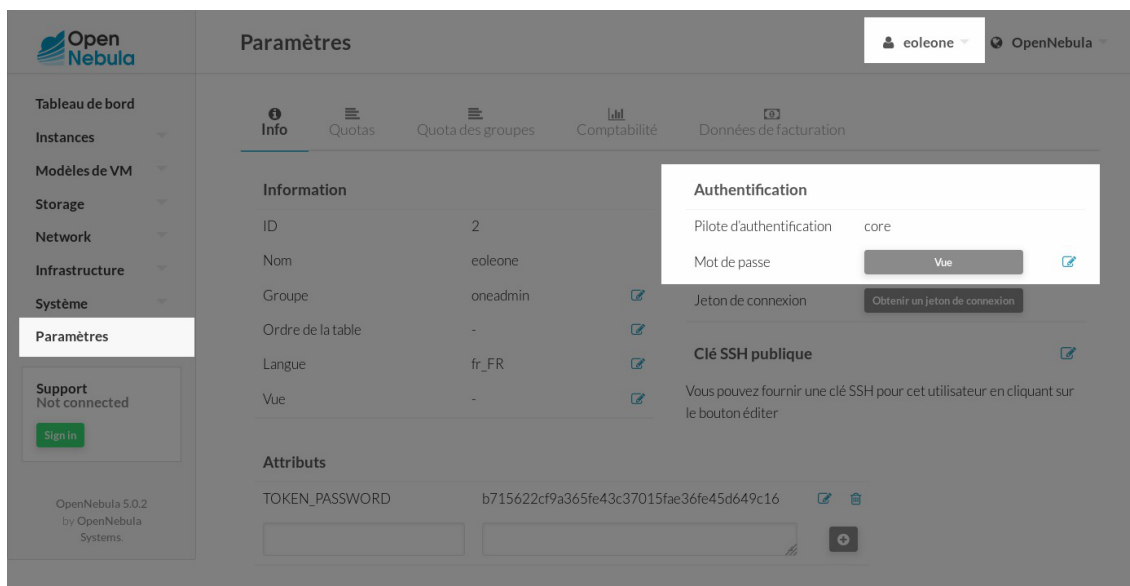

## 2. Gestion des utilisateurs depuis Sunstone du module Hâpy

L'ensemble des manipulations décrites ci-après s'effectuent dans la rubrique `Système` de l'interface Sunstone sous réserve d'avoir les droits suffisants.

Il est possible de gérer :

- les utilisateurs ;
- les groupes ;
- les centres de données virtuel (VDCs) ;
- les permissions (ACLs).

### 2.1. Les utilisateurs

Pour gérer les utilisateurs dans Sunstone il faut cliquer sur le menu `Utilisateurs`.

**Utilisateurs** eoleone OpenNebula

+ ↺
Mot de passe
Authentification
Quotas
Groupes
👤
🔍
🗑️
Rechercher

<input type="checkbox"/>	ID	Nom	Groupe	Pilote d'authentification	Machines Virtuelles	Mémoire	CPU
<input type="checkbox"/>	2	eoleone	oneadmin	core	1/-	1GB/-	0.2/-
<input type="checkbox"/>	1	serveradmin	oneadmin	server_cipher	0/-	0KB/-	0/-
<input type="checkbox"/>	0	oneadmin	oneadmin	core	-	-	-

10 Showing 1 to 3 of 3 entries Previous 1 Next

**3** TOTAL

Trois utilisateurs sont présents par défaut :

- `eoleone` ;  
L'utilisateur `eoleone` a tous les droits d'administration ;
- `oneadmin` ;  
L'utilisateur `oneadmin` a tous les droits d'administration ;
- `serveradmin`.  
L'utilisateur `serveradmin` est créé à l'installation, c'est un utilisateur nécessaire pour des opérations côté serveur.

⚠️ Il ne faut en aucun cas changer le mot de passe de l'utilisateur `oneadmin` sous peine de ne plus pouvoir communiquer avec le nœud.

⚠️ Il ne faut en aucun cas supprimer les utilisateurs `eoleone` et `serveradmin`.

## Ajout d'un utilisateur

Pour ajouter un utilisateur il faut cliquer sur le bouton +.

**Créer un Utilisateur** eoleone OpenNebula

← Réinitialiser Créer

Nom d'utilisateur

Mot de passe

Confirmez le mot de passe

Authentification

La nouvelle vue propose de renseigner 3 paramètres :

- le compte de l'utilisateur ;

- le mot de passe de l'utilisateur ;
- le type d'authentification (laisser le type `core` proposé par défaut).

Le bouton `Créer` permet d'enregistrer le nouvel utilisateur. Par défaut l'utilisateur est dans le groupe `users`.

## Édition d'un utilisateur

L'édition d'un utilisateur permet de modifier le groupe d'appartenance de l'utilisateur et son mot de passe. Cliquer dans la liste des utilisateurs sur l'utilisateur à modifier.

The screenshot shows the user management interface for 'Utilisateur 4 Utilisateur1'. The interface includes a navigation bar with tabs for 'Mot de passe', 'Authentification', 'Quotas', and 'Groupes'. Below the navigation bar, there are several sections:

- Information:** A table with fields: ID (4), Nom (Utilisateur1), Groupe (users), Ordre de la table (-), Langue (-), and Vue (-). Each field has an edit icon.
- Authentification:** Fields for 'Pilote d'authentification' (core), 'Mot de passe' (with a 'Vue' button and edit icon), and 'Jeton de connexion' (with an 'Obtenir un jeton de connexion' button).
- Clé SSH publique:** A section with an edit icon and a note: 'Vous pouvez fournir une clé SSH pour cet utilisateur en cliquant sur le bouton éditer'.
- Attributs:** A table with one row: 'TOKEN\_PASSWORD' with the value '67e9ba068ad948a4d6e080b26d518762285e911a'. There are edit and delete icons for this attribute.

## Suppression d'un utilisateur

Dans la liste des utilisateurs, sélectionner le ou les utilisateurs que vous souhaitez supprimer et cliquer sur le bouton rouge représentant une corbeille. Un message de confirmation apparaît, cliquer sur le bouton `OK`.

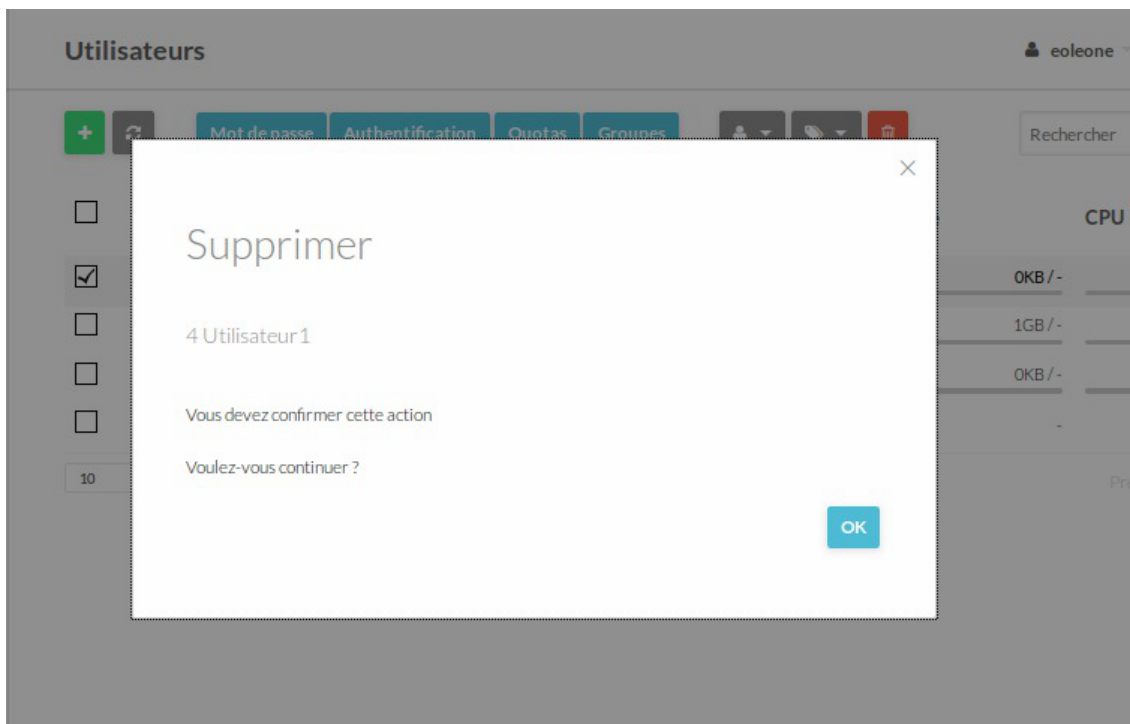

Il ne faut en aucun cas supprimer les utilisateurs `eoleone` et `serveradmin`.

## 2.2. Les groupes

Pour gérer les permissions dans Sunstone il faut cliquer sur le menu `Groupes`.

ID	Nom	Utilisateurs	Machines Virtuelles	Mémoire	CPU
1	users	0	0/-	0KB/-	0/-
0	oneadmin	3	-	-	-

Deux groupes sont présents par défaut :

- `oneadmin` ;  
Le groupe `oneadmin` donne les droits d'administration à tout utilisateur qui serait dans ce groupe.
- `users` .  
Le groupe `users` donne les droits suivants à tout utilisateurs qui serait dans ce groupe :
  - utiliser les `Zones` ;
  - utiliser les `Réseaux virtuels` et les `Espaces de stockage` ;
  - gérer les `Hôtes` ;

- créer les Machines virtuelles, les Réseaux virtuels, les Images, les Modèles de VM et les Documents (contextualisation).



Il ne faut en aucun cas supprimer le groupe oneadmin.

## Ajout d'un groupe

Pour ajouter un groupe il faut cliquer sur le bouton **+**.

La nouvelle vue propose 3 onglets permettant de paramétrer un nouveau groupe :

- Vues : gérer la vue utilisateur des membres du groupe ;
- Admin : ajout d'administrateur pour le nouveau groupe ;
- Permissions : gérer les permissions.

L'onglet Vues est celui affiché par défaut, il faut au minimum donner un nom au nouveau groupe.

The screenshot shows the 'Créer un Groupe' page with the 'Vues' tab selected. At the top right, there are user avatars for 'eoleone' and 'OpenNebula'. Below the title, there are three buttons: a back arrow, 'Réinitialiser', and 'Créer'. A yellow warning banner states: 'Les nouveaux Groupes sont ajoutés automatiquement au Centre de Données Virtuel par défaut'. The 'Nom' field is empty. Below it, there is a checkbox 'Permettre aux utilisateurs de ce groupe d'utiliser les vues de Sunstone' which is checked. Underneath, there are two dropdown menus: 'Vue par défaut pour les Utilisateurs' (set to 'Cloud') and 'Vue par défaut pour les Administrateurs' (set to 'Group Admin'). On the right side, there are three tabs: 'Vues' (active), 'Admin', and 'Autorisations'.

Il est également possible de choisir la vue par défaut.

L'interface propose dans l'onglet Admin de créer un nouvel administrateur pour le groupe.

The screenshot shows the 'Créer un Groupe' page with the 'Admin' tab selected. The layout is similar to the previous screenshot, but the 'Vues' tab is not active. A checkbox 'Créer un utilisateur administrateur' is checked. Below it, there are three input fields: 'Nom d'utilisateur', 'Mot de passe', and 'Confirmez le mot de passe'. At the bottom, there is an 'Authentification' dropdown menu set to 'cœur'. The 'Vues', 'Admin', and 'Autorisations' tabs are visible at the bottom right.

L'onglet Autorisations permet de régler les ACLs du groupe.



Machines Virtuelles	VNets	Groupes de sécurité	Routeurs Virtuels	Images	Modèles de VM	Documents
<input checked="" type="checkbox"/>	<input type="checkbox"/>	<input checked="" type="checkbox"/>	<input checked="" type="checkbox"/>	<input checked="" type="checkbox"/>	<input checked="" type="checkbox"/>	<input checked="" type="checkbox"/>

Il est possible de choisir si le groupe aura accès aux machines virtuelles, aux réseaux virtuels, aux images, aux modèles de machines virtuelles et aux documents.

Le bouton **Créer** permet d'enregistrer le nouveau groupe.

⚠ Une fois validé certaines options (les permissions) ne sont éditables que en passant dans la vue ACLs.

## Édition d'un groupe

L'édition d'un groupe permet de lister les utilisateurs du groupe, de fixer des quotas... pour cela il faut cliquer dans la liste des groupes sur le groupe à modifier.

Pour changer la vue par défaut il faut cliquer sur le bouton **Mettre à jour**, faire les modifications, et cliquer à nouveau sur le bouton **Mettre à jour**.

⚠ Il est impossible de rééditer les permissions dans cette vue, il faut se rendre dans la vue ACLS.

## Suppression d'un groupe

Dans la liste des groupes, sélectionner le ou les groupes vides que vous souhaitez supprimer et cliquer sur le bouton rouge représentant une corbeille. Un message de confirmation apparaît, cliquer sur le bouton **OK**.

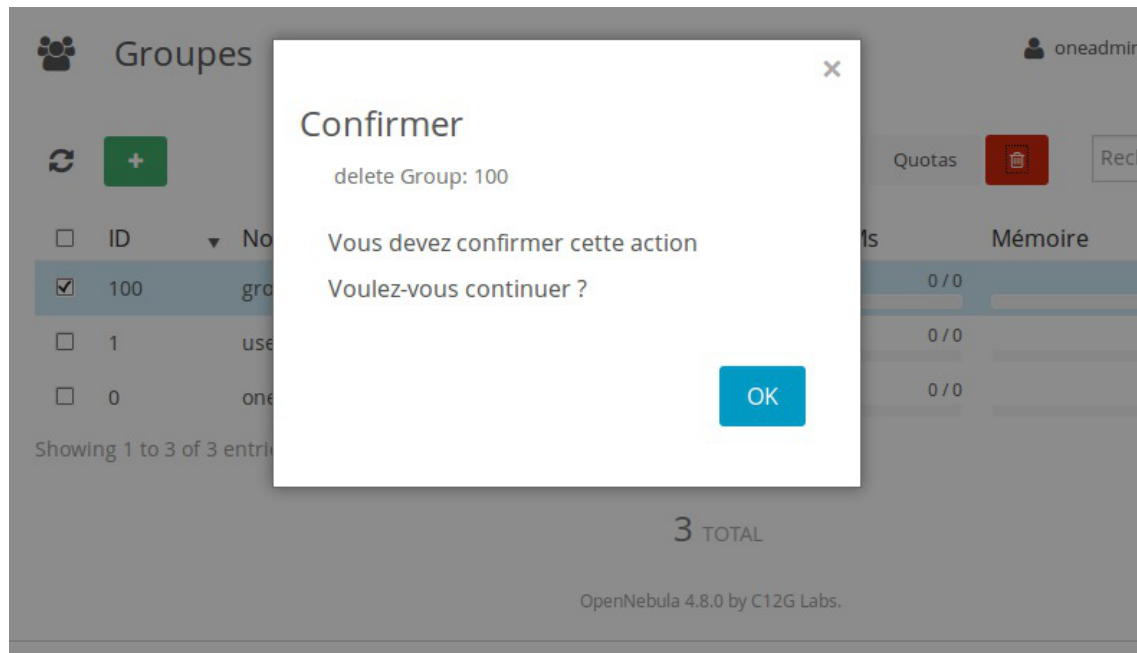

Pour être supprimés les groupes ne doivent plus contenir d'utilisateur sinon un message rouge apparaît en bas à droite de l'interface en surimpression : `[GroupDelete] Cannot delete group. Group 100 is not empty.`

Attention il ne faut surtout pas supprimer le groupe `oneadmin` sans quoi il n'est plus possible d'administrer les droits dans l'interface, cela posera également problème pour les mises à jour.

## 2.3. Les centres de données virtuels

Un VDC (Virtual Data Center) est un environnement d'infrastructure virtuelle entièrement isolé où un groupe d'utilisateurs (ou éventuellement plusieurs groupes d'utilisateurs), sous le contrôle d'un administrateur, peut créer et gérer des capacités de calcul et de stockage. Les utilisateurs du groupe, y compris l'administrateur du groupe, ne verront que les ressources virtuelles et non l'infrastructure physique sous-jacente. Les ressources physiques allouées au groupe sont gérées par l'administrateur du cloud via un VDC. Ces ressources regroupées dans le VDC peuvent être dédiées exclusivement au groupe, en fournissant un isolement sur le plan physique aussi.

Les ressources physiques se compose de ressources provenant d'un ou plusieurs clusters qui pourraient appartenir à différentes zones ou nuages externes publics.

Pour gérer les autorisations dans Sunstone il faut cliquer sur **VDCs**.

**Centres de Données Virtuel** eoleone OpenNebula

<input type="checkbox"/>	ID	Nom	Groupes	Grappes	Hôtes	VNets	Espaces de stockage
<input type="checkbox"/>	101	VCD-A	1	1	1	0	0
<input type="checkbox"/>	0	default	7	Tous	0	0	0

10 Showing 1 to 2 of 2 entries Previous 1 Next

2 TOTAL

Il existe un centre virtuel de données par défaut dans lequel est ajouté tout nouveau groupe.

## Ajout d'un VDC

Pour ajouter un VDC il faut avoir constituer des groupes et cliquer sur le bouton **+**.

**Créer un Centre de Données Virtuel** eoleone OpenNebula

Assistant Avancé

Général
  Groupes
  Ressources

Nom

Description

Attributs spécifiques

Clé	Valeur
<input type="text"/>	<input type="text"/>

La nouvelle vue propose de renseigner plusieurs paramètres :

- un nom et une description du VCD ;
- les groupes du VCD ;
- les ressources du VCD.

Le bouton **Créer** permet d'enregistrer le nouveau VCD.

## Suppression d'un VCD

Dans la liste des VCDs, sélectionner le ou les VCDs que vous souhaitez supprimer et cliquer sur le bouton rouge représentant une corbeille. Un message de confirmation apparaît, cliquer sur le bouton **OK**.

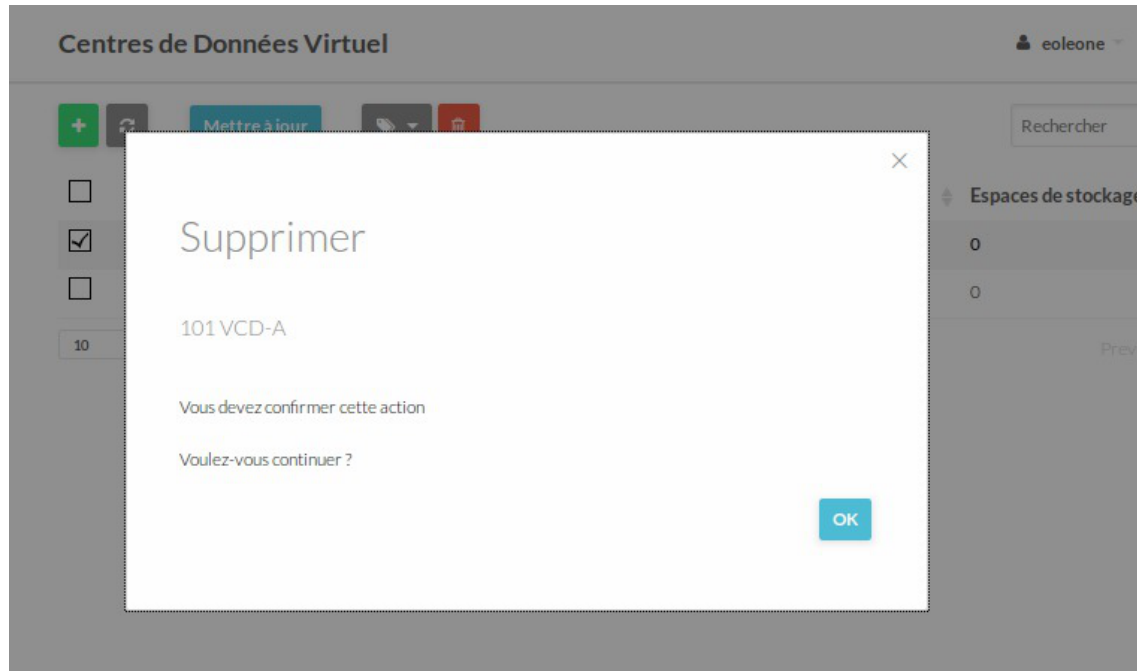

## 2.4. Les permissions

Pour gérer les autorisations dans Sunstone il faut cliquer sur **ACLs**.

La nouvelle vue présente la liste des ACLs déjà disponibles dans Sunstone.

Listes de Contrôle d'Accès (ACL) eoleone OpenNebula

ID	S'applique à	Ressources affectées	ID Ressource / Propriétaire	Opérations autorisées	Zone
19	Groupe GroupeA	Machines Virtuelles, Images, Modèles de VM, Documents, Groupes de sécurité, Routeurs Virtuels	Tous	create	Tous
18	Groupe GroupeA	Réseaux Virtuels, Espaces de stockage	Tous	use	OpenNebula
17	Groupe GroupeA	Hôtes	Tous	manage	OpenNebula
4	Groupe users	Réseaux Virtuels, Espaces de stockage	Tous	use	OpenNebula
3	Groupe users	Hôtes	Tous	manage	OpenNebula
2	Tous	Places de marché, Applications de la place de marché	Tous	use	Tous
1	Tous	Zones	Tous	use	Tous
0	Groupe users	Machines Virtuelles, Images, Modèles de VM, Documents, Groupes de sécurité	Tous	create	Tous

Showing 1 to 8 of 8 entries Previous 1 Next

Les permissions par défaut suffisent au bon fonctionnement du nœud.

Tout les utilisateurs ayant un compte dans Sunstone peuvent :

- utiliser les Zones

Il existe sur le module Hâpy une zone par défaut qui se nomme OpenNebula, elle est visible dans le coin supérieur droit de l'interface à droite des propriétés du compte connecté.

Tous les utilisateurs présents dans le groupe users peuvent :

- utiliser les Zones ;
- utiliser les Réseaux virtuels et les Espaces de stockage ;
- gérer les Hôtes ;
- créer les Machines virtuelles, les Réseaux virtuels, les Images, les Modèles de VM et les Documents (contextualisation).



Si vous souhaitez changer ou ajouter des ACLs, consulter la documentation anglophone officiel du projet OpenNebula version 6.6 :

- La documentation  
<https://docs.opennebula.io/6.6>
- La documentation sur les ACLs  
[https://docs.opennebula.io/6.6/management\\_and\\_operations/users\\_groups\\_management/](https://docs.opennebula.io/6.6/management_and_operations/users_groups_management/)

## Ajout d'un VDC

Pour ajouter une ACL il faut cliquer sur le bouton **+**.

**Créer une ACL** eoleone OpenNebula

← Réinitialiser Créer

Cette règle s'applique à

Tous  Utilisateur  Groupe

Zones d'applicabilité de la règle  
Tous

Ressources affectées

<input type="checkbox"/> Hôtes	<input type="checkbox"/> Grappes	<input type="checkbox"/> Espaces de stockage	<input type="checkbox"/> Machines Virtuelles
<input type="checkbox"/> Réseaux Virtuels	<input type="checkbox"/> Images	<input type="checkbox"/> Modèles de VM	<input type="checkbox"/> Utilisateurs
<input type="checkbox"/> Groupes	<input type="checkbox"/> Documents	<input type="checkbox"/> Zones	<input type="checkbox"/> Groupes de sécurité
<input type="checkbox"/> VDCs	<input type="checkbox"/> Routeurs Virtuels	<input type="checkbox"/> Places de marché	<input type="checkbox"/>

Applications de Place de marché

Sous-ensemble de Ressource

Tous  ID  Groupe  Grappe

La nouvelle vue propose de sélectionner plusieurs paramètres :

- tous les utilisateurs, un utilisateur ou un groupe ;
- les ressources affectées par la règle ;
- la zone ;
- les opérations autorisées.

Le bouton **Créer** permet d'enregistrer la nouvelle ACL.

## Suppression d'une ACL

Dans la liste des ACLs, sélectionner le ou les ACLs que vous souhaitez supprimer et cliquer sur le bouton rouge représentant une corbeille. Un message de confirmation apparaît, cliquer sur le bouton **OK**.

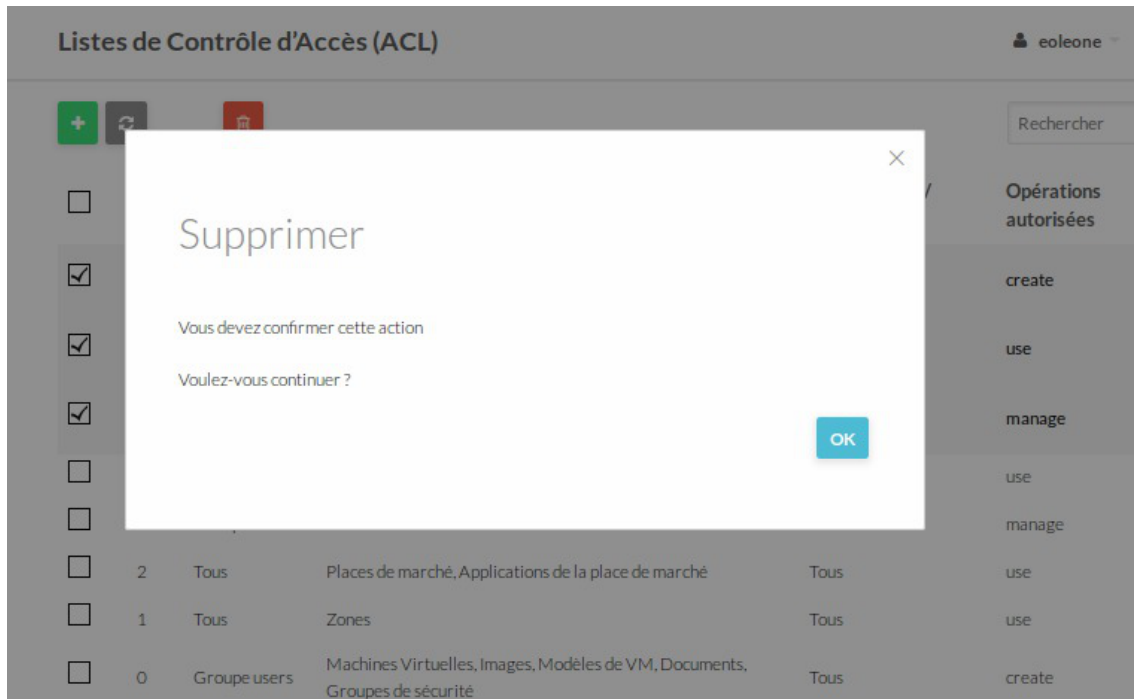

## 3. Gestion des images

### 3.1. Créer une image disque

Pour créer des modèles de machines virtuelles (modèle de VM), il peut être utile de créer des images de disque dans l'espace de stockage dédié (Storage) à cet effet et nommé par défaut `images-disques` (ce paramètre est modifiable dans l'interface de configuration du module lors de la première configuration).

L'ensemble des manipulations décrites ci-après se font dans la vue **Images** du menu **Storage** sous réserve d'avoir les droits suffisants.

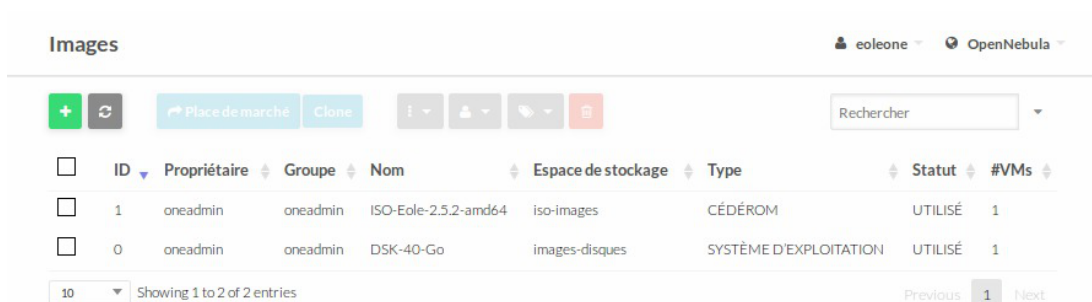

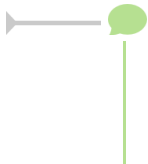

Si à la configuration l'auto-crédation du modèle a été activé dans l'onglet Modèle, deux modèles sont déjà disponibles : une image de type disque et une autre de type CDROM contenant l'image ISO de la version d'EOLE choisie.

L'ajout d'une image se fait via le bouton **+** de l'écran

Un formulaire permet de saisir différentes informations concernant l'image disque qui sera mise à disposition.

Le formulaire présente un certains nombre de champs obligatoires pour obtenir une bonne utilisation de l'image ISO :

- le Nom et la Description ;
- le Type ;
- l'Espace de stockage ;
- la Persistance de l'image ;
- le Chemin d'accès.

The screenshot shows the 'Créer une image' (Create an image) form in the OpenNebula interface. The form is titled 'Créer une image' and has a user profile 'eoleone' and 'OpenNebula' in the top right. The form is divided into two tabs: 'Assistant' (selected) and 'Avancé'. The 'Assistant' tab contains the following fields and options:

- Nom:** DD40Go
- Description:** Disque de 40 Go
- Type:** Bloc de données de stockage générique
- Espace de stockage:** 101: images-disques
- Persistance:**  Cette image est persistante
- Chemin d'accès:**
  - Chemin sur le serveur OpenNebula
  - Téléverser
  - Image disque vide
- Taille en Mo:** 40000
- Options avancées:** A collapsed section at the bottom.

## Nom et description

Le Nom et la Description apparaîtront dans la liste des images. Plus ils sont précis mieux c'est. Un nommage rigoureux peut être utilisé pour différencier des types d'images, par exemple : DDxxGo, DisquexxGo, ou encore DSKxxGo

## Type

Le type `Bloc de données de stockage générique` est obligatoire pour une image disque. Une fois sélectionné ce type il faut choisir `Image disque vide` dans le `Chemin d'accès`.

## Espace de stockage

L'espace de stockage est le nom de l'espace de stockage réservé à un type d'images, par exemple pour les images disques : `101: images-disques`



Il est impératif de respecter les espaces de stockage pour éviter que les images de machines virtuelles (VM) soient mélangées avec les images ISO.

Les espaces de stockage possibles par défaut sont :

- **iso-images** : pour les images ISO ;
- **images-disques** : pour les images de disques.

## Persistance de l'image

La persistance de l'image est une notion importante dans le fonctionnement des machines virtuelles.

Une image de type `Bloc de données de stockage générique` qui est **persistante** est modifiée à l'utilisation de la machine virtuelle. Si cette image est partagée chaque utilisateur va modifier l'image mise à disposition.

Il est possible pour un utilisateur de copier l'image pour son usage personnel et de la passer en non persistance.

Une image de type `Bloc de données de stockage générique` qui est **non persistante** n'est pas modifiée, lors de l'arrêt de la machine virtuelle les données sont perdues et l'image reste dans son état initial.

Il est possible pour un utilisateur de copier l'image pour son usage personnel et de la passer en persistance.

Il est également possible de réaliser un cliché (un instantané) du disque, il comprendra les modifications.

## Chemin d'accès

Le choix du chemin d'accès à sélectionner est `Image disque vide vide`.

Il faut ensuite préciser la taille du disque en Mo (exemple : 20 000 pour 20 Go).

## Valider l'ajout de l'image disque sur OpenNebula

Pour valider l'ajout de l'image disque il faut cliquer sur le bouton `Créer`.

L'image apparaît dans la liste des images disponibles.



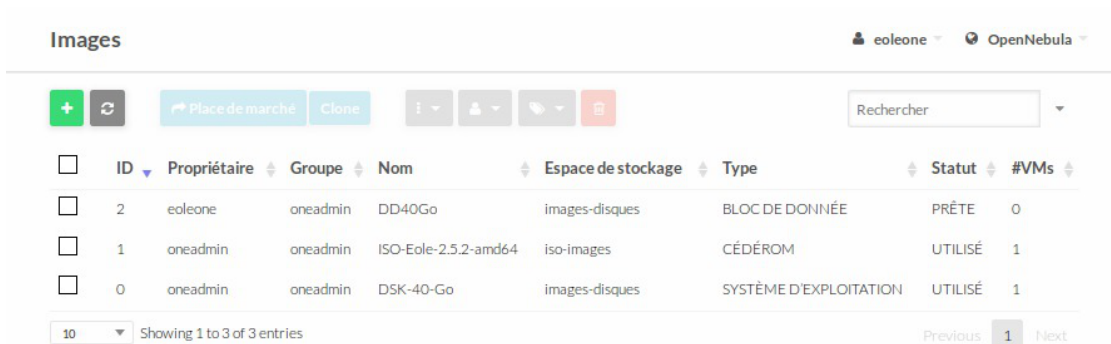

The screenshot shows the 'Images' management interface in OpenNebula. At the top, there are user and system information: 'eoleone' and 'OpenNebula'. Below this, there are action buttons: '+', 'Place de marché', 'Clone', and a search bar labeled 'Rechercher'. The main part of the interface is a table with the following columns: ID, Propriétaire, Groupe, Nom, Espace de stockage, Type, Statut, and #VMs. The table contains three entries:

ID	Propriétaire	Groupe	Nom	Espace de stockage	Type	Statut	#VMs
2	eoleone	oneadmin	DD40Go	images-disques	BLOC DE DONNÉE	PRÊTE	0
1	oneadmin	oneadmin	ISO-Eole-2.5.2-amd64	iso-images	CÉDÉROM	UTILISÉ	1
0	oneadmin	oneadmin	DSK-40-Go	images-disques	SYSTÈME D'EXPLOITATION	UTILISÉ	1

At the bottom of the table, there is a pagination control showing 'Showing 1 to 3 of 3 entries' and 'Previous 1 Next'.



Il peut être utile de rafraîchir la liste via le bouton de rafraîchissement.

L'image passe en statut **PRÊTE** lorsque le formatage de l'image est terminé.

Voir aussi...

Onglet Modèle [p.117]

## 3.2. Intégrer une image ISO

Pour créer des modèles de machines virtuelles (templates), il peut être utile de déposer des images ISO dans l'espace de stockage dédié (datastores) à cet effet et nommé par défaut `iso-images` (ce paramètre est modifiable dans l'interface de configuration du module).

L'ensemble des manipulations décrites ci-après se font dans la vue **Images** des **Ressources virtuelles** sous réserve d'avoir les droits suffisants.

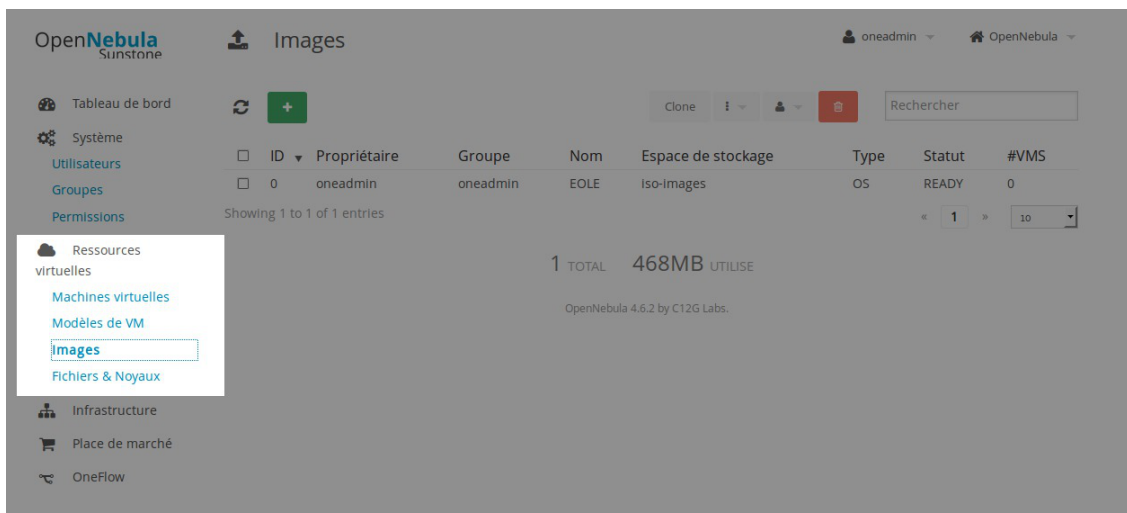

The screenshot shows the 'Images' management interface in OpenNebula. The top bar displays 'OpenNebula Sunstone' and 'Images'. The user is 'oneadmin' and the system is 'OpenNebula'. The main area shows a table with one entry:

ID	Propriétaire	Groupe	Nom	Espace de stockage	Type	Statut	#VMS
0	oneadmin	oneadmin	EOLE	iso-images	OS	READY	0

Below the table, it says 'Showing 1 to 1 of 1 entries'. On the right, there is a summary: '1 TOTAL 468MB UTILISÉ' and 'OpenNebula 4.6.2 by C12G Labs'. On the left, there is a sidebar menu with the following items: 'Ressources virtuelles', 'Machines virtuelles', 'Modèles de VM', 'Images' (highlighted), 'Fichiers & Noyaux', 'Infrastructure', 'Place de marché', and 'OneFlow'.

L'ajout se fait via le bouton **+** de l'écran

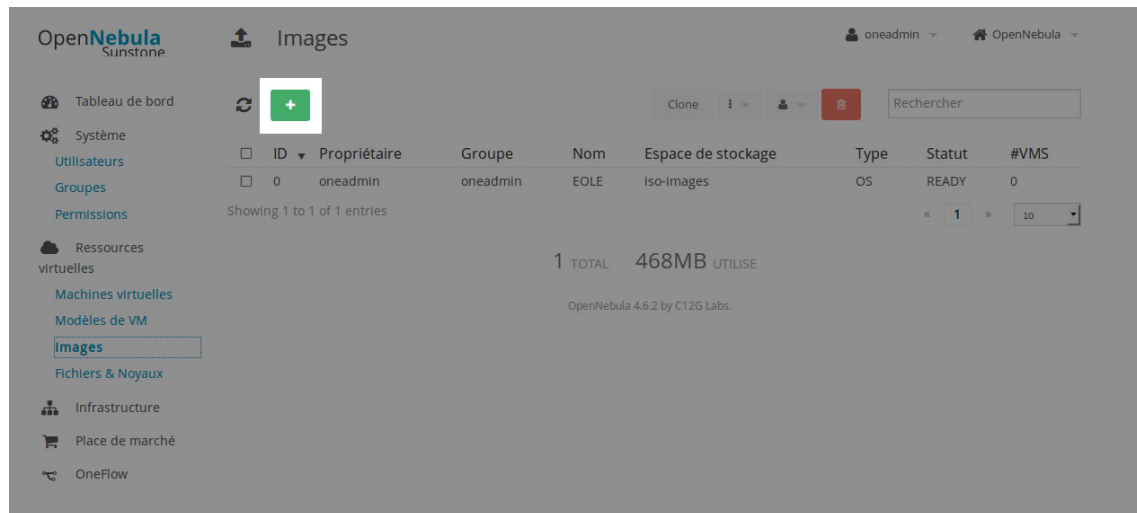

Un formulaire permet de saisir différentes informations concernant l'image ISO qui sera mise à disposition.

Le formulaire présente un certains nombre de champs obligatoire pour obtenir une bonne utilisation de l'image ISO :

- le Nom et la Description ;
- le Type ;
- l'Espace de stockage ;
- le Chemin d'accès ;
- les Options avancées.

Créer une image
Assistant Mode avancé
✕

Nom ?

Description ?

Type ?

Espace de stockage ?

Persistante ?

Chemin d'accès:

Indiquer un chemin d'accès
  Upload
  Datablock vide

Aucun fichier sélectionné.

Options avancées

## Nom et description

Le Nom et la Description apparaîtront dans la liste des images. Plus ils sont précis mieux c'est. Un nommage rigoureux peut être utilisé pour différencier des types d'images ISO, par exemple : xxx-daily-xxx, ou encore xxx-RC-xxx.

## Type

Le type CDROM est obligatoire pour une image ISO.

## Espace de stockage

L'espace de stockage est le nom de l'espace de stockage réservé aux images ISO : 102:iso-images



Il est impératif de respecter les espaces de stockage pour éviter que les images de machines virtuelles (VM) soient mélangées avec les images ISO.

Les espaces de stockage possible sont :

- **iso-images** : pour les images ISO ;
- **images-disques** : pour les images de disques.

## Chemin d'accès

Le choix du chemin d'accès dépend de la méthode choisie pour déposer l'image ISO :

- téléversement par l'interface ;
- image ISO présente sur le serveur (dépôt de l'image par SSH par exemple).

### Téléversement par l'interface

C'est la méthode recommandée car plus rapide et moins consommatrice d'espace disque sur le nœud.

Il faut cliquer sur le bouton Parcourir pour localiser l'image ISO présente sur le poste de travail. Une fois choisie, son nom de fichier apparaît en face du bouton Parcourir.

Créer une image Assistant Mode avancé

Nom ?  
Debian Wheezy

Description ?  
Debian Wheezy netinstall pour architecture 64b

Type ? Espace de stockage ?  
CDROM 102: iso-images

Persistante ?

Chemin d'accès:

Indiquer un chemin d'accès  Upload  Datablock vide

debian-7.6.0-amd64-netinst

Options avancées

## Image ISO présente sur le serveur

Une image ISO peut déjà être présente sur le système de fichiers du nœud.

Le chemin absolu doit être saisi dans le champ Chemin d'accès réservé à cet effet.

Créer une image Assistant Mode avancé

Nom ?  
Debian Wheezy

Description ?  
Debian Wheezy netinstall pour architecture 64b

Type ? Espace de stockage ?  
CDROM 102: iso-images

Persistante ?

Chemin d'accès:

Indiquer un chemin d'accès  Upload  Datablock vide

Chemin d'accès ?  
/home/upload/debian-7.6.0-amd64-netinst.iso

Cette image a pu être déposée par SSH dans le répertoire `/var/lib/upload` créé pour l'occasion :

```
$ ssh root@hapy
root@hapy:~# mkdir /var/lib/upload
$ scp image.iso root@hapy:/var/lib/upload/
```

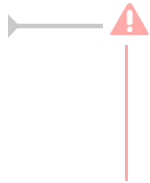

- Ne jamais déposer d'image ISO dans le répertoire `/var/lib/one/`.
- Il ne faut pas oublier de supprimer l'image ISO déposée par SSH pour éviter de perdre de la place inutilement.

## Options avancées

Cliquer sur `Options avancées` pour déplier les options possibles.

Il est nécessaire d'indiquer que le périphérique associé à l'image ISO est de type IDE ou SATA, pour cela il faut saisir la valeur `hda` dans le champ `Cible`.

Options avancées

Préfix du périphérique

Cible

Pilote

Attributs spécifiques

Nom

Valeur

Ajouter Supprimer la sélection

Réinitialiser Créer

## Valider l'ajout de l'image ISO sur OpenNebula

Pour valider l'ajout de l'image ISO il faut cliquer sur le bouton `Créer`, le téléversement ou la copie se font dans l'espace de stockage, une barre de progression montre l'état d'avancement.

OpenNebula Sunstone

Images

oneadmin OpenNebula

Tableau de bord Système Utilisateurs Groupes Permissions Ressources virtuelles Machines virtuelles Modèles de VM Images Fichiers & Noyaux Infrastructure Place de marché OneFlow

Clone ? ? ? Rechercher

ID	Propriétaire	Groupe	Nom	Espace de stockage	Type	Statut	#VMS
There is no data available							

Showing 0 to 0 of 0 entries

Upload en cours... 0 eole2.4-amd64.iso

0 TOTAL 0MB UTILISE

OpenNebula 4.6.2 by C12G Labs.

Le temps dépend de la méthode et de la taille de l'image ISO.

L'image apparaît dans la liste des images disponibles.



Il peut être utile de rafraîchir la liste via le bouton de rafraîchissement.

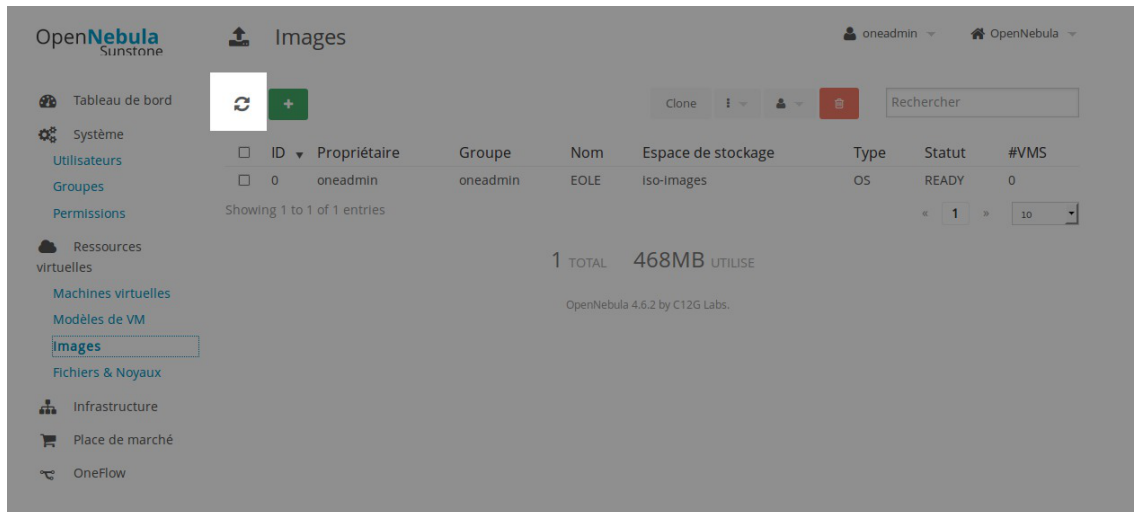

### 3.3. Cloner une image

Pour factoriser le travail de préparation des images disques (par exemple en vue de partir d'une base commune pour différencier plusieurs machines virtuelles), il peut être utile de cloner les images.

L'ensemble des manipulations décrites ci-après se font dans la vue **Images** des **Ressources virtuelles** sous réserve d'avoir les droits suffisants.

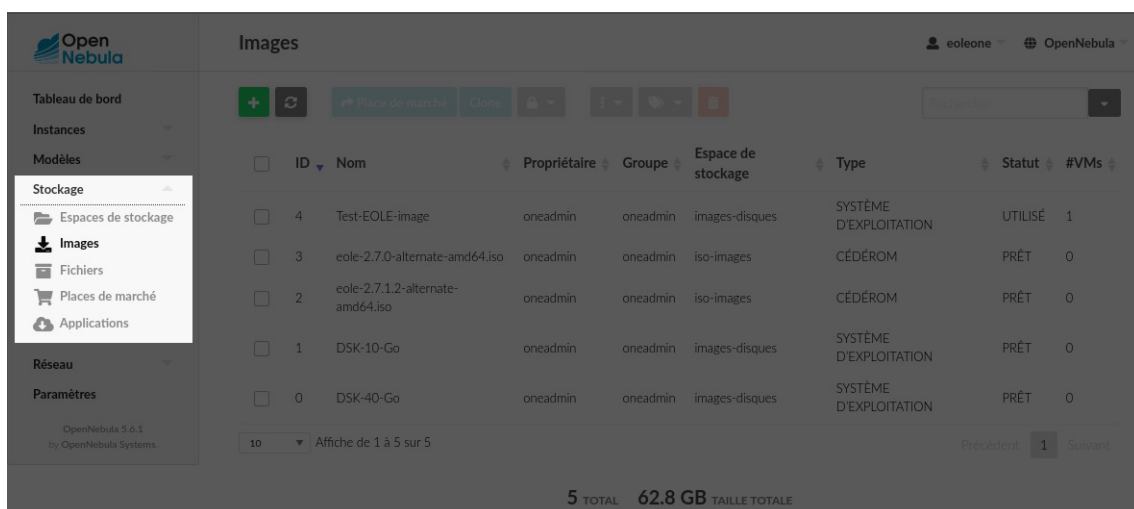

La première étape consiste à sélectionner la ou les images à cloner en cochant les cases en début de lignes.

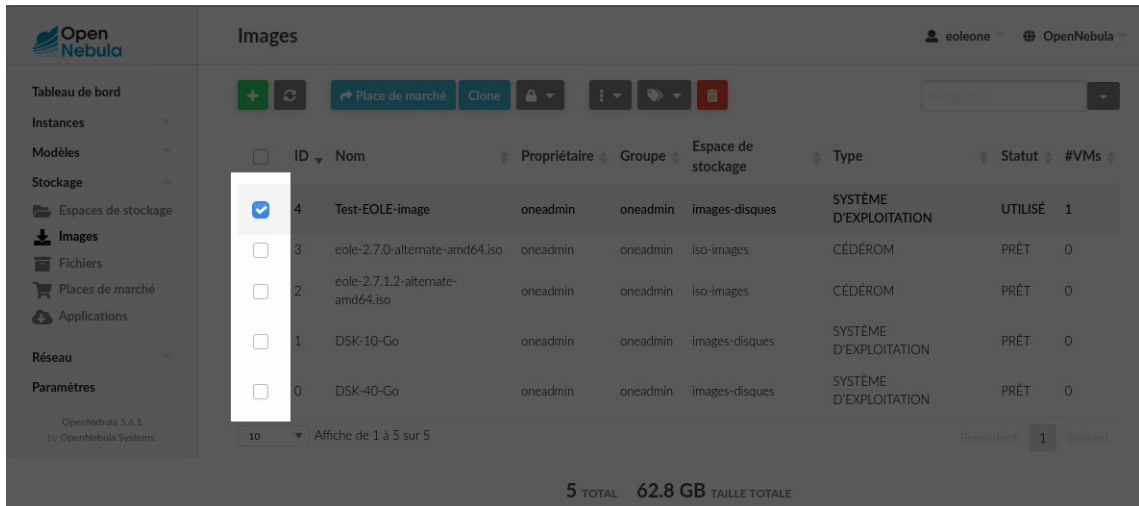

On ouvre le formulaire de clonage en cliquant sur le bouton nommé **Clone**.

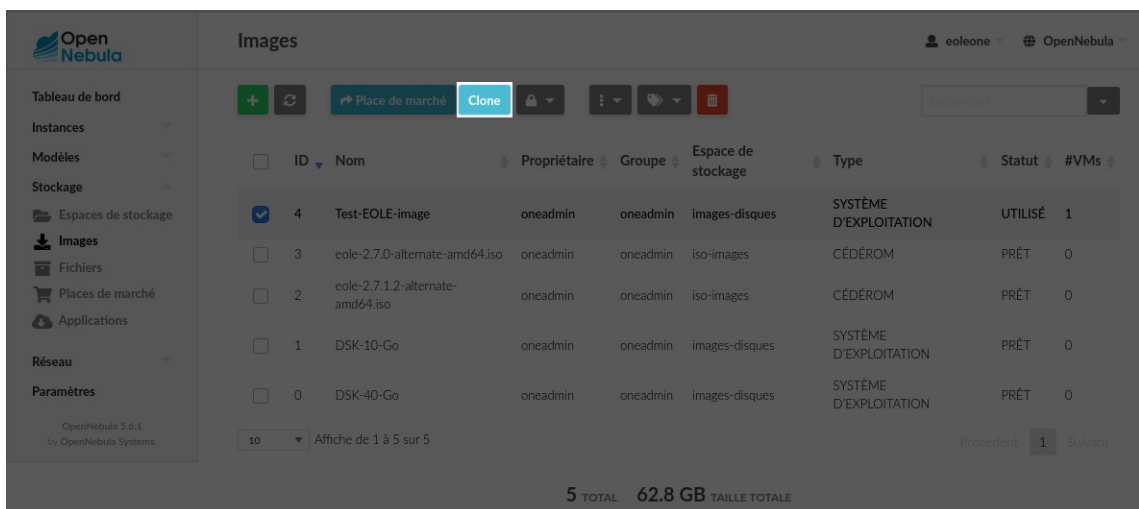

Le formulaire se divise en deux parties : la première permet de choisir la nouvelle image ou le préfixe adjoint aux noms des images à cloner selon qu'une ou plusieurs images sont sélectionnées.

### Cloner l'image

Nom

Options avancées

**Clone**

### Cloner l'image

Plusieurs images sont sélectionnées, veuillez choisir un préfixe pour nommer les nouvelles copies

Options avancées

**Clone**

La seconde partie permet de choisir l'espace de stockage de destination, par défaut identique à celui de la source.

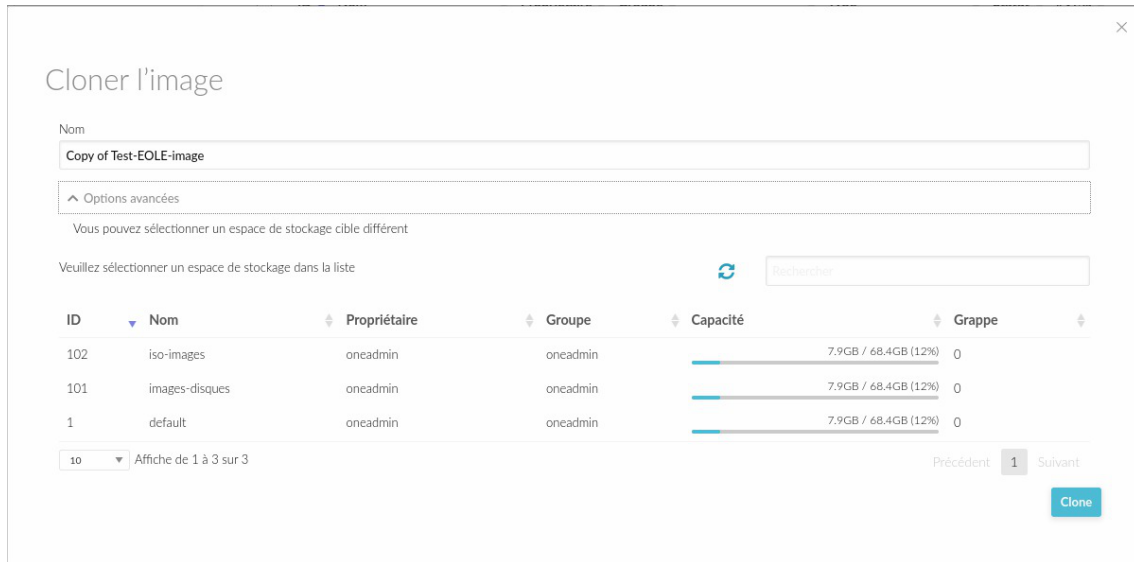

On lance l'opération en cliquant sur le bouton **Clone** du formulaire.

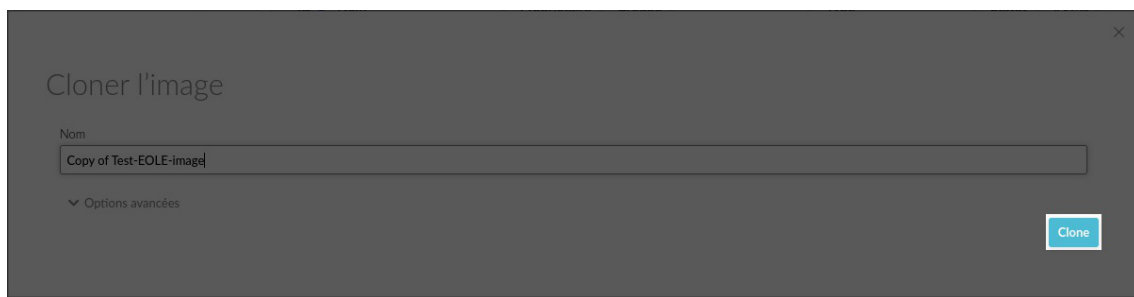

Lors de l'opération, le statut des nouvelles images est d'abord **verrouillé** puis passe à **prêt** une fois l'opération terminée.

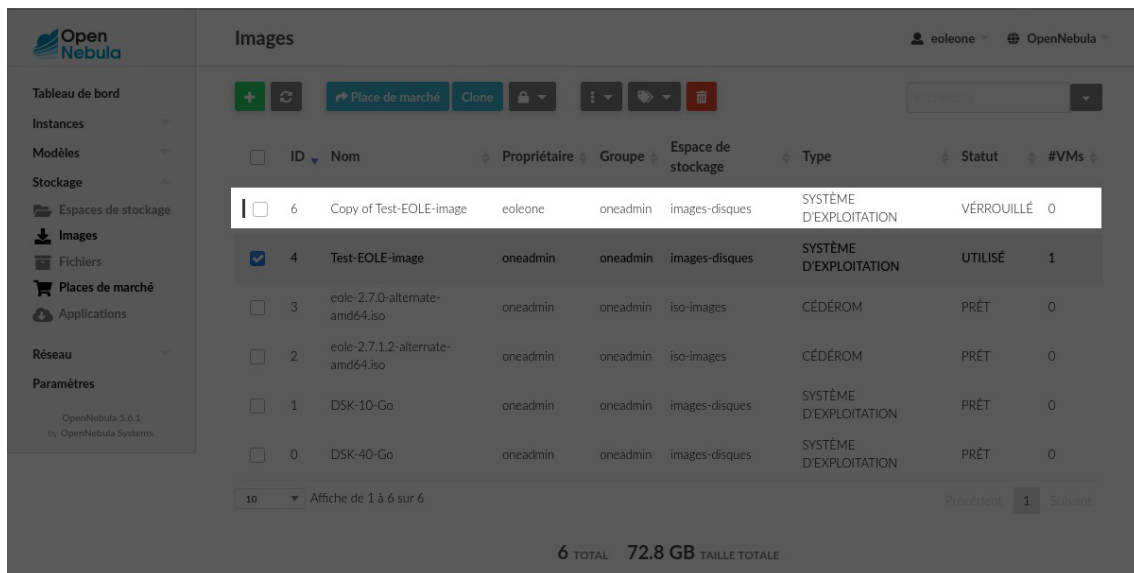

### 3.4. Supprimer une image

Pour supprimer une image ISO ou une image disque il faut se rendre dans la vue **Images** des **Ressources virtuelles** sous réserve d'avoir les droits suffisants.



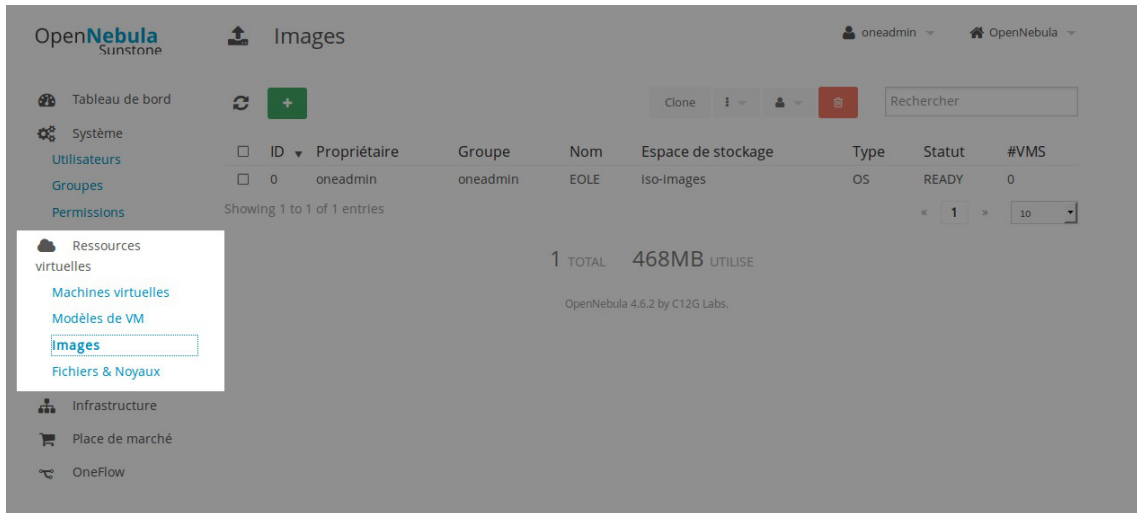

Sélectionner ensuite la ou les images à supprimer dans la liste des images et cliquer sur le bouton de suppression.

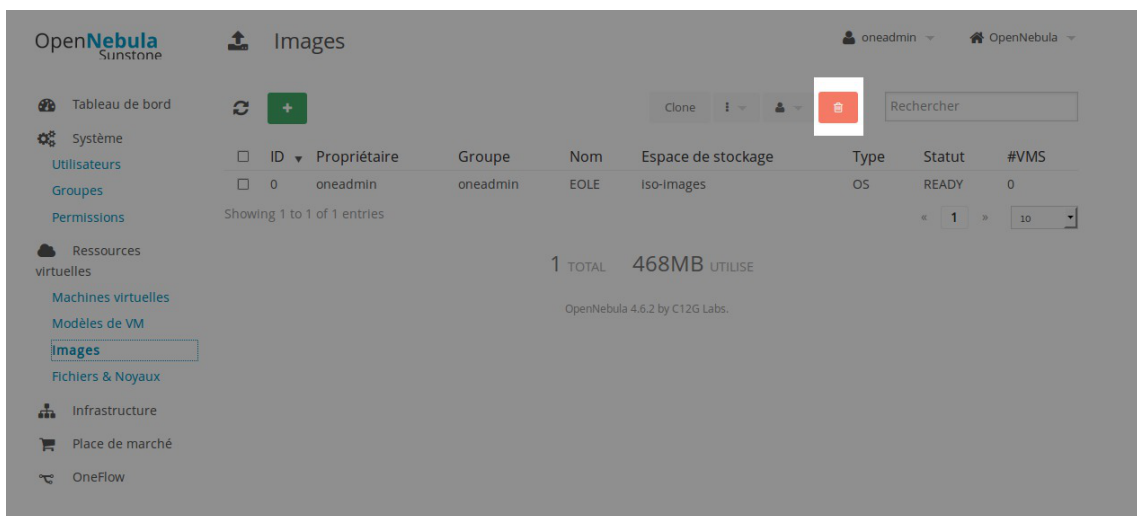

Une boîte de dialogue demande la confirmation de l'action de suppression.

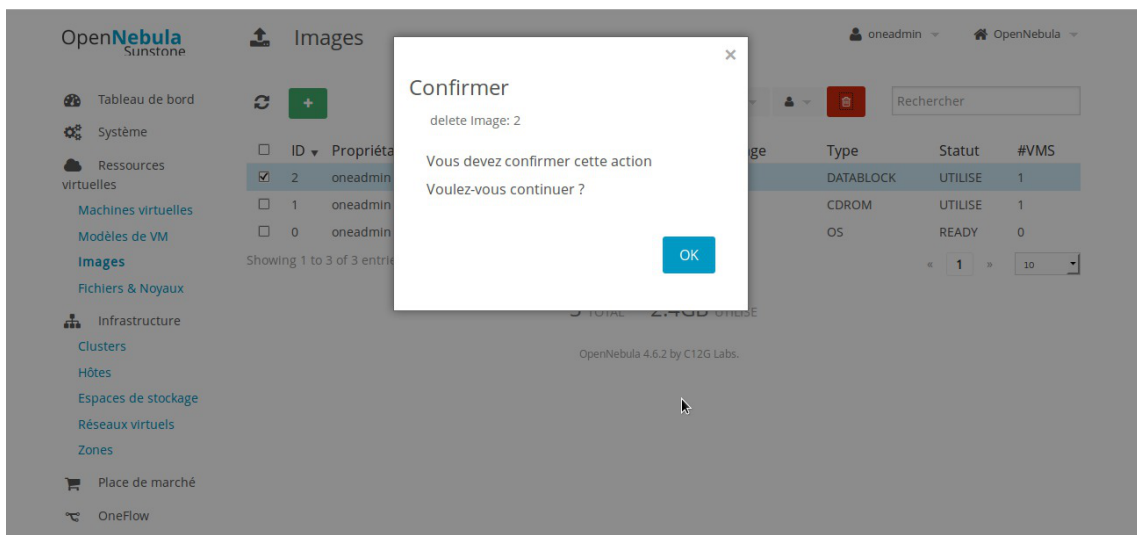

Cliquer sur le bouton **OK** pour confirmer, sur la croix pour annuler.

⚠ Pour pouvoir supprimer une image il faut qu'elle ne soit plus utilisée par aucune machine

virtuelle.

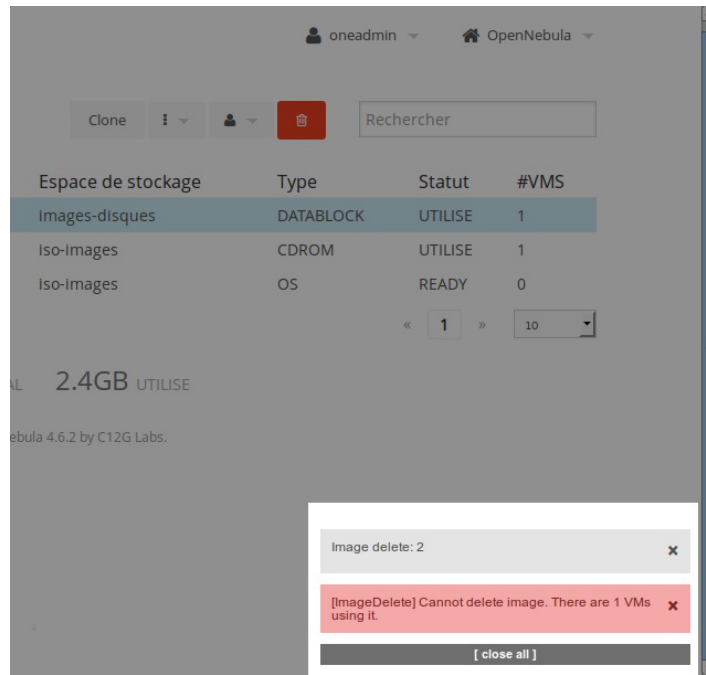

## 4. Gestion des modèles de machine virtuelle

### 4.1. Créer un nouveau modèle

Pour créer des modèles de machines virtuelles (templates), il faut disposer d'images disques et d'image ISO.

L'ensemble des manipulations décrites ci-après se font dans la vue **Modèles de VM** des **Ressources virtuelles** sous réserve d'avoir les droits suffisants.

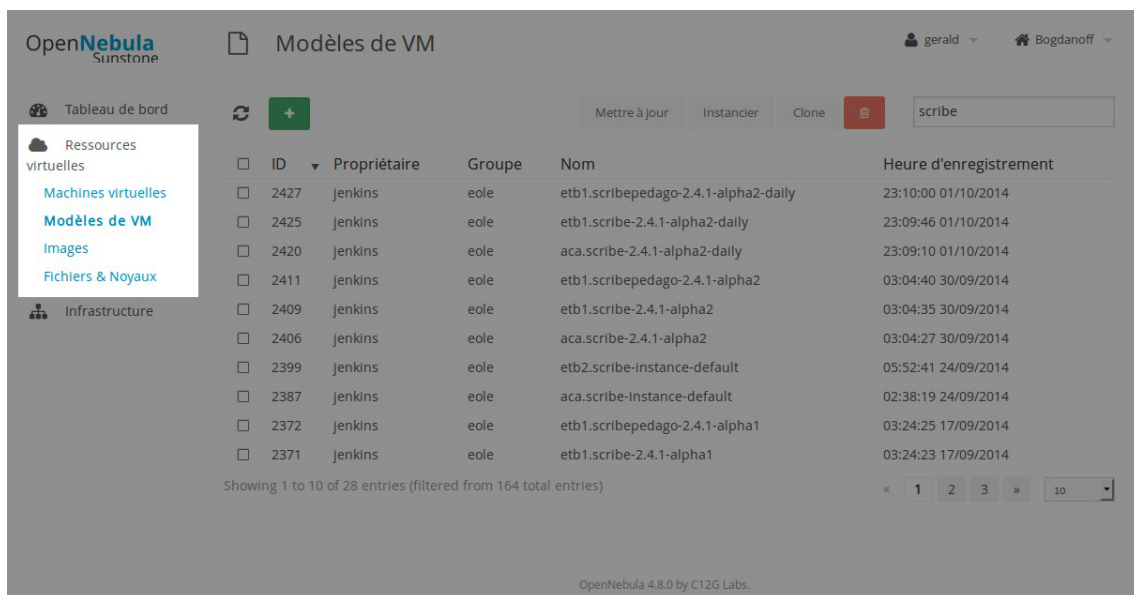

L'ajout se fait via le bouton **+** de l'écran

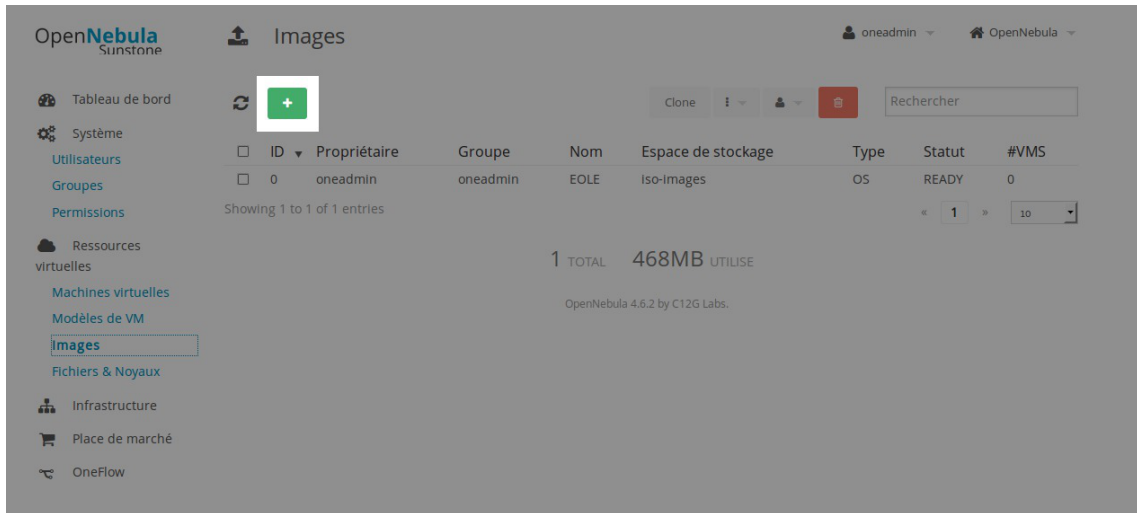

Un formulaire permet de saisir différentes informations permettant la création d'un nouveau modèle qui sera mis à disposition.

Le formulaire présente un certain nombre d'onglets essentiels où des champs sont indispensables pour obtenir un bon modèle de machine virtuelle :

- onglet **Général** ;
- onglet **Stockage** ;
- onglet **Réseau** ;
- onglet **OS Booting** ;
- onglet **Input/Output**.

Deux onglets supplémentaires permettent une utilisation avancée du modèle de machine virtuelle :

- onglet **Context** ;
- onglet **Scheduling**.

## Onglet Général

Créer un modèle de VM

Assistant Mode avancé

Général Stockage Réseau OS Booting Input/Output Context Scheduling Autres

Nom ⓘ  
EoleBase2.4.1

Description ⓘ

Mémoire ⓘ 512 Mo

CPU ⓘ 0.1

Options avancées

Réinitialiser Créer

### Nom et la Description

Le Nom et la Description apparaîtront dans la liste des modèles disponibles. Plus ils sont précis mieux c'est. Un nommage rigoureux peut être utilisé pour différencier les modèles qui utilisent un système d'exploitation ou un switch particulier. Le nom doit représenter le contexte d'utilisation.

### Mémoire

Par défaut la valeur proposée est 512 Mo. Vous pouvez augmenter cette valeur en fonction de la mémoire totale disponible sur votre serveur et en fonction du nombre moyen de machines virtuelles qu'OpenNebula va héberger.

### CPU

La valeur à saisir est le pourcentage CPU divisé par 100, par exemple la valeur 0.5 utilisera la moitié d'un cœur. La valeur moyenne est 0.1, attention de bien saisir un point et non une virgule.

## Onglet Stockage

Créer un modèle de VM Assistant Mode avancé

Général **Stockage** Réseau OS Booting Input/Output Context Scheduling Autres

[+Ajouter un autre disque](#)  Image  Disque volatile

DISQUE Rechercher

ID	Nom	Espace de stockage	Type	Statut	#VMS
2	DD2GO	Images-disques	DATABLOCK	READY	0
0	EOLE	Iso-Images	OS	READY	0

Merci de choisir une image de la liste « 1 »

Options avancées

Réinitialiser Créer

Choisir dans la liste une image disque (de type `DATABLOCK`, stockée par défaut dans l'espace de stockage nommé `images-disques`) et cliquer dessus.

Créer un modèle de VM Assistant Mode avancé

Général **Stockage** Réseau OS Booting Input/Output Context Scheduling Autres

[+Ajouter un autre disque](#)  Image  Disque volatile

DISQUE Rechercher

ID	Nom	Espace de stockage	Type	Statut	#VMS
2	DD2GO	Images-disques	DATABLOCK	READY	0
0	EOLE	Iso-Images	OS	READY	0

Vous avez choisi l'image suivante: DD2GO « 1 »

Options avancées

Réinitialiser Créer

Ajouter un disque en cliquant sur le bouton `+ Ajouter un autre disque` et choisir dans la liste une image ISO (de type `OS`, stockée par défaut dans l'espace de stockage nommé `iso-images`) et cliquer dessus.

Créer un modèle de VM Assistent Mode avancé

Général **Stockage** Réseau OS Booting Input/Output Context Scheduling Autres

+Ajouter un autre disque ● Image ○ Disque volatile

DISQUE ✕

DISQUE ✕

Rechercher

ID	Nom	Espace de stockage	Type	Statut	#VMS
2	DD2GO	Images-disques	DATABLOCK	READY	0
0	EOLE	Iso-Images	OS	READY	0

Vous avez choisi l'image suivante: EOLE

Options avancées

Réinitialiser Créer

## Onglet Réseau

Créer un modèle de VM Assistent Mode avancé

Général Stockage **Réseau** OS Booting Input/Output Contexte Autres

+Ajouter une autre NIC

NIC ✕

Default model

Rechercher

ID	Propriétaire	Groupe	Nom	Reservation	Cluster	Baux	ID du VLAN
903	gerald	eole	eolecitestsm	Non	-	1 / 154	-
624	gerald	eole	pedago6	Non	-	0 / 254	-
623	gerald	eole	admin5	Non	-	0 / 254	-
622	gerald	eole	pedago4	Non	-	0 / 254	-

Merci de choisir un réseau de la liste admin5

Options avancées

Réinitialiser Créer

Suivant les réseaux configurés dans l'interface de configuration du module et les réseaux virtuels configurés dans Sunstone une liste de réseau est disponible. Certains réseaux permettent un accès vers l'extérieur d'autres l'accès vers des VLAN.

Pour lier l'interface réseau de la future machine virtuelle à un réseau il faut choisir dans la liste un réseau et cliquer dessus.

Créer un modèle de VM X

**Assistant** Mode avancé

Général Stockage **Réseau** OS Booting Input/Output Contexte Autres

[+ Ajouter une autre NIC](#)

NIC Default model

↻ Rechercher

ID	Propriétaire	Groupe	Nom	Reservation	Cluster	Baux	ID du VLAN
903	gerald	eole	eolecittestsmb	Non	-	1 / 154	-
624	gerald	eole	pedago6	Non	-	0 / 254	-
623	gerald	eole	admin5	Non	-	0 / 254	-
622	gerald	eole	pedago4	Non	-	0 / 254	-

« 1 2 3 4 5 »

Merci de choisir un réseau de la liste admin5

Options avancées

Réinitialiser Créer

Si la machine doit disposer d'une carte réseau supplémentaire sur le même ou sur un autre réseaux il faut ajouter une carte réseau en cliquant sur le bouton **+** et choisir dans la liste un autre réseau et enfin cliquer dessus.

Créer un modèle de VM X

**Assistant** Mode avancé

Général Stockage **Réseau** OS Booting Input/Output Contexte Autres

[+ Ajouter une autre NIC](#)

NIC Default model

↻ Rechercher

ID	Propriétaire	Groupe	Nom	Reservation	Cluster	Baux	ID du VLAN
903	gerald	eole	eolecittestsmb	Non	-	1 / 154	-
624	gerald	eole	pedago6	Non	-	0 / 254	-
623	gerald	eole	admin5	Non	-	0 / 254	-
622	gerald	eole	pedago4	Non	-	0 / 254	-

« 1 2 3 4 5 »

Merci de choisir un réseau de la liste admin5

Options avancées

Réinitialiser Créer

## Onglet OS Booting

×

## Créer un modèle de VM

Assistant Mode avancé

Général Stockage Réseau **OS Booting** Input/Output Contexte Autres

**Amorçage**

Noyau

Ramdisk

Fonctionnalités

Architecture ?

Racine ?

1st Boot ?

2nd Boot ?

3rd Boot ?

Commande noyau ?

Lanceur ?

Type de machine ?

OS Invité ?

Réinitialiser Créer

### Amorçage

Les champs minimum à renseigner sont :

- l'Architecture : x86\_64 pour une machine virtuelle 64bits ou i686 dans le cas contraire ;
- le 1er périphérique de démarrage dans le champ 1st Boot choisir CDROM ;
- le 2ème périphérique de démarrage dans le champ 2nd Boot choisir DD.

### Onglet Input/Output



## Graphics

Pour pouvoir utiliser VNC au travers de l'interface Sunstone pour accéder à la future machine virtuelle il faut :

- choisir VNC ;
- saisir `0.0.0.0` dans le champ `IP d'écoute` ;
- saisir `fr` dans le champ `Code clavier`.

Attention sans la valeur `fr` dans le champ `Code clavier` l'écran VNC risque d'être inutilisable. Ne rien mettre dans le champ `Port` permet de ne pas avoir à gérer ses ports et pouvoir déployer plusieurs fois la même image. Un numéro de port fixe peut être utilisé pour un modèle unique.

## Entrants

Pour un meilleur support du pointeur (souris) dans la console VNC il faut choisir `Tablette`, `USB` et cliquer sur le bouton `Ajouter`.

## Onglet Context (utilisation avancée)

Le contexte permet de définir des ressources à intégrer aux machines virtuelles au moment de leur création à partir du modèle.

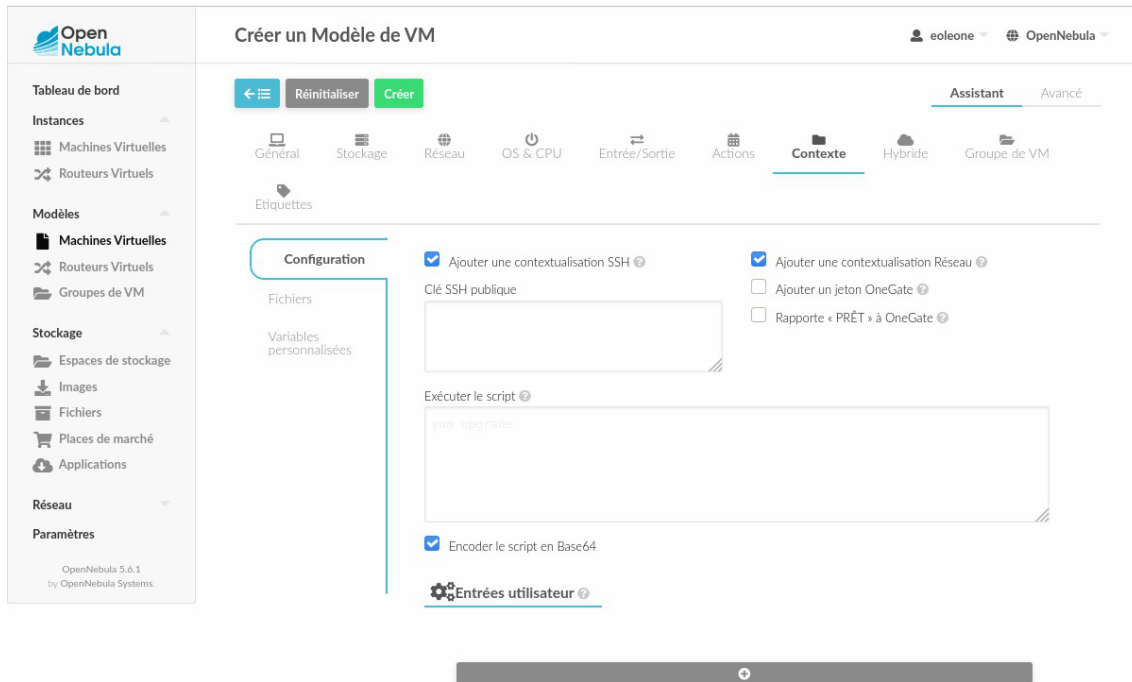

On peut aussi bien ajouter du contenu (clé publique SSH, fichiers), qu'exécuter un script ou ajouter des variables qui pourront être utilisées par OpenNebula.

### Valider l'ajout du modèle sur OpenNebula

Pour valider l'ajout du modèle de machine virtuelle il faut cliquer sur le bouton **Créer**. Le modèle apparaît dans la liste des modèles disponibles.

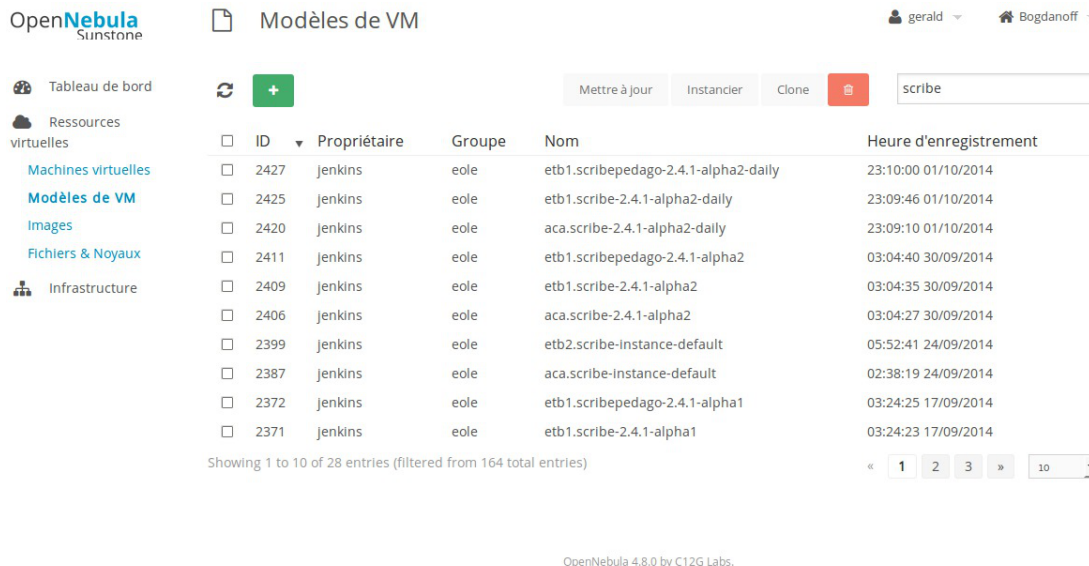

Il peut être utile de rafraîchir la liste via le bouton de rafraîchissement.

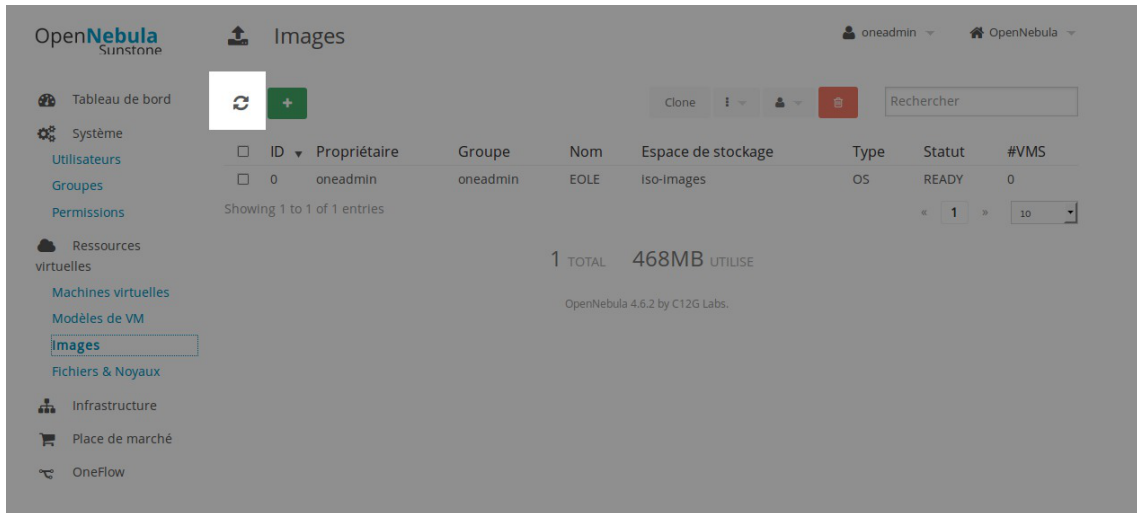

## 4.2. Cloner un modèle existant

Cloner un modèle permet de faire une variante d'un modèle de VM existant. La variante peut par exemple utiliser un disque avec plus de capacité ou utiliser un clone du disque utilisé mais qui lui serait persistant. Cela permet par exemple de conserver les modifications faites dans la machine virtuelle.

Pour cloner une machine virtuelle, il faut sélectionner la machine virtuelle dans la liste des **Modèles de VM**, sélectionner le modèle de machine virtuelle à cloner et cliquer sur le bouton **Clone**.



Une boîte de dialogue demande de choisir le nom du clone.

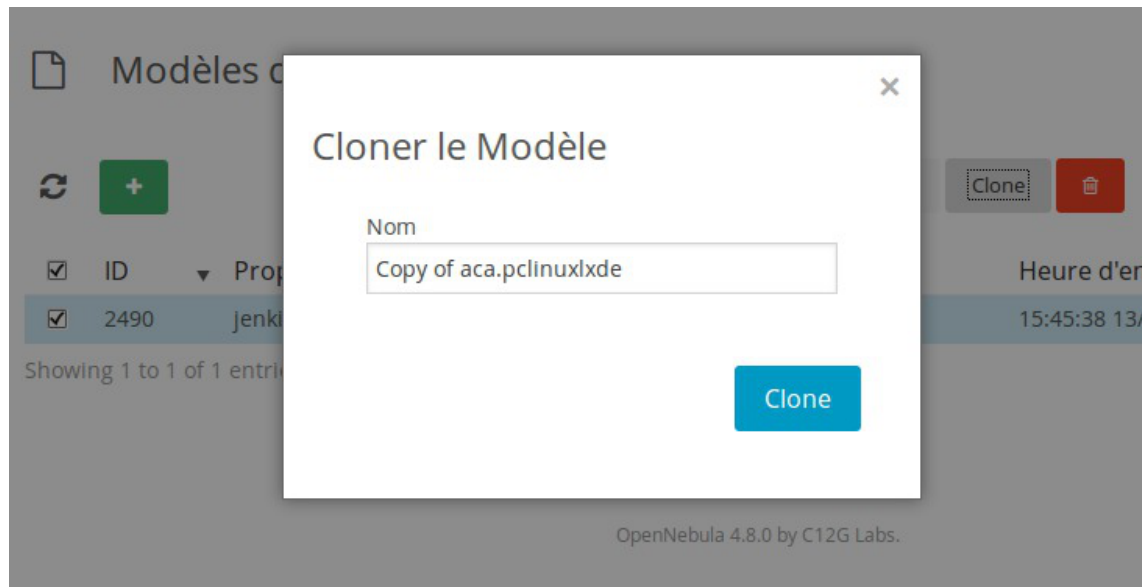

Cliquer sur le bouton **OK** pour confirmer la création du clone.

Un nouveau modèle de machine virtuelle s'affiche dans la liste, les droits appliqués sur le modèle sont ceux de l'utilisateur réalisant l'action.

Pour changer les propriétés du modèle nouvellement cloné il faut sélectionner dans la liste le modèle à modifier et cliquer sur le bouton **Mettre à jour**. La mise à jour permet d'éditer les informations saisies lors de la création d'un nouveau modèle.

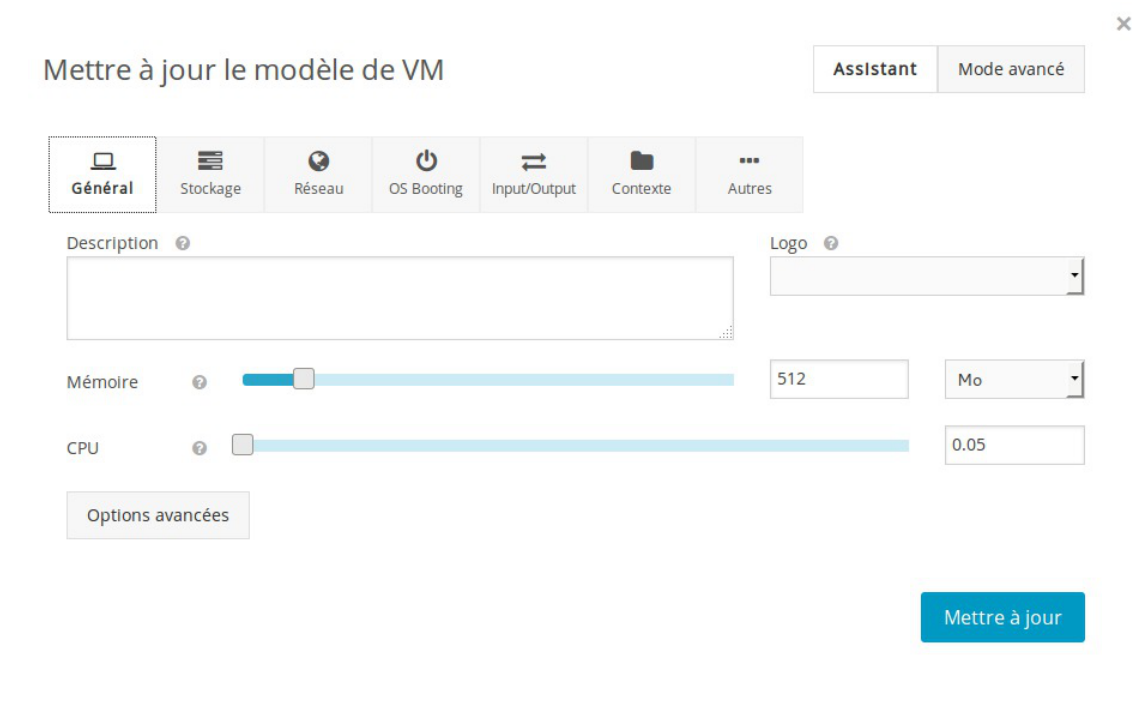

Pour changer la persistance du disque, il faut, sous réserve d'avoir les droits suffisant, cloner l'image du disque et modifier ses propriétés.

## 5. Gestion des machines virtuelles

### 5.1. Créer une nouvelle machine virtuelle

Pour créer une nouvelle machine virtuelle (VM), il faut sélectionner un modèle de machine virtuelle et l'instancier. Cette opération peut se faire de 2 façons différentes :

- dans la vue [Modèles de VM](#) ;
- dans la vue [Machines virtuelles](#).

#### Dans la vue Modèles de machine virtuelle

ID	Propriétaire	Groupe	Nom	Heure d'enregistrement	
<input type="checkbox"/>	2427	jenkins	eole	etb1.scribepedago-2.4.1-alpha2-daily	23:10:00 01/10/2014
<input type="checkbox"/>	2425	jenkins	eole	etb1.scribe-2.4.1-alpha2-daily	23:09:46 01/10/2014
<input type="checkbox"/>	2420	jenkins	eole	aca.scribe-2.4.1-alpha2-daily	23:09:10 01/10/2014
<input type="checkbox"/>	2411	jenkins	eole	etb1.scribepedago-2.4.1-alpha2	03:04:40 30/09/2014
<input type="checkbox"/>	2409	jenkins	eole	etb1.scribe-2.4.1-alpha2	03:04:35 30/09/2014
<input type="checkbox"/>	2406	jenkins	eole	aca.scribe-2.4.1-alpha2	03:04:27 30/09/2014
<input type="checkbox"/>	2399	jenkins	eole	etb2.scribe-Instance-default	05:52:41 24/09/2014
<input type="checkbox"/>	2387	jenkins	eole	aca.scribe-Instance-default	02:38:19 24/09/2014
<input type="checkbox"/>	2372	jenkins	eole	etb1.scribepedago-2.4.1-alpha1	03:24:25 17/09/2014
<input type="checkbox"/>	2371	jenkins	eole	etb1.scribe-2.4.1-alpha1	03:24:23 17/09/2014

OpenNebula 4.8.0 by C12G Labs.

Dans la vue Modèles de machine virtuelle du menu [Ressources virtuelles](#) il faut sélectionner un modèle (cliquer sur la ligne ou cocher la case) et cliquer sur le bouton [Instancier](#).

Une fenêtre s'ouvre et propose de personnaliser le nom de l'instance, ce paramètre n'est pas obligatoire mais peut permettre d'identifier plus finement des machines virtuelles à condition de mettre en place une

bonne politique de nommage.

Il est possible d'instancier plusieurs machines sur le même modèle.

Cliquer sur le bouton **Instancier** pour valider le lancement de la machine virtuelle.

## Dans la vue Machines virtuelles

Dans la vue Machine virtuelles il faut cliquer sur le bouton **+** pour créer une nouvelle machine virtuelle.

Une fenêtre s'ouvre et propose un formulaire en 2 étapes.

La première consiste à personnaliser le nom de la machine virtuelle, ce paramètre n'est pas obligatoire mais peut permettre d'identifier plus finement des machines virtuelles à condition de mettre en place une bonne politique de nommage.

Il est possible d'instancier plusieurs machines sur le même modèle.

x

Créer une machine virtuelle

Étape 1: Spécifiez un nom et le nombre d'instances

Nom de la VM  Nombre d'instances:   Attendre

---

Étape 2: Choisir un template

↻

ID	Propriétaire	Groupe	Nom	Heure d'enregistrement
2526	jenkins	eole	aca.hapy-node-2.4.1-hapy	11:35:08 20/10/2014
2522	gilles	eole	GGG-squashtm-rebuild	15:18:40 14/10/2014
2520	jenkins	eole	etb6.pcpofs	15:47:48 13/10/2014
2517	jenkins	eole	etb5.pcadmin	15:47:36 13/10/2014

« 1 2 ... 40 41 »

Merci de choisir un modèle dans la liste

**Créer**

La deuxième étape consiste à choisir un modèle de machine virtuelle dans la liste, cliquer sur la ligne du modèle souhaité.

Cliquer sur le bouton **Créer** pour valider le lancement de la machine virtuelle.

Une fois créée, la machine virtuelle apparaît dans la liste des machines virtuelles et elle est automatiquement déployée.

ID	Propriétaire	Groupe	Nom	Statut	Hôte	VNC
9763	gerald	eole	aca.pclinuxlxde-9763	EN COURS	--	
9378	gerald	eole	gateway-9378	DEMARREE	grichka	

Showing 1 to 2 of 2 entries

2 TOTAL 1 ACTIVE 0 ÉTEINT 1 EN COURS 0 ECHEC

OpenNebula 4.8.0 by C12G Labs.

Son statut passe de EN COURS, BOOT à DEMARREE, il peut être utile de rafraîchir la liste avec le bouton à gauche du bouton **+** pour voir s'afficher le statut DEMARREE, le nom d'hôte et la possibilité de se connecter via VNC.

## 5.2. Utiliser, suspendre, éteindre et supprimer

### 5.2.1. Utiliser

L'utilisation de la machine virtuelle peut se faire à travers une console web VNC par un cliquer sur le bouton en forme d'écran dans la colonne VNC dans la ligne de la machine virtuelle désirée.

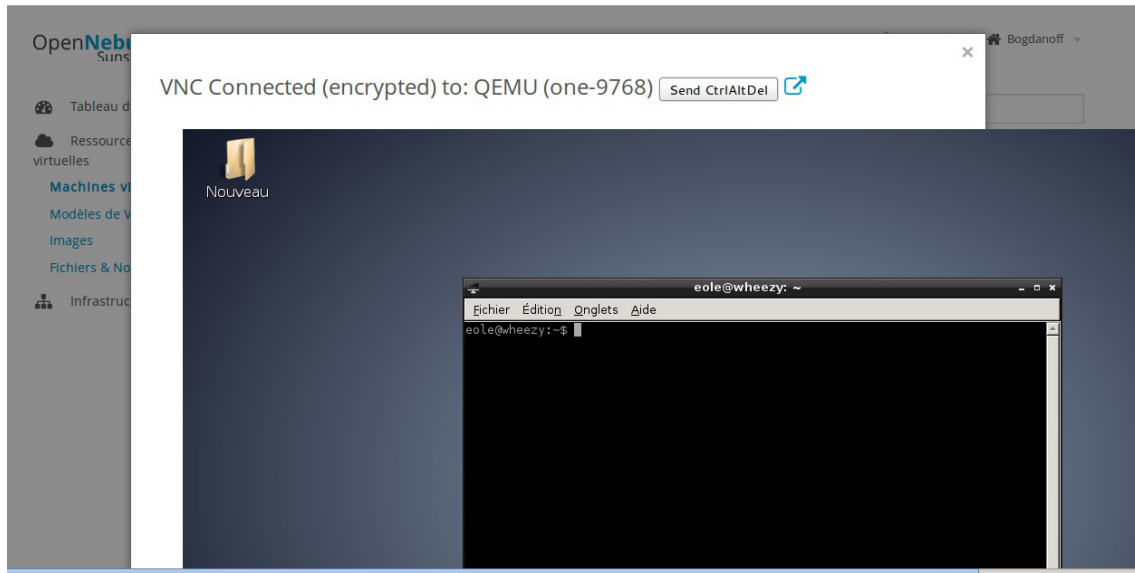

Si la taille de la fenêtre n'est pas suffisante il est possible de cliquer sur le bouton **Ouvrir une nouvelle fenêtre**.

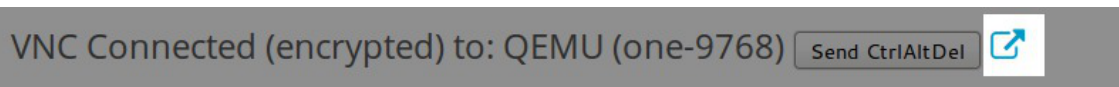

La fenêtre s'ouvre dans un nouvel onglet du navigateur et offre un affichage plus grand.

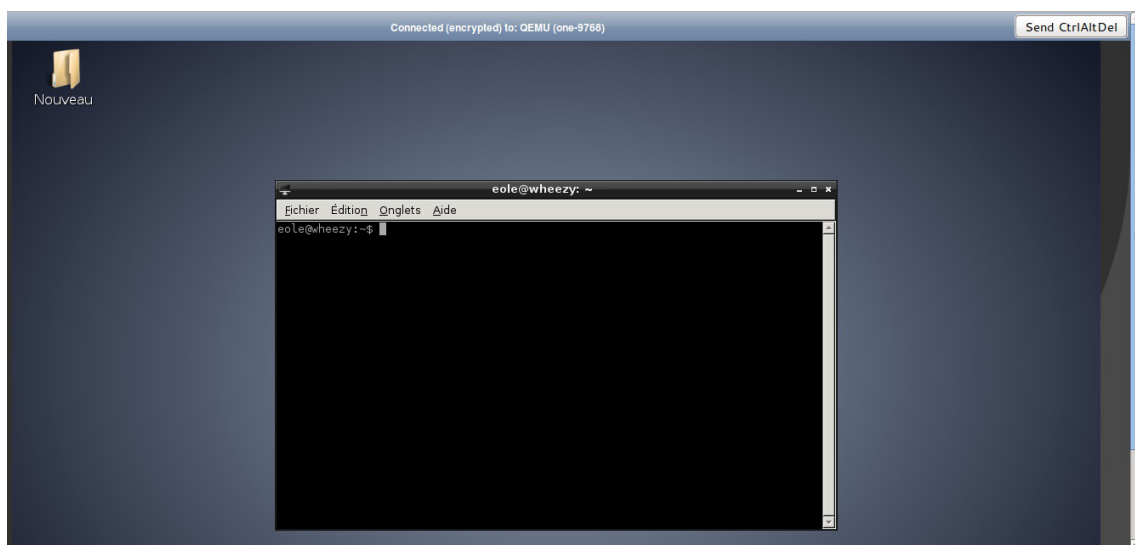

Depuis la version 2.7.2, le service VNC est accessible en https sur le port standard 443, il n'est donc plus nécessaire d'accepter le certificat autosigné sur le port 29876.

## 5.2.2. Suspendre

Pour suspendre une ou plusieurs machines virtuelles, par exemple quand elles ne sont pas utilisées dans l'immédiat, il faut sélectionner la ou les machines virtuelles dans la liste et cliquer sur le bouton **Pause** et choisir **Mise en veille**.



OpenNebula Sunstone

Machines virtuelles

Rechercher

ID	Propriétaire	Statut	Hôte	VNC
9768	gerald	DEMARREE	grichka	
9378	gerald	DEMARREE	grichka	

Showing 1 to 2 of 2 entries

2 TOTAL 2 ACTIVE 0 ÉTEINT 0 EN COURS 0 ECHEC

OpenNebula 4.8.0 by C12G Labs.

La ou les machines passent en statut **SAVE**.

OpenNebula Sunstone

Machines virtuelles

Rechercher

ID	Propriétaire	Groupe	Nom	Statut	Hôte	VNC
9768	gerald	eole	aca.pclinuxlxe-9768	SAVE	grichka	
9378	gerald	eole	gateway-9378	DEMARREE	grichka	

Showing 1 to 2 of 2 entries

« 1 » 10

Pour remettre en route une machine suspendue il faut la sélectionner dans la liste et cliquer sur le bouton **Lecture**. La ou les machines sélectionnées repassent en statut **DEMARREE**.

## 5.2.3. Redémarrer, éteindre et supprimer

### Redémarrer

Pour redémarrer une ou plusieurs machines virtuelles, il faut sélectionner la ou les machines virtuelles dans la liste et cliquer sur le bouton **Recharger** et choisir **Redémarrer**.

OpenNebula Sunstone

Machines virtuelles

Rechercher

ID	Propriétaire	Groupe	Statut	Hôte	VNC
9768	gerald	eole	DEMARREE	grichka	
9378	gerald	eole	DEMARREE	grichka	

Showing 1 to 2 of 2 entries

2 TOTAL 2 ACTIVE 0 ÉTEINT 0 EN COURS 0 ECHEC

OpenNebula 4.8.0 by C12G Labs.

Dans le menu l'option **Redémarrer hard** correspond à un redémarrage par le bouton physique de la machine.

L'option **Supprimer recreate** correspond à une suppression de la machine et à une instantiation.

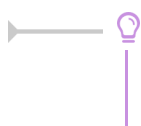

Le redémarrage d'une machine virtuelle dont le disque serait non persistant garde les modifications apportés.

## Éteindre

Pour éteindre une ou plusieurs machines virtuelles, il faut sélectionner la ou les machines virtuelles dans la liste et cliquer sur le bouton **Corbeille** et choisir **Arrêter**.



Dans le menu l'option **Redémarrer hard** correspond à un redémarrage par le bouton physique de la machine.

L'option **Supprimer recreate** correspond à une suppression de la machine et à une instantiation.

Si la manière d'éteindre une machine virtuelle est toujours la même, le comportement diffère si une machine a un disque persistant ou non persistant. En effet une machine virtuelle dont le disque est non persistant n'enregistre pas à l'extinction les modifications apportés.

Pour sauvegarder les modifications d'une machine virtuelle qui aurait un disque non persistant il est possible de faire un cliché (un instantané).

## Supprimer

Pour éteindre une ou plusieurs machines virtuelles, il faut sélectionner la ou les machines virtuelles dans la liste et cliquer sur le bouton **Corbeille** et choisir **Supprimer**.



Une boîte de dialogue demande la confirmation de la suppression.

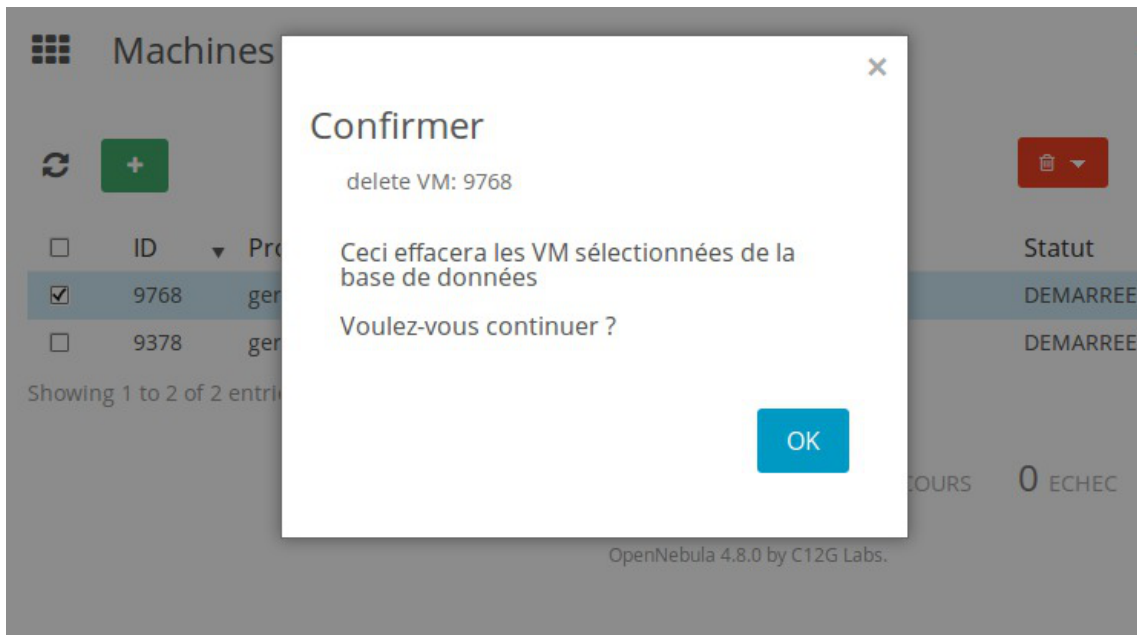

Cliquer sur le bouton **OK** pour confirmer la suppression.

### 5.3. Réaliser un instantané de la machine virtuelle

Faire un cliché (instantané, snapshot) d'une machine virtuelle permet de sauvegarder la machine dans l'état précis au moment du cliché. Pour se faire il faut se rendre dans la liste des machines virtuelles dans le menu **Ressources virtuelles** et cliquer sur la machine dont on veut faire un cliché. Dans les différents onglets proposés il faut choisir celui nommé **Clichés**.

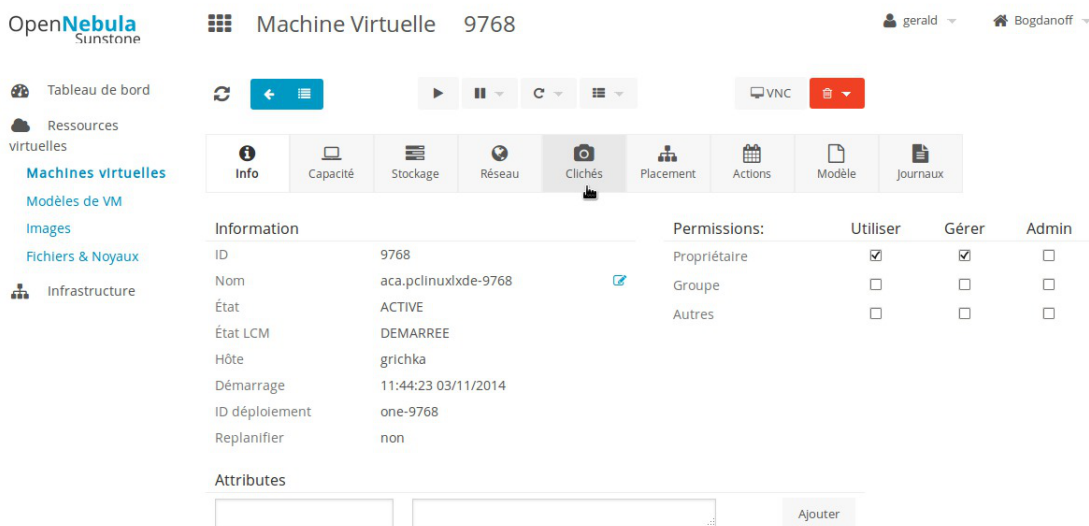

Le bouton **Prendre un cliché** permet d'effectuer l'action.

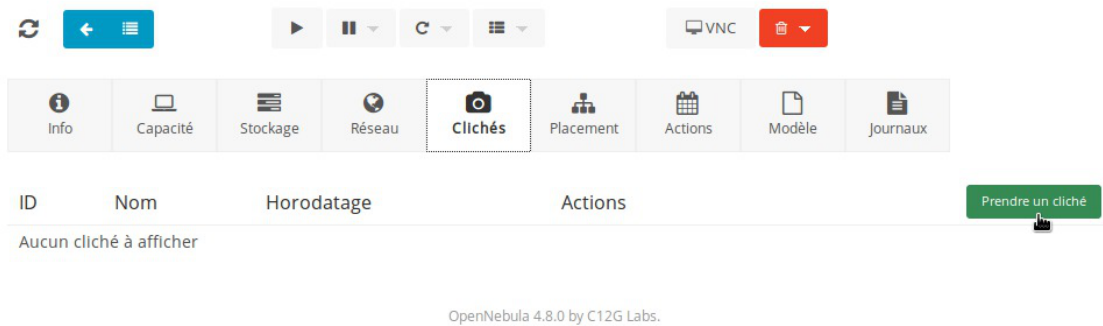

Une boîte de dialogue permet de personnaliser le nom du cliché. Ce nom doit être représentatif de l'état de la machine lors du cliqué comme par exemple : `post-install`, `post-maj`, `avant-dev`, ...  
Cliquez sur le bouton `Prendre un cliché` pour valider l'action.

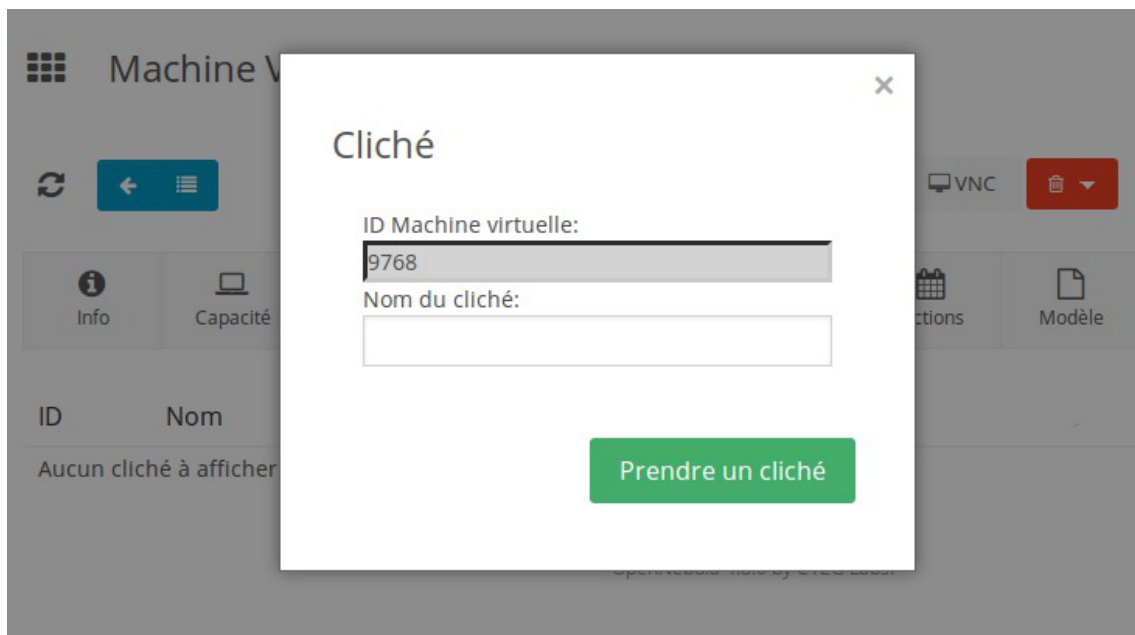

Selon la taille du ou des images utilisées la réalisation du cliché peut être long.

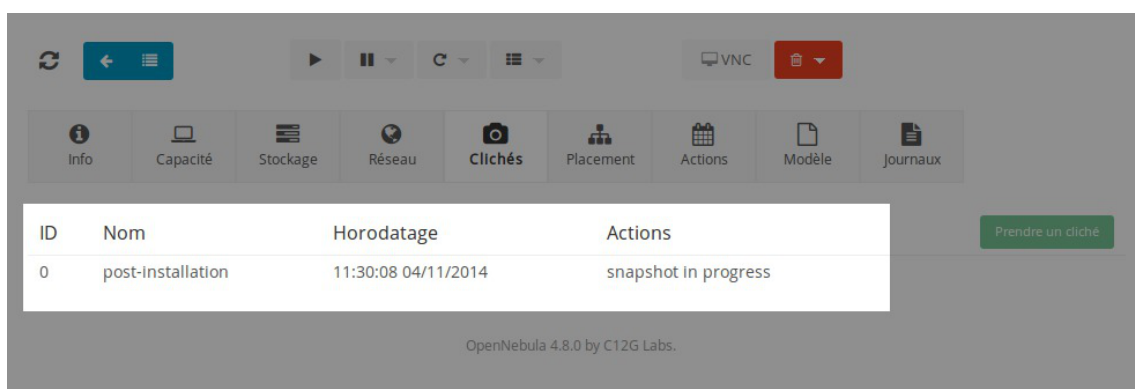

Il est possible de revenir sur un instantané précédent et de les supprimer s'ils ne sont plus utiles.

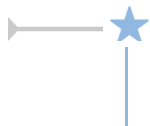
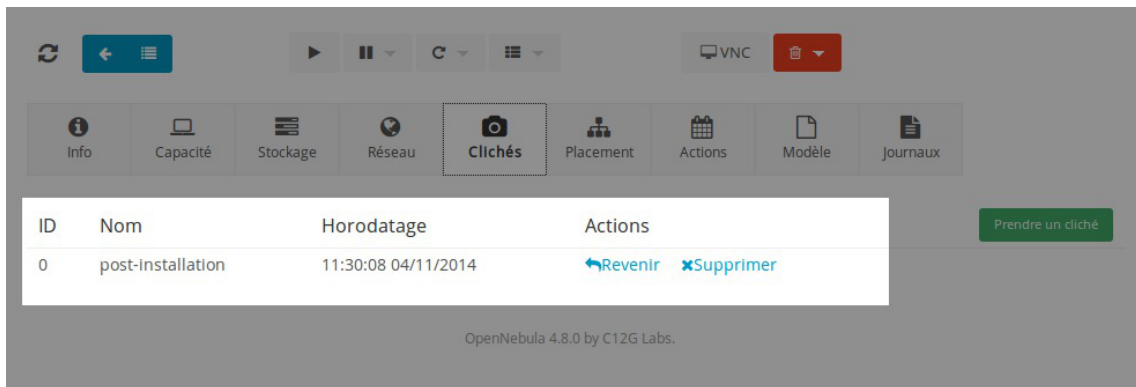

Les clichés sont consommateur d'espace disque, il faut donc en faire bon usage et penser à les supprimer régulièrement.

## 5.4. Sauvegarder les disques attachés à une machine virtuelle

On peut vouloir sauvegarder un disque attaché à une machine virtuelle afin de disposer d'un état vers lequel revenir ultérieurement ou de disposer d'un nouveau support à associer à une autre machine virtuelle.

Deux concepts de sauvegarde sont proposés par l'interface Sunstone : le snapshot et la sauvegarde. Ces deux opérations sont exposées dans l'onglet **Stockage** associé à la machine virtuelle.

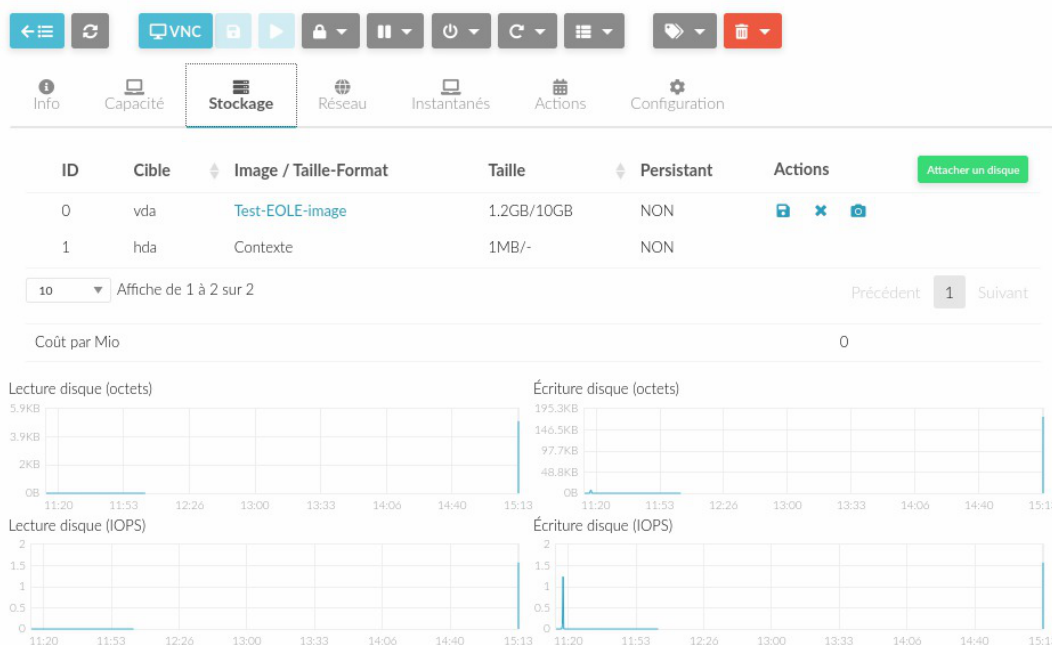

La fonctionnalité **snapshot**, bien que présentée dans l'interface, ne peut pas être utilisée.

En effet, sur Hâpy, les datastores utilisent le back-end **shared transfert manager** pour lequel les live snapshot ne sont pas supportés.

[http://docs.opennebula.io/5.12/operation/vm\\_management/vm\\_instances.html#back-end-implementation](http://docs.opennebula.io/5.12/operation/vm_management/vm_instances.html#back-end-implementation)

La fonctionnalité sauvegarde permet d'exporter l'état du disque courant sous la forme d'un nouveau disque, pour archivage ou bien utilisation dans une nouvelle machine virtuelle.



Le nouveau disque créé apparaîtra dans la liste des images au bout d'un certain temps.

## 6. Connexion distante à une machine virtuelle par VNC

Il est possible d'accéder à l'interface VNC<sup>[p.540]</sup> à distance en utilisant un logiciel tiers :

- SSVNC ;
- Remmina ;
- etc.

Une liste complète des logiciels permettant de se connecter à la machine virtuelle en VNC est disponible sur l'encyclopédie libre Wikipédia : [http://fr.wikipedia.org/wiki/Virtual\\_Network\\_Computing#Libres](http://fr.wikipedia.org/wiki/Virtual_Network_Computing#Libres)

L'adresse à utiliser est l'adresse du serveur Hâpy.

Le port à utiliser est le port VNC (5900) auquel on ajoute l'ID de la machine virtuelle (disponible dans l'interface Sunstone).

Si l'ID de la machine virtuelle est 19 le port à utiliser pour se connecter est 5900 + 19 soit le port 5919.

### Utilisation du script OSC

OSC est un script permettant de se connecter aux machines virtuelles OpenNebula avec un client lourd VNC (`ssvncviewer`).

<https://github.com/baby-gnu/one-sunstone-rest-client>

L'installation et l'utilisation du script OSC sont détaillées dans la page suivante : <https://dev-eole.ac-dijon.fr/projects/modules-eole/wiki/OSC>.

## Utilisation de Remmina

Remmina est un client de connexion sur un bureau à distance pour l'environnement de bureau GNOME.  
<https://remmina.org/>

Pour installer Remmina sur Ubuntu :

```
# apt-get install remmina-plugin-vnc
```

Au lancement de Remmina il faut créer une nouvelle connexion vers un bureau distant.

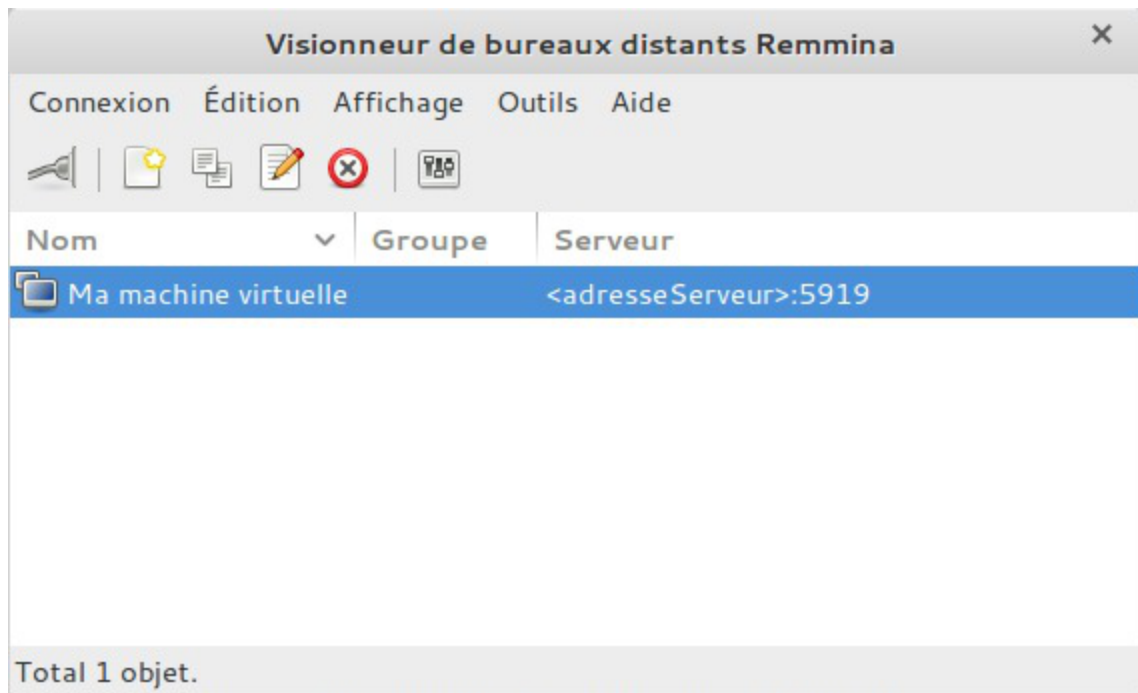

Dans cette fenêtre de configuration il faut configurer l'adresse du serveur Hâpy suivi du numéro de port, port VNC + ID de la machine virtuelle comme expliqué plus haut.

**Préférences de bureau distant**

**Profil**

Nom: Ma machine virtuelle

Groupe: [ ]

Protocole: VNC - Virtual Network Computing

**Basique** | Avancé | SSH

Serveur: <adresseServeur>:5919

Répéteur: [ ]

Nom d'utilisateur: [ ]

Mot de passe: [ ]

Profondeur de couleur: 256 couleurs

Qualité: Mauvaise (le plus rapide)

Afficher le curseur distant       Visualisation uniquement

Désactiver la synchro du presse-papiers       Désactiver le chiffrement

Désactiver l'entrée du serveur

Par défaut      Enregistrer      Annuler      Se connecter

Ensuite il faut soit enregistrer la configuration soit se connecter.

## 7. Sauvegarde et restauration

La procédure de sauvegarde/restauration peut s'effectuer sur des modules de versions différentes. Il est possible d'utiliser cette procédure pour migrer un serveur en changeant de machine physique.

L'archive créée par la sauvegarde comprend :

- la base one.db et les secrets de l'application ;
- tous les dictionnaires et patches ;
- les clés publiques et privées ;
- le fichier de configuration `config.eol`.

### Sauvegarde

Des scripts de sauvegarde et restauration des données sont intégrés au module Hâpy. Pour démarrer une sauvegarde, il faut exécuter la commande `sauvegarde.sh` sur le serveur. Il n'y a rien de particulier à



faire dans cette procédure. Le fichier de sauvegarde créé est `sauvegarde_one.tar.gz`.

Les sauvegardes générées sont stockées localement dans le répertoire `/var/lib/hapy_backups/`. Il est donc recommandé de sauvegarder ce répertoire avec un système de sauvegarde externe.

### Exemple de sauvegarde

```
1 root@hapy:~# sauvegarde.sh
2
3 Sauvegarde en cours, patientez ...
4 Sauvegarde système
5 - clés de connexion
6 - configuration eole
7 Sauvegarde ONE
8 - base ONE
9 - secrets
10 Compression de l'archive...
11
12 Archive créée : /var/lib/hapy_backups/sauvegarde_one.tar.gz
```

## Restauration

Si la restauration a lieu sur un nouveau serveur instancié ou non, il faut copier l'archive `tar.gz` souhaitée dans le répertoire `/var/lib/hapy_backups/` (Le créer si nécessaire).

La restauration se fait via le script `restauration.sh`. Une liste des sauvegardes présentes est affichée. Taper en toutes lettres le nom de la sauvegarde à restaurer.

### Exemple de restauration

```
1 root@hapy:~# restauration.sh
2     Utilitaire de restauration Hâpy
3
4 !!Attention : toutes les modifications effectuées\naprès la sauvegarde
5 restaurée seront perdues!!
6
7 list des sauvegardes présentes :
8 04-02-2021
9 05-02-2021
10 17-02-2021
11
12 sauvegarde à restaurer (rien pour sortir): 17-02-2021
13 vérification des données...
14 /var/lib/hapy_backups/17-02-2021 /var/lib/hapy_backups ~
15 Restauration d'une sauvegarde 2.8.0 sur 2.8.0
16
17 Restauration système
18 - clés de connexion
19 - configuration eole
20 Lancez 'reconfigure'
21 Restaurer les données ONE (implique l'arrêt du service) ? [oui/non]
22 [non] : oui
23 Restauration ONE
```

```
24 - secrets ONE
25 - base de données ONE
26 Sqlite database backup restored in /var/lib/one/one.db
27
28 Suppression du répertoire temporaire...
29
30 Système restauré
```

Suivant le cas de figure, serveur instancié ou non, exécuter la commande `instance` ou `reconfigure`.

## 8. Sauvegarde des VM

Il est possible de sauvegarder et restaurer les VM via l'installation du paquet `eole-one-backup`.

Pour accéder l'onglet `Sauvegarde des VM` il est nécessaire de l'installer au préalable :

```
apt-eole install eole-one-backup
```

La sauvegarde de VM s'effectue via le terminal, directement depuis la machine ou via une connexion ssh.

Les deux commandes sont :

- `onebck` pour lancer la sauvegarde des VM.
- `onerst` pour lancer la restauration des VM.

Par défaut les sauvegarde sont dans `/mnt/sauvegardes`, un dossier `one` sera alors créé et contiendra les sauvegarde des VM et images.

Pour vérifier l'emplacement des sauvegarde : `CreoleGet one_backup_dir`

Pour vérifier l'étiquette (tag) spécifiée dans la configuration : `CreoleGet one_backup_tag`

Pour vérifier que la sauvegarde se fait uniquement sur les machines taggées (option à `oui`) :

```
CreoleGet one_backup_tagged
```

### Fixer un tag

Pour fixer un tag sur une VM il est nécessaire de passer par l'interface sunstone.

En sélectionnant une VM il suffit d'indiquer dans l'espace prévu le tag à associer, il en va de même pour supprimer un tag

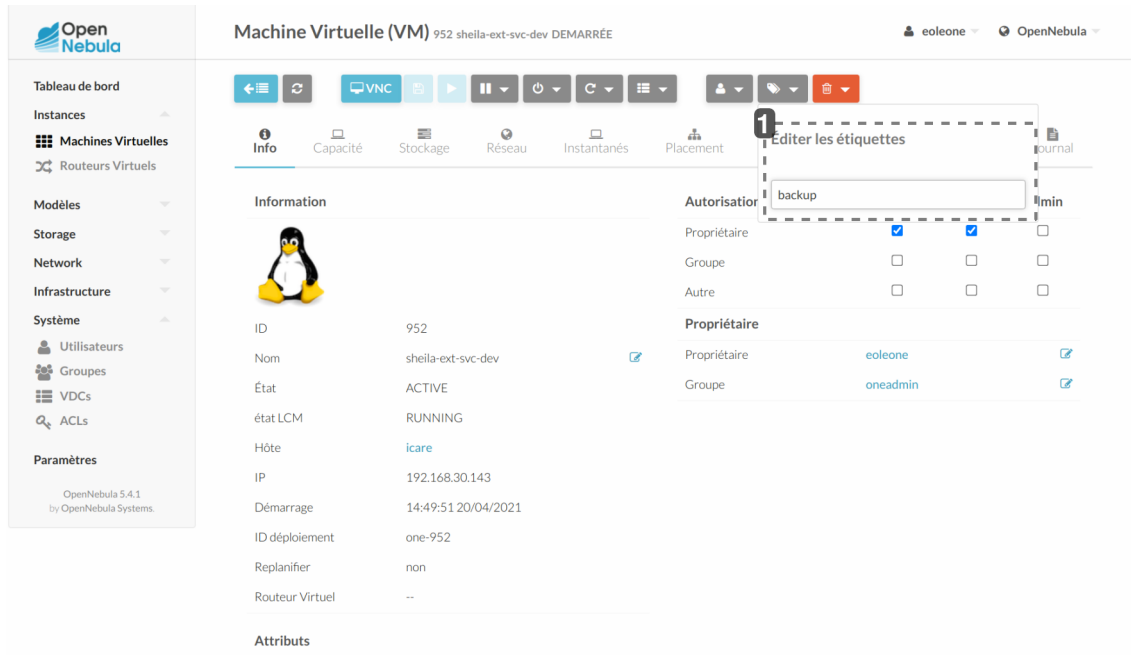

The screenshot shows the OpenNebula web interface. On the left is a navigation sidebar with categories like 'Tableau de bord', 'Instances', 'Machines Virtuelles', 'Routeurs Virtuels', 'Modèles', 'Storage', 'Network', 'Infrastructure', 'Système', 'Utilisateurs', 'Groupes', 'VDCs', 'ACLs', and 'Paramètres'. The main area displays the 'Machine Virtuelle (VM)' page for '952 sheila-ext-svc-dev DEMARRÉE'. A modal window titled 'Éditer les étiquettes' is open, showing a text input field with 'backup' and a 'min' button. The background shows the VM's information and permissions.

Information	
ID	952
Nom	sheila-ext-svc-dev
État	ACTIVE
état LCM	RUNNING
Hôte	icare
IP	192.168.30.143
Démarrage	14:49:51 20/04/2021
ID déploiement	one-952
Replanifier	non
Routeur Virtuel	--

Autorisation	
Propriétaire	<input checked="" type="checkbox"/> <input checked="" type="checkbox"/> <input type="checkbox"/>
Groupe	<input type="checkbox"/> <input type="checkbox"/> <input type="checkbox"/>
Autre	<input type="checkbox"/> <input type="checkbox"/> <input type="checkbox"/>

Propriétaire	
Propriétaire	eoleone
Groupe	oneadmin

1

## Éditer les étiquettes

backup

### ajout d'un tag

Dans le cas où des tags ont été préalablement créés, ils seront proposés dans cet encart, et sélectionnables par des coches.

# Chapitre 12

## Personnalisation du module

Les modules EOLE peuvent être personnalisés et adaptés afin de prendre en compte les spécificités rencontrées en production.

### 1. Panorama des services

Les services disponibles sur les modules EOLE ont été répartis dans des paquets distincts, ce qui rend leur installation complètement indépendante.

Un module EOLE peut donc être considéré comme un ensemble de services choisis et adaptés à des usages précis.

Des services peuvent être ajoutés sur les modules existants (exemple : installation du paquet `eole-dhcp` sur le module Amon) et il est également possible de fabriquer un module entièrement personnalisé en installant les services souhaités sur une installation Eolebase.

#### 1.1. Services liés aux bases de données

##### 1.1.1. eole-annuaire

Le paquet `eole-annuaire` permet la mise en place d'un service d'annuaire OpenLDAP.

L'installation d'`eole-annuaire` entraîne celle d'`eole-client-annuaire`.

#### Logiciels et services

Le paquet `eole-annuaire` s'appuie principalement sur le service slapd.

<http://www.openldap.org/>

#### Historique

L'annuaire LDAP est la brique centrale de plusieurs modules EOLE.

Grâce au paquet `eole-annuaire`, la configuration de base est identique sur les modules Horus, Scribe, AmonEcole, Zéphir, Seshat et Thot bien que chacun conserve des spécificités et des scripts qui lui sont propres.

#### Conteneurs

Le service est configuré pour s'installer dans le conteneur : `annuaire (id=10)`.

Sur le module AmonEcole, il est installé dans le groupe de conteneurs : `bdd (id=50)`.

## 1.1.2. eole-client-annuaire

Le paquet `eole-client-annuaire` permet de configurer l'utilisation d'un annuaire OpenLDAP distant (ou local dans le cas où le paquet `eole-annuaire` est également installé).

### Logiciels et services

Le paquet `eole-client-annuaire` fournit les outils de base pour interroger et s'authentifier sur un annuaire OpenLDAP.

<http://www.openldap.org/>

### Historique

Ce paquet est présent sur tous les modules fournissant un annuaire (Horus, Scribe, Zéphir, Seshat et Thot) et également sur ceux utilisant un annuaire comme base d'authentification (Eclair, Hâpy).

### Conteneurs

Par défaut, la configuration LDAP cliente est déployée sur le maître mais les templates EOLE fournis par ce paquet sont également utilisés dans les conteneurs en fonction des besoins.

## 1.1.3. eole-db

Le paquet `eole-db` permet de configurer les bases de données utilisées sur un module EOLE.

### Logiciels et services

Le paquet `eole-db` permet de configurer l'outil EoleDB.

### Historique

EoleDB est une re-implémentation de l'ancien gestionnaire des bases de données EOLE (`eole-sql`).

Il est disponible depuis la version 2.5.2 d'EOLE.

Il est désormais utilisé par la majorité des applications web empaquetés par EOLE et Envole (OCS, GLPI, Roundcube, WordPress, Cdt...).

De ce fait, il est automatiquement installé sur les serveurs possédant au moins l'une des applications utilisant cet outil.

### Conteneurs

Le service s'installe sur le système hôte (maître).

### 1.1.4. eole-interbase

Le paquet `eole-interbase` permet la mise en place d'un serveur de base de données Interbase<sup>[p.524]</sup>.

#### Logiciels et services

Le paquet `eole-interbase` s'appuie principalement sur le service xinetd.

#### Historique

Historiquement ce service est uniquement utilisé sur le module Horus.

#### Conteneurs

Le service est configuré pour s'installer dans le conteneur : `interbase (id=16)`.

En mode conteneur, il est installé dans le groupe de conteneurs : `bdd (id=50)`.

### 1.1.5. eole-mysql

Le paquet `eole-mysql` permet la mise en place d'un serveur de base de données MySQL<sup>[p.529]</sup>.

#### Logiciels et services

Le paquet `eole-mysql` s'appuie principalement sur le service mysql-server.

<http://www.mysql.fr/>

#### Historique

Utilisé à la base sur les modules Horus, Scribe et Sentinelle, le paquet `eole-mysql` est installable sur n'importe quel module EOLE.

#### Conteneurs

Le service est configuré pour s'installer dans le conteneur : `mysql (id=14)`.

Sur le module AmonEcole, il est installé dans le groupe de conteneurs : `bdd (id=50)`.

### 1.1.6. eole-postgresql

Le paquet `eole-postgresql` permet la mise en place d'un serveur de base de données PostgreSQL<sup>[p.533]</sup>.

#### Logiciels et services

Le paquet `eole-postgresql` s'appuie principalement sur le service postgresql.

<http://www.postgresql.org>

## Historique

Uniquement utilisé sur Zéphir, le paquet `eole-postgresql` est installable sur n'importe quel module EOLE.

## Conteneurs

Le service est configuré pour s'installer dans le conteneur : `postgresql (id=11)`.

 À ce jour, aucun module EOLE n'implémente l'utilisation de ce service en mode conteneur.

## 1.2. Services liés aux serveurs de fichiers

### 1.2.1. eole-ad-dc

Le paquet `eole-ad-dc` permet la mise en place d'un serveur Samba Active Directory<sup>[p.513]</sup> pouvant être soit contrôleur de domaine, soit membre d'un domaine existant.

### Logiciels et services

Le paquet `eole-ad-dc` permet de gérer les services suivants :

- samba-ad-dc en mode contrôleur de domaine ;
- smbd, nmbd et winbind en mode serveur membre.

<http://www.samba.org/>

### Historique

Le service a été créé spécifiquement pour le nouveau module 2.6 nommé Seth.

### Conteneurs

Le service s'installe sur le système hôte (maître).

### 1.2.2. eole-fichier-primaire

Le paquet `eole-fichier-primaire` permet la mise en place d'un serveur de fichiers PDC<sup>[p.532]</sup> complet.

### Logiciels et services

Le paquet `eole-fichie-primaire` permet de gérer les services suivants :

- `smbd`, `nmbd` (serveur de fichiers) ;
- `nscd` (cache) ou `winbind`.

<http://www.samba.org/>

## Historique

Les services fournis sont spécifiques aux modules Horus et Scribe.

Grâce au paquet `eole-fichier-primaire`, la configuration de base est identique sur les deux modules bien que chacun conserve des spécificités et des scripts qui lui sont propres.

## Conteneurs

Le service est configuré pour s'installer dans le conteneur : `fichier (id=12)`.

Sur le module AmonEcole, il est installé dans le groupe de conteneurs : `partage (id=52)`.

 En mode conteneur, l'accès à ces services nécessite la configuration d'une adresse spécifique sur le réseau cible (variable : `adresse_ip_fichier_link`).

### 1.2.3. eole-cups

Le paquet `eole-cups` permet la mise en place d'un serveur d'impression.

## Logiciels et services

Le paquet `eole-cups` permet de gérer le service cups (serveur d'impression).

<http://www.cups.org/>

## Historique

Les services fournis sont spécifiques aux modules Horus, Scribe et eSBL.

Grâce au paquet `eole-fichier`, la configuration de base est identique sur tous les modules bien que chacun conserve des spécificités et des scripts qui lui sont propres.

## Conteneurs

Le service est configuré pour s'installer dans le conteneur : `fichier (id=12)`.

Sur le module AmonEcole, il est installé dans le groupe de conteneurs : `partage (id=52)`.



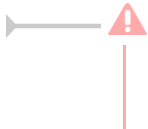

En mode conteneur, l'accès à ces services nécessite la configuration d'une adresse spécifique sur le réseau cible (variable : `adresse_ip_fichier_link`).

## 1.2.4. eole-proftpd

Le paquet `eole-proftpd` permet la mise en place d'un serveur FTP<sup>[p.521]</sup>.

### Logiciels et services

Le paquet `eole-proftpd` permet de gérer le service proftpd (serveur FTP).

<http://www.proftpd.org/>

### Historique

Les services fournis sont spécifiques aux modules Horus, Scribe et eSBL.

### Conteneurs

Le service est configuré pour s'installer dans le conteneur : `ftp (id=25)`.

Sur le module AmonEcole, il est installé dans le groupe de conteneurs : `partage (id=52)`.

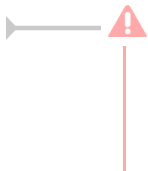

En mode conteneur, couplé à l'un des paquets `eole-fichier`, l'accès à ce service nécessite la configuration d'une adresse spécifique sur le réseau cible (variable : `adresse_ip_fichier_link`).

## 1.2.5. eole-dhcp

Le paquet `eole-dhcp` permet la mise en place d'un serveur DHCP<sup>[p.518]</sup> local et/ou d'un serveur PXE<sup>[p.533]</sup>.

### Logiciels et services

Le paquet `eole-dhcp` s'appuie sur les services dhcp3-server et tftpd-hpa.

<http://www.isc.org/software/dhcp>

### Historique

A la base, les services DHCP et TFTP étaient pré-installés uniquement sur les serveurs de fichiers (modules Scribe et Horus) ainsi que sur le serveur de clients légers Eclair, ceci avec des configurations hétérogènes et très limitées.

La mise en commun des configurations permet de bénéficier de toutes les options sur chaque module. Ce paquet peut désormais être installé sur n'importe quel module EOLE.

## Conteneurs

Le service est configuré pour s'installer dans le conteneur : `dhcp (id=17)`.

Sur le module AmonEcole, il est installé dans le groupe de conteneurs : `partage (id=52)`.

## Remarques

Ne pas confondre ce paquet avec le paquet `eole-dhcrelay` qui est pré-installé sur le module Amon.

### 1.2.6. Partages avec NFS

Historiquement, le paquet `eole-nfs` a été créé pour les besoins du serveur de clients légers Eclair.

Mais, le partage de fichiers NFS<sup>[p.529]</sup> proposé peut être mis en œuvre pour d'autres besoins (sauvegarde, partage de données, ...).

### Configuration du partage de fichiers sur le module Scribe

Sur le module, il faut installer le paquet `eole-nfs` :

```
# apt-eole install eole-nfs
```

L'installation du paquet ajoute :

- un nouveau service dans l'onglet **Services** de l'interface de configuration du module : `Activer le serveur NFS` est par défaut à `oui`
- un nouvel onglet nommé **Nfs**

Il faut ensuite autoriser le serveur de clients légers ou les clients à monter les export NFS du module. Pour cela, se rendre dans l'interface de configuration du module, dans l'onglet **Nfs** et saisir l'adresse IP (Interface-0) du serveur cible ou les adresses des clients GNU/Linux dans le champ `Adresse IP autorisée à monter les exports NFS`.

The screenshot shows the 'Nfs' configuration interface. It has a title bar with a refresh icon and the text 'Nfs'. Below the title bar is a 'Configuration' section. This section contains five rows, each with a numbered icon (1-5) on the left and a text input field on the right. Row 1: 'Point de montage pour les exports NFS' with the value '/home'. Row 2: 'Droits d'accès aux exports NFS' with the value 'rw'. Row 3: 'Droits root sur les exports NFS' with the value 'root\_squash'. Row 4: 'Adresse IP autorisée à monter les export NFS' with the value 'Pas de valeur'. Row 5: 'Adresse réseau autorisée à monter les export NFS' with the value 'Pas de valeur'. At the bottom of the configuration area, there is a blue 'Ajouter' button with a checkmark icon. Below the configuration area, there is a 'Montrer/Cacher' button and another 'Adresse réseau autorisée à monter les export NFS' button with a plus icon.

1

N Point de montage pour les exports NFS

\* /home

### Point de montage

Indiquer le chemin du point de montage pour les exports NFS

2

N Droits d'accès aux exports NFS

\* rw

### Droits d'accès

Choix des droits d'accès (ro ou rw) sur les exports NFS

3

N Droits root sur les exports NFS

\* root\_squash

### Droits root

Autoriser ou non l'utilisateur distant à être root sur le serveur dans le partage NFS.

4

N Adresse IP autorisée à monter les export NFS

Pas de valeur



Ajouter



### Adresse IP autorisée

Indiquer une ou plusieurs adresses IP de postes ou serveurs distants autorisées à monter les export NFS

5

N Adresse réseau autorisée à monter les export NFS



### Adresse réseau autorisée

Indiquer un ou plusieurs réseaux autorisés à monter les export NFS

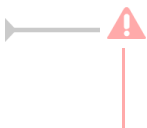

Si vous n'indiquez pas d'adresse IP, ou de réseau autorisé pour le montage des exports NFS, la configuration ne sera pas effective.

Il faut ensuite procéder à la reconfiguration du module avec la commande `reconfigure` .

## Test manuel de montage sur Scribe

Pour le support du système de fichiers NFS sur le client il faut installer le paquet `nfs-common` :

```
# apt-get install nfs-common
```

Pour tester la prise en charge il est possible de procéder à un montage manuelle d'une partition distante :

```
# mdkir /mnt/montage
# mount -t nfs -o auto,nouser,rsize=8192,wsizer=8192,timeo=14,intr,acl,nolock,async
scribe:/home/ /mnt/montage
```

Pour démonter la partition :

```
# umount /mnt/montage
```



Si le test de montage renvoie la ligne suivante c'est qu'il faut autoriser l'adresse IP du client dans l'onglet Nfs du module Scribe :

```
mount.nfs: access denied by server while mounting scribe:/home/
```

## Configuration pour le montage à la connexion

Pour permettre à PAM de monter des volumes pour une session utilisateur il faut installer la bibliothèque libpam-mount :

```
root@pclinux:/home/eole# apt-get install libpam-mount
```

## 1.3. Services liés au web

### 1.3.1. eole-web

Le paquet `eole-web` permet la mise en place d'un serveur web.



L'installation d'`eole-web` entraîne celle d'`eole-mysql`.

## Logiciels et services

Le paquet `eole-web` s'appuie principalement sur le service apache2.

<http://httpd.apache.org/>

Il permet également d'activer les applications phpMyAdmin ou Adminer (selon les versions d'EOLE).

<http://www.phpmyadmin.net/>

<https://www.adminer.org/>

## Historique

À la base uniquement disponible sur les modules Scribe/AmonEcole, le paquet `eole-web` est désormais installable sur n'importe quel module EOLE.

## Conteneurs

Le service est configuré pour s'installer dans le conteneur : `web (id=15)`.

Sur le module AmonEcole, il est installé dans le groupe de conteneurs : `reseau (id=51)`.

## Remarques

Ce paquet sert de brique de base pour toutes les applications web empaquetées par les équipes des projets EOLE et Envole.

### 1.3.2. eole-reverseproxy

Le paquet `eole-reverseproxy` permet la mise en place d'un serveur proxy inverse.

Le logiciel utilisé, Nginx<sup>[p.529]</sup>, peut également faire office de serveur web.

## Logiciels et services

Le paquet `eole-reverseproxy` s'appuie sur le serveur Nginx.

<http://nginx.org/>

## Historique

Initialement conçu pour les modules Amon et AmonEcole, ce service est pré-installé sur tous les modules à partir de la version 2.6.1 d'EOLE.

## Conteneurs

Le service s'installe sur le système hôte (maître).

### 1.3.3. eole-wpad

Le paquet `eole-wpad` permet la mise en place du service de découverte automatique du proxy par les navigateurs (WPAD<sup>[p.540]</sup>).

Le logiciel utilisé, Nginx<sup>[p.529]</sup>, se charge de distribuer les fichiers `wpad.dat` adaptés à chacun des sous-réseaux.

## Logiciels et services

Le paquet `eole-wpad` s'appuie sur le serveur Nginx.

<http://nginx.org/>

## Historique

Ce service étaient auparavant inclus dans le paquet `eole-reverseproxy`. Il peut désormais être

installé de façon indépendante.

Le paquet `eole-wpad` est pré-installé sur les modules Amon et AmonEcole.

## Conteneurs

Le service s'installe sur le système hôte (maître).

# 1.4. Services liés à la messagerie

## 1.4.1. eole-exim

Le paquet `eole-exim` permet la mise en place d'un serveur SMTP<sup>[p.536]</sup> Exim<sup>[p.520]</sup>.

### Logiciels et services

Le paquet `eole-exim` s'appuie principalement sur le service exim4.

<http://www.exim.org/>

### Historique

Utilisé à la base sur les modules Scribe et Seshat, le paquet `eole-exim` est désormais utilisé sur tous les modules.

### Conteneurs

Le service est configuré pour s'installer dans le conteneur : `mail (id=13)`.

Sur le module AmonEcole, il est installé dans le groupe de conteneurs : `reseau (id=51)`.

## 1.4.2. eole-spamassassin

Le paquet `eole-spamassassin` permet la mise en place d'un serveur anti-spam.

### Logiciels et services

Le paquet `eole-spamassassin` s'appuie principalement sur le service spamassassin.

<http://spamassassin.apache.org/>

### Historique

Utilisé à la base sur les modules Scribe et Seshat, le paquet `eole-spamassassin` est désormais installable sur n'importe quel module EOLE.

## Conteneurs

Le service est configuré pour s'installer dans le conteneur : `mail (id=13)`.

Sur le module AmonEcole, il est installé dans le groupe de conteneurs : `reseau (id=51)`.

### 1.4.3. eole-courier

Le paquet `eole-courier` permet la mise en place d'un serveur POP<sup>[p.533]</sup> / IMAP<sup>[p.523]</sup>.

## Logiciels et services

Le paquet `eole-courier` s'appuie principalement sur les services courier-imap et courier-pop.

<http://www.courier-mta.org/>

## Historique

Historiquement ces services sont uniquement utilisés sur les modules Scribe/AmonEcole.

## Conteneurs

Les services sont configurés pour s'installer dans le conteneur : `mail (id=13)`.

Sur le module AmonEcole, ils sont installés dans le groupe de conteneurs : `reseau (id=51)`.

## Remarques

Le greffon `authProg` fourni par le paquet `courier-eolecas` permet au serveur IMAP d'être compatible avec une authentification CAS.

L'accès au service IMAP peut être facilité par la mise en œuvre de la messagerie web Roundcube.

Voir aussi...

Roundcube : interface pour le courrier électronique

### 1.4.4. eole-sympa

Le paquet `eole-sympa` permet la mise en place d'un serveur de listes de diffusion.

## Logiciels et services

Le paquet `eole-sympa` s'appuie principalement sur le service sympa.

Son interface d'administration nécessite un serveur web apache2.

<http://www.sympa.org/>

## Historique

Historiquement ce service est uniquement utilisé sur les modules Scribe/AmonEcole.

## Conteneurs

Les services sont configurés pour s'installer dans le conteneur : `mail (id=13)`.

Sur le module AmonEcole, ils sont installés dans le groupe de conteneurs : `reseau (id=51)`.

# 1.5. Services liés au proxy et à l'authentification

## 1.5.1. eole-proxy

Le paquet `eole-proxy` permet la mise en place d'un serveur proxy complet.

### Logiciels et services

Le paquet `eole-proxy` s'appuie sur les logiciels et services suivants :

- Squid<sup>[p.537]</sup> : proxy cache ;
- e2guardian<sup>[p.519]</sup> : filtrage web ;
- Lightsquid : analyseur de logs ;
- smb, nmbd, winbind, krb5 : authentification NTLM<sup>[p.529]</sup> ou Kerberos<sup>[p.525]</sup>.

<http://www.squid-cache.org/>

<http://e2guardian.org>

<http://lightsquid.sourceforge.net/>

## Historique

A la base, uniquement disponible sur les modules Amon et AmonEcole, ce paquet a été adapté pour être installé sur n'importe quel module EOLE, y compris en **mode une carte**.

## Conteneurs

Le service est configuré pour s'installer dans le conteneur : `proxy (id=20)`.

Sur le module AmonEcole, il est installé dans le groupe de conteneurs : `internet (id=53)`.

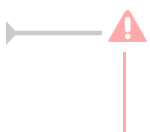

En mode conteneur, l'accès à ces services nécessite la configuration d'une adresse spécifique sur le réseau cible (variable : `adresse_ip_proxy_link`).

## Remarques



Afin d'assurer les authentifications en mode NTLM/KERBEROS, ce paquet fournit des configurations Samba incompatibles avec celles d'`eole-fichier`.

Si l'on souhaite installer `eole-proxy` et `eole-fichier` sur un même serveur, il est impératif qu'ils soient déclarés dans des conteneurs différents. Leur cohabitation est impossible en *mode non conteneur*.

## 1.5.2. eole-radius

Le paquet `eole-radius` permet la mise en place d'un serveur RADIUS<sup>[p.534]</sup>.

### Logiciels et services

Le paquet `eole-radius` s'appuie sur le projet FreeRADIUS.

<http://freeradius.org/>

### Historique

Ce paquet est pré-installé sur le module Amon.

### Conteneurs

Le service s'installe sur le système hôte (maître).

## 1.6. Services liés à la virtualisation

### 1.6.1. eole-libvirt

Le paquet `eole-libvirt` permet la mise en place de la gestion de la virtualisation.

### Logiciels et services

Le paquet `eole-libvirt` s'appuie sur le service libvirt<sup>[p.525]</sup>.

<http://libvirt.org/>

### Historique

Utilisé à la base sur les modules Hâpy et Hâpy Node, le paquet `eole-libvirt` est installable sur n'importe quel module EOLE.

### Conteneurs

Le service s'installe sur le système hôte (maître).

## 1.6.2. eole-one-frontend

Le paquet `eole-one-frontend` permet la mise en place de l'interface de gestion des machines virtuelles, OpenNebula Sunstone<sup>[p.538]</sup>.

### Logiciels et services

Le paquet `eole-one-frontend` s'appuie sur le service opennebula-sunstone.

<http://opennebula.org/>

### Historique

Utilisé à la base sur les modules Hâpy , le paquet `eole-one-frontend` est installable sur n'importe quel module EOLE.

### Conteneurs

Le service s'installe sur le système hôte (maître).

## 1.6.3. eole-one-node

Le paquet `eole-one-node` permet la mise en place de la gestion d'un nœud de calcul (nœud de travail).

### Logiciels et services

Le paquet `eole-one-node` s'appuie sur le service opennebula-node.

<http://opennebula.org/>

### Historique

Utilisé à la base sur les modules Hâpy et Hâpy Node, le paquet `eole-one-node` est installable sur n'importe quel module EOLE.

### Conteneurs

Le service s'installe sur le système hôte (maître).

## 1.6.4. eole-one-singlenode

Le paquet `eole-one-singlenode` permet la mise en place de l'interface de gestion des machines virtuelles.

### Logiciels et services

Le paquet `eole-one-singlenode` s'appuie sur le service opennebula-node.

<http://opennebula.org/>

### Historique

Utilisé à la base sur les modules Hâpy , le paquet `eole-one-singlenode` est installable sur n'importe quel module EOLE.

### Conteneurs

Le service s'installe sur le système hôte (maître).

## 1.7. Autres services réseau

### 1.7.1. eole-antivirus

Le paquet `eole-antivirus` permet la mise en place d'un serveur antivirus.



Ne pas confondre ce paquet avec `eole-antivir` qui permet la mise en place de la gestion d'un antivirus centralisé de type OfficeScan de Trend Micro.

<http://dev-eole.ac-dijon.fr/projects/eole-antivir>

<http://eole.ac-dijon.fr/presentations/2011%20novembre/eole-antivir.pdf>

### Logiciels et services

Le paquet `eole-antivirus` s'appuie sur les services clamav-daemon et clamav-freshclam.

<http://www.clamav.net/>

### Historique

A la base, les services clamav et freshclam étaient déjà sur la plupart des modules afin de servir à d'autres services tels que le serveur de fichiers, le serveur FTP, le serveur SMTP, le proxy (filtrage du

contenu), ...

La mise en commun a permis de rendre les configurations homogènes.

## Conteneurs

Le serveur de mise à jour des bases antivirales (freshclam) s'installe sur le maître.

Le ou les services antivirus s'installent dans les conteneur qui en ont l'usage.

Sur le module AmonEcole, le service clamav-daemon est pré-installé dans les groupes de conteneurs :

- `partage (id=52)` ;
- `internet (id=53)` ;
- `reseau (id=51)`.



C'est au paquet du service qui souhaite utiliser le serveur antivirus de gérer son installation, sa configuration et son démarrage dans le conteneur souhaité.



### Activation de clamav dans un conteneur

```
1 <container name='xxx'>
2   <package>eole-antivirus-pkg</package>
3   <service>clamav-daemon</service>
4   <file filelist='clamav' name='/etc/clamav/clamd.conf' />
5 </container>
```

## 1.7.2. eole-apt-cacher-ng

Le paquet `eole-apt-cacher-ng` permet d'installer et de configurer un service de mise en cache des paquets Debian.

## Logiciels et services

Le paquet `eole-apt-cacher-ng` s'appuie sur le service apt-cacher-ng.

<https://www.unix-ag.uni-kl.de/~bloch/acng/>

## Historique

Ce service est pré-installé et obligatoire sur le module AmonEcole où il est utilisé par le maître et les conteneurs LXC.

Il est envisageable de l'installer sur n'importe quel module, afin, par exemple de fournir un service de mise en cache des paquets au niveau d'un établissement.

## Conteneurs

Le service s'installe sur le système hôte (maître).

### 1.7.3. eole-bareos

Le paquet `eole-bareos` permet d'installer et de configurer la solution de sauvegarde Bareos<sup>[p.515]</sup>.



La gestion des sauvegardes fait l'objet d'une documentation dédiée : `Sauvegardes`.

#### Logiciels et services

Le paquet `eole-bareos` s'appuie sur les services :

- bareos-dir (service directeur)
- bareos-fd (service de lecture/écriture)
- bareos-sd (service de stockage)

<http://www.bareos.org> [<http://net-snmp.sourceforge.net/>]

#### Historique

Ce service est pré-installé sur les modules hébergeant un serveur de fichiers (Horus, Scribe, AmonEcole).

Il est utilisable sur tous les modules EOLE.

#### Conteneurs

Le service s'installe sur le système hôte (maître).

### 1.7.4. eole-dns

Le paquet `eole-dns` permet la mise en place d'un serveur DNS<sup>[p.518]</sup> local.

#### Logiciels et services

Le paquet `eole-dns` s'appuie principalement sur le service bind9<sup>[p.515]</sup>.

<http://www.isc.org/downloads/bind/>

#### Historique

À la base, uniquement disponible sur les modules Amon et AmonEcole, ce paquet a été adapté afin d'être installé sur n'importe quel module EOLE, y compris en *mode une carte*.

#### Conteneurs

Le service est configuré pour s'installer dans le conteneur : `dns (id=18)`.

Sur le module AmonEcole, il est installé dans le groupe de conteneurs : `internet (id=53)`.

## 1.7.5. eole-dhcrelay

Le paquet `eole-dhcrelay` permet la mise en place d'un relais DHCP<sup>[p.518]</sup>.

### Logiciels et services

Le paquet `eole-dhcrelay` s'appuie sur le service dhcp3-relay.

<http://www.isc.org>

### Historique

Ce service est pré-installé sur le module Amon.

### Conteneurs

Le service s'installe sur le système hôte (maître).

## 1.7.6. eole-ltsp-server

Le paquet `eole-ltsp-server` permet la mise en place d'un serveur de clients légers LTSP<sup>[p.533]</sup>.

### Logiciels et services

Le paquet `eole-ltsp-server` s'appuie sur les service NBD<sup>[p.529]</sup> et LDM<sup>[p.525]</sup>.

<http://ltsp.org/>

### Historique

Ce paquet, initialement conçu pour le module Eclair 2.3 intègre désormais les fonctionnalités apportées par l'ancien paquet `eole-ltsp-fichier`.

### Conteneurs

Contrairement à la version proposée sur EOLE 2.3, le service s'installe sur le système hôte (maître).

## 1.7.7. eole-nut

Le paquet `eole-nut` permet la mise en place de la gestion des onduleurs.



La gestion des onduleurs fait l'objet d'une documentation dédiée : `GestionDesOnduleurs`.

## Logiciels et services

Le paquet `eole-nut` s'appuie sur le service upsd.

<http://www.networkupstools.org/>

## Historique

Ce paquet est pré-installé sur tous les modules.

## Conteneurs

Le service s'installe sur le système hôte (maître).

### 1.7.8. eole-open-iscsi

Le paquet `eole-open-iscsi` permet de mettre en œuvre l'accès à un réseau de stockage SAN<sup>[p.535]</sup>.

## Logiciels et services

Le paquet `eole-open-iscsi` s'appuie sur les services open-iscsi et multipath.

<http://www.open-iscsi.com>

## Historique

Ce service n'est pré-installé sur aucun module.

Initié grâce à une contribution de Karim Ayari de l'académie de Lyon, a été repris par l'équipe EOLE pour répondre à des besoins exprimés par le ministère de l'écologie.

## Conteneurs

Le service s'installe sur le système hôte (maître).

### 1.7.9. eole-pacemaker

Le paquet `eole-pacemaker` permet la mise en place d'un service de haute disponibilité<sup>[p.522]</sup>.

## Logiciels et services

Le paquet `eole-pacemaker` s'appuie principalement sur le service Corosync<sup>[p.517]</sup>.

<http://clusterlabs.org/>

## Historique

A la base, le service de haute disponibilité était uniquement disponible sur le module Sphynx via le service Heartbeat. Celui-ci se fait maintenant via les logiciels Corosync et Pacemaker. Le service a été adapté afin d'être installé sur n'importe quel module EOLE, y compris en *mode une carte*.

## Conteneurs

Le service s'installe sur le système hôte (maître).

### 1.7.10. eole-snmpd

Le paquet `eole-snmpd` permet d'installer et de configurer un serveur SNMP<sup>[p.536]</sup>.

## Logiciels et services

Le paquet `eole-snmpd` s'appuie sur le service snmpd.

<http://net-snmp.sourceforge.net/>

## Historique

Ce service n'est pré-installé sur aucun module.

Il a été créé et mis à disposition pour répondre à un besoin exprimé par plusieurs académies.

## Conteneurs

Le service s'installe sur le système hôte (maître).

### 1.7.11. eole-vpn

Le paquet `eole-vpn` permet la mise en place d'un VPN<sup>[p.534]</sup>.

## Logiciels et services

Le paquet `eole-vpn` s'appuie principalement sur le logiciel strongSwan<sup>[p.537]</sup>.

<http://www.strongswan.org/>

## Historique

Ce paquet est pré-installé sur les modules Amon et AmonEcole ainsi que sur le module Sphynx.



## Conteneurs

Le service s'installe sur le serveur maître.

# 2. Personnalisation du serveur à l'aide de Creole

Creole<sup>[p.517]</sup> est un ensemble d'outils permettant de mettre en œuvre un serveur suivant une configuration définie.

Il offre des possibilités de personnalisation, permettant à l'utilisateur d'ajouter des fonctionnalités sur le serveur sans risquer de créer une incohérence avec la configuration par défaut et qui ne seront pas écrasées par les futures mises à jour.

Pour personnaliser un serveur, les outils suivants sont à disposition :

- le **patch**<sup>[p.532]</sup> : permet de modifier un template<sup>[p.538]</sup> fourni par EOLE ;
- le **dictionnaire**<sup>[p.518]</sup> **local** permet d'ajouter des options à l'interface de configuration, d'installer de nouveaux paquets ou de gérer de nouveaux services ;
- le **template**<sup>[p.538]</sup> reprend le fichier de configuration d'une application avec, éventuellement, une personnalisation suivant des choix de configuration.

## 2.1. Répertoires utilisés par EOLE

### Répertoires liés au logiciel Creole

#### Dictionnaires

- `/usr/share/eole/creole/dicos/` : contient les dictionnaires fournis par la distribution ;
- `/usr/share/eole/creole/dicos/local/` : contient les dictionnaires créés localement pour le serveur ;
- `/usr/share/eole/creole/dicos/variante/` : contient les dictionnaires fournis par une variante Zéphir.

#### Templates

- `/usr/share/eole/creole/distrib/` : contient tous les templates (distribution, locaux et issus de variantes) ;
- `/usr/share/eole/creole/modif/` : répertoire à utiliser pour créer des patch avec l'outil `gen_patch` ;
- `/usr/share/eole/creole/patch/` : contient les patch réalisés localement (avec ou sans l'outil `gen_patch`) ;
- `/usr/share/eole/creole/patch/variante/` : contient les patch fournis par une variante Zéphir ;
- `/var/lib/eole/` : répertoire recommandé pour le stockage des fichiers templatisés nécessitant un traitement ultérieur ;
- `/var/lib/creole/` : contient la copie des templates après la phase de patch (traitement interne à Creole).

### Autres répertoires spécifiques

- `/etc/eole/` : contient les fichiers de configuration majeurs du module ;

- `/var/lib/eole/config/` : contient les fichiers de configuration de certains outils internes ;
- `/var/lib/eole/reports/` : contient des fichiers de rapport (pour affichage dans l'EAD, par exemple) ;
- `/usr/lib/eole/` : bibliothèques shell EOLE (remplacent *FonctionsEoleNg*) ;
- `/usr/share/eole/sbin/` : scripts EOLE ;
- `/usr/share/eole/diagnose/` : scripts *diagnose*.

## 2.2. Création de patch Creole

Si le fait de renseigner correctement les options de configuration n'offre pas une souplesse suffisante, il faut envisager des adaptations complémentaires.

Les modules EOLE sont livrés avec un ensemble de templates de fichiers de configuration qui seront copiés vers leur emplacement de destination à chaque `instance/reconfigure`.

Il est possible de personnaliser ces fichiers de configuration à l'aide d'un patch.

L'outil `gen_patch` vous permet de générer facilement un nouveau patch. Pour ce faire il suffit de copier le fichier de configuration depuis `/usr/share/eole/creole/distrib/` vers `/usr/share/eole/creole/modif/`, de le modifier et de lancer la commande `gen_patch`.



Copie du fichier du template d'origine :

```
root@scribe:~# cp /usr/share/eole/creole/distrib/php.ini
/usr/share/eole/creole/modif/
```

Changement des paramètres :

```
root@scribe:~# vim /usr/share/eole/creole/modif/php.ini
```

Exécution de la commande `gen_patch` :

```
root@scribe:~# gen_patch
** Génération des patches à partir de modif **
Génération du patch php.ini.patch
** Fin de la génération des patch **
root@scribe:~#
```

Une fois le patch créé, il faut lancer la commande `reconfigure` pour que les nouvelles options soient prises en compte.

La commande `diagnose` renvoie un diagnostic sur les patch :

```
[...]
```

```
*** Patches
```

```
. patches => Ok
```

```
[...]
```



Le nom du patch doit impérativement être celui du nom du fichier template à modifier suivi de

l'extension `.pacth`.

Exemple : `smb.conf.pacth`

Sont concernés par la procédure de patch uniquement les fichiers déjà présents dans le répertoire des templates et référencés dans les dictionnaires fournis par l'équipe EOLE.

Pour les autres fichiers, l'utilisation de dictionnaires locaux et de templates personnalisés est recommandée.

Le répertoire `/usr/share/eole/creole/` contient les répertoires suivants :

- **./distrib/** : templates originaux fournis principalement par le paquet conf d'un module ;
- **./modif/** : endroit où doivent être copiés et modifiés les templates souhaités ;
- **./patch/** : fichiers patch générés à partir des différences entre les deux répertoires précédents.

Le répertoire `/var/lib/creole/` comprend les templates finaux, c'est à dire les templates initiaux avec éventuellement des patches.

Pour désactiver un patch, il suffit de supprimer ou de déplacer le fichier patch.

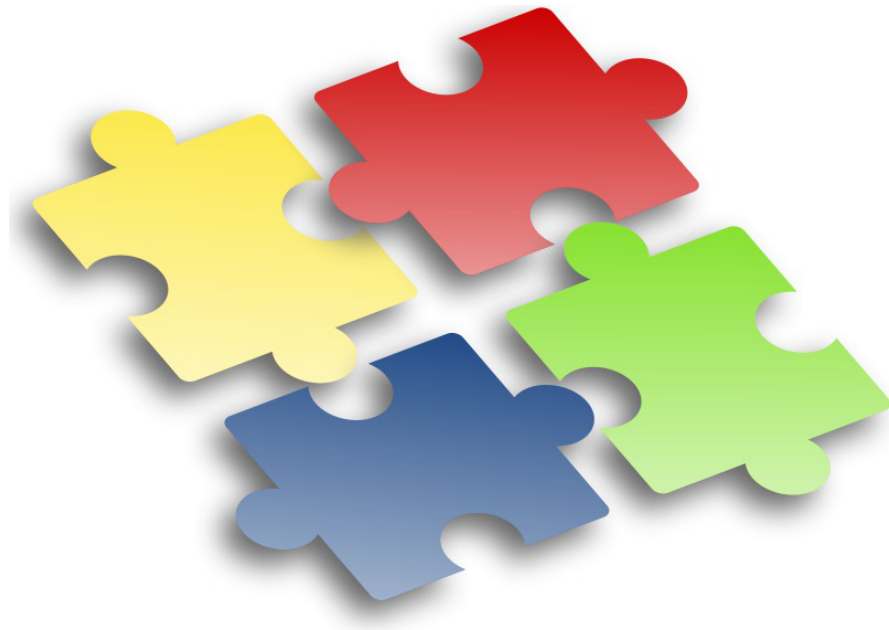

Les adaptations que vous pouvez réaliser sur l'un de vos serveurs EOLE sont susceptible d'intéresser d'autres utilisateurs. Elles peuvent faire l'objet d'une intégration dans le projet EOLE par l'équipe de développement.

Les avantages sont multiples :

- pérennité de vos modifications ;
- diffusion sur l'ensemble de vos serveurs ;
- optimisé par l'équipe ;
- diffuser à tous les utilisateurs.

Aussi n'hésitez pas à proposer votre travail. Pour se faire vous pouvez vous référer à la documentation pour apprendre comment contribuer.

## 2.3. Les dictionnaires Creole

En cas d'ajout de templates<sup>[p.538]</sup> et de variables supplémentaires, il est nécessaire de créer un dictionnaire local.

Ce dictionnaire peut également comprendre des noms de paquet supplémentaire à installer ainsi que des services à gérer.

Un dictionnaire local est un dictionnaire personnalisé permettant d'ajouter des options à Creole.

Un dictionnaire Creole contient un en-tête XML suivi d'une balise racine `<creole></creole>`.

### Structure générale d'un dictionnaire XML Creole

```
<?xml version='1.0' encoding='utf-8'?>
<creole>
  <files>
</files>
  <containers>
</containers>
  <variables>
</variables>
  <constraints>
</constraints>
  <help>
</help>
</creole>
```

Il est toujours intéressant de regarder dans les dictionnaires déjà présents sur le module pour comprendre les subtilités des dictionnaires Creole.

Vous pouvez également vous référer à la DTD<sup>[p.518]</sup> :  
<https://dev-eole.ac-dijon.fr/projects/creole/repository/revisions/master/entry/data/creole.dtd>

### 2.3.1. Ajouter un en-tête XML

L'en-tête est standard pour tous les fichiers XML :

```
<?xml version="1.0" encoding="utf-8"?>
```

Cet en-tête est nécessaire pour que le fichier soit reconnu comme étant au format XML.

Afin d'éviter les problème d'encodage, il est conseillé de créer le fichier sur un module EOLE (avec l'éditeur de texte vim).

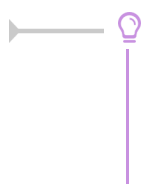

Ajouter la configuration suivante en bas de votre fichier pour forcer l'indentation :

```
<!-- vim: ts=4 sw=4 expandtab
-->
```

Voir aussi...

L'éditeur de texte Vim <sup>[p.228]</sup>

## 2.3.2. Utiliser des fichiers templates, paquets, services et règles de pare-feu

### Maître ou conteneur : <files> ou <containers>

Creole propose un système de conteneurs permettant d'isoler certains services du reste du système.

C'est dans le dictionnaire que les conteneurs sont définis et associés à des services.

Si le conteneur n'est pas spécifié, les services seront installés sur le serveur hôte, le maître.

Pour distinguer les fichiers templates, les paquets et les services de l'hôte de ceux mis dans le conteneur, il faut utiliser deux balises différentes.

Sur le serveur hôte, les fichiers templates, les paquets et les services sont dans une balise <files>.

Dans le cas des conteneurs, il faut spécifier un ensemble de balises <container> à l'intérieur d'une balise <containers>. L'utilisation de la balise <all> permet d'appliquer des balises à tous les <container>. En mode non conteneur cette balise s'applique sur le maître. Pour inhiber ce comportement il faut rajouter l'attribut **instance\_mode='when\_container'**.

La balise <container> doit obligatoirement contenir l'attribut **name** pour renseigner le nom du conteneur.

Lors de la première déclaration d'un conteneur l'attribution d'un identifiant unique (attribut **id**) est obligatoire.

La valeur de cet identifiant permettra de calculer l'adresse IP du conteneur.

Les groupes de conteneurs permettent de réunir des services afin de limiter le nombre de conteneurs.

Ils se déclarent de la même manière que les autres conteneurs. L'affectation d'un conteneur existant à un groupe de conteneurs s'effectue en utilisant l'attribut **group**.

Les ID de groupes de conteneurs de 50 à 99 sont réservés pour les groupes de conteneurs EOLE.

ID	Nom du groupe conteneur	Conteneurs inclus (AmonEcole/Eclair)
50	bdd	annuaire, mysql
51	reseau	web, mail
52	partage	fichier, dhcp, ftp
53	internet	proxy, dns

54	ltspserver	dhcp, ltsp
55	ltspapps	application

Les identifiants de conteneur supérieurs à 100 sont utilisables par les contributeurs.

La liste des identifiants des conteneurs et des groupes de conteneurs déjà affectés est actuellement maintenue sur le wiki EOLE à l'adresse :

<http://dev-eole.ac-dijon.fr/projects/creole/wiki/ContainersID>

```

1 <creole>
2   <files>
3   </files>
4   <containers>
5     <all>
6       <host hostlist='web' name='web_url' ip='adresse_ip_br0'
instance_mode='when_container' comment="Serveur web sur l'IP de
l'interface 0" />
7       <file filename='/etc/fichier_cible' instance_mode=
'when_container' />
8     </all>
9     <container name='web' id='15'>
10      [...]
11    </container>
12    <container name='reseau' id='51' />
13    <!-- affectation du conteneur web au groupe de conteneurs reseau
-->
14    <container name='web' group='reseau' />
15  </containers>
16  [...]
```

## Paquets : <package>

Creole permet de spécifier les paquets à installer pour profiter d'un nouveau service.

A l'instanciation de la machine, les paquets spécifiés seront installés.

Pour cela, il faut utiliser la balise <package> avec comme contenu le nom du paquet.

### Les attributs de la balise <package>

- l'attribut **instance\_mode** permet de définir un comportement en fonction de la présence du mode conteneur ou non : *when\_container*, *when\_no\_container*, *always* (par défaut).

Pour spécifier plusieurs paquets, il faut obligatoirement écrire une balise <package> par paquet.

## Fichiers templates : <file>

Les fichiers templates sont définis dans la balise <file>.

### Les attributs de la balise <file>

- l'attribut **name** (obligatoire) indique l'emplacement où sera copié le fichier ;
- l'attribut **source** permet d'indiquer un nom de fichier source différent de celui de destination ;
- l'attribut **mode** permet de spécifier des droits à appliquer au fichier de destination ;
- l'attribut **owner** permet de forcer le propriétaire du fichier ;
- l'attribut **group** permet de forcer le groupe propriétaire du fichier ;
- l'attribut **filelist** permet de conditionner la génération du fichier suivant des contraintes ;
- si l'attribut **rm** vaut *True*, le fichier de destination sera supprimé si il est désactivé via une *filelist* ;
- si l'attribut **mkdir** vaut *True*, le répertoire destination sera créé si il n'existe pas ;
- l'attribut **instance\_mode** permet de définir un comportement en fonction de la présence du mode conteneur ou non : *when\_container*, *when\_no\_container*, *always* (par défaut) ;
- l'attribut **del\_comment** engendre la suppression des lignes vides et des commentaires dans le fichier cible afin d'optimiser sa templatisation (exemple : `del_comment='#'`).

### Renommage d'un template

L'attribut **name** contient toujours le chemin complet du fichier de destination (par exemple `/etc/hosts`).

Par défaut, le fichier template doit s'appeler de la même façon que le fichier de destination (ici : `hosts`).

Si deux templates ont le même nom, il faudra spécifier le nom du template renommé avec l'attribut **source**.

## Services : <service>

Les dictionnaires Creole intègrent un système de gestion de services GNU/Linux (scripts d'init) qu'il est possible d'utiliser pour activer/désactiver des services non gérés par le module EOLE installé.

**Services non gérés** : services non référencés dans le système de gestion des services de Creole. Ils ne sont jamais modifiés. Ils restent dans l'état dans lequel Ubuntu les a installés ou dans celui que leur a donné l'utilisateur. Les services non gérés sont généralement les services de base Ubuntu (`rc.local`, `gpm`, ...) et tous ceux pour lesquels le module ne fournit pas de configuration spécifique (`mdadm`, ...).

**Services désactivés** : services systématiquement arrêtés et désactivés lors des phases d'instance et de reconfigure. Les services concernés sont généralement liés à une réponse à "non" dans l'interface de configuration du module.

**Services activés** : services systématiquement activés et (re)démarrés lors des phases d'instance et de reconfigure. Les services concernés sont ceux nécessaires au fonctionnement du module.

Les services à activer/désactiver se définissent dans le dictionnaire grâce à la balise **<service>**.

### Les attributs de la balise <service>

- l'attribut **servicelist** (chaîne de caractères alphanumériques) permet de conditionner le démarrage ou l'arrêt d'un service suivant des contraintes ;
- l'attribut **method** permet de définir la façon de gérer les services : `systemd` (par défaut), `apache` et `restartonly` ;

- l'attribut **hidden** (booléen) indique si le service doit être activé ou non, cet attribut est particulièrement utile lors de la redéfinition d'un service, en particulier pour forcer sa désactivation ;
- si l'attribut **redefine** vaut *True*, cela permet de redéfinir un service déjà défini dans un autre dictionnaire ;
- l'attribut **instance\_mode** permet de définir un comportement en fonction de la présence ou non du mode conteneur : *when\_container*, *when\_no\_container*, *always* (par défaut).

### Gestion des services

`systemd` est, dorénavant, la seule méthode valide pour la gestion des services Linux.

À partir d'EOLE 2.7.2, la méthode `restartonly` a été introduite afin de redémarrer les services de base qui nécessitent une continuité, tels que `networkd`, `rsyslog`, `ssh`, `cron`...

La balise `service` peut également être utilisée pour activer/désactiver des configurations de site web apache2 (commandes : `a2ensite` / `a2dissite` ).

Comme pour les services système, l'activation d'un site peut être conditionnée par une `servicelist`.

On peut ainsi gérer le lien symbolique suivant : `/etc/apache2/sites-enabled/monsite` avec :

```
<service method='apache' servicelist='siteperso'>monsite</service>
```

Le fichier de configuration `monsite` étant stocké dans `/etc/apache2/sites-available/`.



Pour spécifier plusieurs services, il faut obligatoirement écrire une balise `<service>` par service.



Une règle `eoled-firewall` peut être liée à un service, ainsi quand un service sera désactivé la règle le sera également.

## Hôtes : `<host>`

La balise `<host>` permet de déclarer des hôtes à ajouter dans le fichier `/etc/hosts` du maître et/ou des conteneurs.

### Les attributs de la balise `<host>`

- l'attribut **name** contient le nom d'une variable contenant des noms d'hôtes (FQDN), simple ou multi, obligatoire ;
- l'attribut **ip** contient le nom d'une variable contenant les adresses IPs associées aux noms, obligatoire ;
- l'attribut **hostlist** permet d'exclure cette entrée suivant des contraintes, optionnel ;
- l'attribut **crossed** combine toutes les adresses avec tous les noms d'hôtes. L'utilisation de *False* génère une association 1 nom d'hôte/1 adresse IP. Doit être *False* dans le cas d'utilisation de variables ayant une relation maître/esclave, *False*, *True* (par défaut) ;
- l'attribut **instance\_mode** permet de définir un comportement en fonction de la présence du mode conteneur ou non : *when\_container*, *when\_no\_container*, *always* (par défaut) ;



- l'attribut **comment** permet l'ajout d'une ligne de commentaire avant la(les) entrée(s), optionnel.

```

1 <containers>
2   <container name="proxy" id='20'>
3     <package>eole-proxy-pkg</package>
4     <service>squid</service>
5     <host hostlist='auth_smb' name='nom_serveur_smb' ip=
      'ip_serveur_smb' instance_mode='when_container' crossed='False' comment=
      "serveurs d'authentification SMB"/>
6   </container>
7 </containers>

```

## Montage d'une partition <disknod>

La balise <disknod> permet de le montage d'une partition du maître à l'intérieur d'un conteneur.

Par exemple, le montage de la partition `/home` dans le conteneur fichier.

### Les attributs de la balise <disknod>

La balise <disknod> ne possède pas d'attribut spécifique.

```

1 <containers>
2   <container name='fichier' id='12'>
3     <disknod>/home</disknod>
4   </container>
5 </containers>

```

⚠ Pour être pris en compte il faut nécessairement arrêter le conteneur avec la commande `CreoleService lxc stop` avant de faire un `gen_conteneurs`.

## Montage d'un répertoire <fstab>

La balise <fstab> sert à déclarer le montage d'un répertoire (qui n'est pas une partition) à l'intérieur d'un conteneur.

Par exemple, le montage du répertoire `/home/mail/` du maître dans le conteneur mail.

### Les attributs de la balise <fstab>

- l'attribut **name** contient le chemin du répertoire à monter ou le nom d'une variable fournissant cette information ;
- si l'attribut **name\_type** vaut *SymLinkOption* cela indique que le chemin sera défini dans la variable indiquée dans l'attribut **name** ;
- l'attribut optionnel **mount\_point** permet de définir le point de montage à l'intérieur du conteneur, par défaut c'est la valeur de l'attribut **name** ;
- si l'attribut **mount\_point\_type** vaut *SymLinkOption* cela indique que le chemin sera défini dans la variable indiquée dans l'attribut **mount\_point** ;
- l'attribut optionnel **options** permet de définir les options de montage ;

- l'attribut **fstablist** (chaîne de caractères alphanumériques) permet de conditionner le montage du répertoire suivant des contraintes.

```

1 <containers>
2   <container name='mail' id='13'>
3     <fstab name='/home/mail' />
4   </container>
5 </containers>

```

⚠ Pour être pris en compte il faut nécessairement arrêter le conteneur avec la commande `CreoleService lxc stop` avant de faire un `gen_conteneurs`.

## Autorisations pour le pare-feu eole-firewall : `<service_access>` et `<service_restriction>`

`eole-firewall` est conçu pour gérer les flux réseau d'un module EOLE.

Il permet d'autoriser des connexions :

- de l'extérieur vers le maître ;
- de l'extérieur vers un conteneur.

Techniquement, ces autorisations se traduisent par des règles *iptables* et, si nécessaire, des connexions TCP Wrapper<sup>[p.538]</sup> et l'activation de modules noyau.

### ⚠ eole-firewall et ERA

Pour les modules Amon et AmonEcole, les règles d'`eole-firewall` ne s'appliquent pas. Seules les règles ERA du modèle choisi s'appliquent.

## Les doublons

S'il y a plusieurs règles sur une interface/port, c'est la dernière règle qui est appliquée .

Par exemple, dans le dictionnaire `20_apache.xml`, on redirige le port `80` dans le conteneur mais dans `25_nginx.xml`, on ouvre le port `80`. Si ces deux dictionnaires sont installés simultanément, c'est l'ouverture du port qui est appliquée.

## L'activation des règles

Si le nom du service correspond a un service déclaré dans le conteneur et que celui-ci est désactivé, alors les accès/restrictions ne s'appliquent pas.

Si `ip` est une variable et que cette variable n'existe pas ou qu'elle est désactivée, la règle ne s'applique pas.

De la même façon pour un port/tcpwrapper avec une variable qui n'existe pas, aucune règle ne s'applique.

ⓘ Malgré son nom, l'attribut `service` des balises `service_access` et `service_restriction` doit être renseigné avec le nom de la `servicelist` associée

au service et non avec le nom du service lui-même.

Si aucune `servicelist` permettant de désactiver le service n'existe, l'attribut peut être rempli librement.

Autoriser un port (XXX) pour un service donné (YYY) :

```
<service_access service='YYY'>
  <port>XXX</port>
</service_access>
```

Dans la balise `port` il est également possible de spécifier le protocole (par défaut c'est TCP).

Par exemple :

```
<service_access service='ntp'>
  <port protocol='udp'>123</port>
</service_access>
```

Avec `tcpwrapper` :

```
<tcpwrapper>YYY</tcpwrapper>
```

Port avec variable (ZZZ) :

```
<port port_type="SymLinkOption">ZZZ</port>
```

List (WWW) pour port/tcpwrapper :

```
<port service_accesslist="WWW">XXX</port>
<tcpwrapper service_accesslist="WWW">YYY</tcpwrapper>
```

### ➤ Règles `eole-firewall` extraites du dictionnaire `/usr/share/eole/creole/dicos/01_network.xml` pour le service `sshd`

```
1 <service_access service='sshd'>
2   <port>22</port>
3   <tcpwrapper>sshd</tcpwrapper>
4 </service_access>
5 <service_restriction service='sshd'>
6   <ip interface='eth0' netmask='netmask_ssh_eth0' netmask_type=
7   'SymLinkOption' ip_type='SymLinkOption'>ip_ssh_eth0</ip>
8   <ip interface='eth1' netmask='netmask_ssh_eth1' netmask_type=
9   'SymLinkOption' ip_type='SymLinkOption'>ip_ssh_eth1</ip>
10  <ip interface='eth2' netmask='netmask_ssh_eth2' netmask_type=
11  'SymLinkOption' ip_type='SymLinkOption'>ip_ssh_eth2</ip>
12  <ip interface='eth3' netmask='netmask_ssh_eth3' netmask_type=
13  'SymLinkOption' ip_type='SymLinkOption'>ip_ssh_eth3</ip>
14  <ip interface='eth4' netmask='netmask_ssh_eth4' netmask_type=
15  'SymLinkOption' ip_type='SymLinkOption'>ip_ssh_eth4</ip>
16 </service_restriction>
```

Si on ne définit que les `service_access`, le port est ouvert pour tout le monde sur toutes les interfaces.

Pour ajouter des restrictions il faut mettre :

```
<service_restriction service='YYY'>
  <ip interface='eth0'>1.1.1.1</ip>
</service_restriction>
```

Dans ce cas, seule l'adresse IP 1.1.1.1 peut accéder à ce service.

Il est possible d'utiliser des variables :

```
<ip interface='auto' ip_type='SymLinkOption'>variable</ip>
```

Il est possible d'utiliser un netmask :

```
<ip interface='eth0' netmask="255.255.255.0"
ip_type='SymLinkOption'>variable</ip>
<ip interface='eth1' netmask="variable_netmask"
netmask_type='SymLinkOption' ip_type='SymLinkOption'>variable</ip>
```

Le paramètre interface peut être :

- ethX (pour une interface donnée) ;
- all (pour toutes les interfaces) ;
- auto (calcul de l'interface via la route) ;
- une variable (avec l'ajout de interface\_type="SymLinkOption").

Il est aussi possible d'ajouter une service\_restrictionlist aux balises ip.

➤ Règles eole-firewall extraites du dictionnaire /usr/share/eole/creole/dicos/01\_network.xml pour le service genconfig

```
1 <service_access service='genconfig'>
2   <port>7000</port>
3 </service_access>
4 <service_restriction service='genconfig'>
5   <ip interface='eth0' netmask='netmask_ssh_eth0' netmask_type=
6   'SymLinkOption' ip_type='SymLinkOption'>ip_ssh_eth0</ip>
7   <ip interface='eth1' netmask='netmask_ssh_eth1' netmask_type=
8   'SymLinkOption' ip_type='SymLinkOption'>ip_ssh_eth1</ip>
9   <ip interface='eth2' netmask='netmask_ssh_eth2' netmask_type=
10  'SymLinkOption' ip_type='SymLinkOption'>ip_ssh_eth2</ip>
11  <ip interface='eth3' netmask='netmask_ssh_eth3' netmask_type=
12  'SymLinkOption' ip_type='SymLinkOption'>ip_ssh_eth3</ip>
13  <ip interface='eth4' netmask='netmask_ssh_eth4' netmask_type=
14  'SymLinkOption' ip_type='SymLinkOption'>ip_ssh_eth4</ip>
15 </service_restriction>
```

## Complément sur les attributs

### instance\_mode

L'attribut instance\_mode remplace les anciens attributs in\_container et container\_only.

Une ressource, qu'elle soit sur le maître ou dans un conteneur, peut n'être à générer que si le mode conteneur est activé ou désactivé :

instance_mode	mode conteneur	mode non conteneur
when_container	✓	

when_no_container		✓
always (default)	✓	✓

Les balises acceptant l'attribut `instance_mode` sont actuellement :

- package ;
- file ;
- service ;
- host ;
- fstab.

## Exemple récapitulatif

### Fichiers templates, paquets et services locaux ou dans un conteneur

```

1 <containers>
2   <!-- dans le conteneur mon_reverseproxy -->
3   <container name="mon_reverseproxy" id='101'>
4     <package>nginx</package>
5     <service servicelist="myrevprox">nginx</service>
6     <file filelist='myrevprox' name='/etc/nginx/sites-enabled/default'
7     source='nginx.default' />
8     <file filelist='myrevprox' name='/var/www/nginx-default/nginx.html' rm
9     ='True' />
10    </container>
11  </containers>
12 <files>
13 <!-- sur le maître-->
14 <service>ntp</service>
15 <file name='/etc/ntp.conf' />
16 <file name='/etc/default/ntpdate' owner='ntp' group='ntp' mode='600' />
17 <file name='/etc/strange/host' source='strangehost.conf' mkdir='True' />
18 </files>

```

Voir aussi...

Choisir le mode du module

## 2.3.3. Utiliser des familles, variables et des séparateurs

### Variables : `<variables>`

L'ensemble des familles et, ainsi, des variables sont définies dans un nœud `<variables></variables>`.

### Familles : `<family>`

Un conteneur famille permet d'avoir des catégories de variables. Celle-ci correspond à un onglet dans l'interface. Les familles sont incluses obligatoirement dans une balise `<variables>`.

Une famille `Squid` pour gérer toutes les variables relatives à `Squid`.

Les attributs de la balise *family* sont les suivants :

- l'attribut **name** (obligatoire) est à la fois le nom et l'identifiant de la famille ;
- l'attribut **mode** permet de définir le mode d'affichage de la famille :
  - mode basique par défaut ;
  - mode normal ;
  - mode expert.
- l'attribut **icon** définit une image associée à l'onglet ;
- l'attribut **hidden** indique si la famille doit être affichée ou non, sa valeur pouvant être modifiée via une condition (voir plus bas).

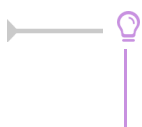

Une famille dont toutes les variables sont cachées (hidden) ou désactivées (disabled) ne sera pas affichée sauf en mode debug.



Les icônes utilisés proviennent des bibliothèques de polices et d'icônes libres :

- Font Awesome : <http://fontawesome.github.io/Font-Awesome/icons> ;
- Font Mfizz : <http://fizzed.com/oss/font-mfizz>.

Pour choisir une icône, il faut se rendre sur les pages ci-dessus et recopier le nom de l'icône. Pour la font Mfizz il faut enlever le préfixe `icon-`.



```
<family name='messagerie' mode='basic' icon='envelope'>
  <variable name='system mail from' type='mail' description="Adresse
  électronique d'envoi pour le compte root"/>
</family>
```

## Variable : <variable>

Une variable contient une description et, optionnellement, une valeur EOLE par défaut.

Les variables peuvent être à valeur unique ou multi-valuées.

Les balises **<variable>** sont incluses obligatoirement dans une balise **<family>**.

Les attributs de la balise *variable* sont les suivants :

- l'attribut **name** (obligatoire) est le nom de la variable ;
- l'attribut **type** (obligatoire) permet d'utiliser un type EOLE avec des vérifications automatiques (fonctions de vérifications associées à chaque type de variable) ;
- l'attribut **description** permet de définir le libellé à afficher dans l'interface de configuration du module ;
- l'attribut **multi** permet de spécifier qu'une variable pourra avoir plusieurs valeurs (par exemple pour un DNS, on aura plusieurs adresses IP de serveurs DNS) ;
- l'attribut **mode** permet de définir le mode d'affichage de la variable (*basic*, *normal* ou *expert*) ;

- si l'attribut **hidden** vaut *True*, la variable ne sera pas affichée dans l'interface de configuration (on peut par exemple souhaiter masquer des variables dont la valeur est calculée automatiquement) ;
- si l'attribut **disabled** vaut *True*, la variable sera déclarée comme désactivée.
- si l'attribut **mandatory** vaut *True*, la variable sera considérée comme obligatoire, cet attribut remplace l'ajout d'un *check obligatoire* au niveau des conditions :
- si l'attribut **redefine** vaut *True*, cela permet de redéfinir une variable déjà définie dans un autre dictionnaire ;
- si l'attribut **exists** vaut *False*, cela permet de définir une variable si et seulement si elle n'a pas déjà été définie dans un autre dictionnaire.
- si l'attribut **remove\_check** vaut *True* pour une variable redéfinie, alors toutes les validations (*check*) associées à cette variable sont réinitialisées ;
- si l'attribut **remove\_condition** vaut *True* pour une variable redéfinie, alors toutes les conditions associées à cette variable sont réinitialisées ;
- si l'attribut **auto\_freeze** vaut *True*, la variable devient à verrouillage automatique. Sa valeur est verrouillée dès le premier enregistrement de la configuration. Dans l'interface de configuration du module, ces variables sont identifiées par la présence d'un cadenas. Ce dernier apparaît verrouillé une fois le serveur instancié ;
- si l'attribut **auto\_save** vaut *True*, la variable devient à enregistrement obligatoire. Sa valeur est obligatoirement enregistrée dans le fichier de configuration et elle n'est donc pas automatiquement modifiée si sa valeur par défaut change au niveau des dictionnaires. On retrouve ainsi un fonctionnement équivalent à celui disponible sur EOLE 2.3.

Les principaux types de variables Creole sont les suivants :

- *number* : la valeur de la variable doit être du type "int". La fonction python `int(value)` ne doit pas retourner d'erreur ;
  - *string* : la valeur de la variable doit être du type "unicode" ;
  - *ip* : valeur de type IP. La valeur doit passer ce test : `IPy.IP('{0}/32'.format(value))` ;
  - *local\_ip* : la même chose que IP, sauf que les adresses réservées et privées soulèvent un warning (voir *IPy* pour des informations sur les adresses réservées et privées) ;
  - *netmask* : adresse de masque réseau. La valeur doit passer ce test : `IPy.IP('0.0.0.0/{0}'.format(value))` ;
  - *network* : adresse réseau. La valeur doit passer ce test : `IPy.IP(value)` ;
  - *broadcast* : adresse de broadcast. : La valeur doit passer ce test : `IPy.IP('{0}/32'.format(value))` ;
  - *netbios* : alphanumérique autorisé sauf pour le 1er caractère qui doit forcément être du type alpha, minimum 2 et maximum 15 caractères ;
  - *domain* :
    - adresse IP. La valeur doit passer ce test : `IPy.IP('{0}/32'.format(value))`
- ou
- alphanumérique et '.' autorisé sauf pour le 1er caractère qui doit forcément être du type alpha. Le '.' est obligatoire. Minimum 2 et maximum 255 caractères ;

- *domain\_strict* : nom DNS uniquement (adresse IP interdite) ;
- *unix\_user* : nom d'utilisateur ou de groupe Unix ;
- *web\_address* : adresse Internet. Doit débuter par `http://` ou `https://` ;
- *hostname* :
  - adresse IP. La valeur doit passer ce test : `IPy.IP('{0}/32'.format(value))`
 ou
  - alphanumérique autorisé sauf pour le 1er caractère qui doit forcément être du type alpha. Minimum 2 et maximum 63 caractères ;
- *hostname\_strict* : nom d'hôte uniquement (adresse IP interdite) ;
- *mail* : adresse e-mail ;
- *port* : entier compris entre 1 et 65535 ;
- *filename* : tout chemin Unix (fichier ou répertoire) ;
- *oui/non* : seules valeurs possibles : "oui" et "non" ;
- *yes/no* : seules valeurs possibles : "yes" et "no" ;
- *on/off* : seules valeurs possibles : "on" et "off" ;
- *password* : la valeur de la variable est masquée dans l'interface une fois le champ validé. Elle est affichée en clair lorsque le champ est édité. Aucune contrainte n'est associée à ce type de variable.

#### Comportement avec `redefine='True'` et `remove_check='False'`

- si la nouvelle variable fournit une valeur par défaut, elle remplace l'ancienne ;
- si la nouvelle variable fournit un ou plusieurs des attributs suivants : *description*, *hidden*, *mandatory*, *auto\_freeze*, *mode*, les valeurs des nouveaux attributs remplacent les anciennes ;
- les attributs *type* et *multi* ne sont pas modifiables ;
- si un nouveau *valid\_enum* est défini dans les fonctions *checks*, il remplace l'ancien ;
- si de nouveaux *disabled\_if(\_not)\_in* sont définis, ils remplacent les anciens ;
- les autres conditions et contraintes sont ajoutées à celles qui étaient déjà définies.

## Valeur : <value>

A l'intérieur d'une balise <variable>, il est possible de définir une balise <value> permettant de spécifier la valeur par défaut de la variable.

## Séparateurs : <separators> et <separator>

Les séparateurs permettent de définir des barres de séparation au sein d'une famille de variable dans l'interface de configuration.

Les séparateurs définis dans un dictionnaire sont placés dans la balise <separators></separators> dans la balise <variables>.

A l'intérieur de la balise <separators> il faut spécifier autant de balises <separator> que de



séparateurs souhaités.

Les attributs de la balise *separator* sont les suivants :

- l'attribut **name** (obligatoire) correspond au nom de la variable suivant le séparateur ;
- si l'attribut **never\_hidden** vaut *True*, le séparateur sera affiché même si la variable associée est masquée.

Dans le cas où il n'y a aucune variable à afficher dans le bloc défini par le séparateur, celui-ci est forcément masqué.

## Exemple

### Variables, familles et séparateurs

```
<variables>
  <family name='services'>
    .. <variable name='activer esu' type='oui/non'
description="Utiliser le logiciel ESU" hidden='True'>
    .. <value>oui</value>
    .. </variable>
  .. </family>
  .. <family name='esu'>
    .. <variable name='esu proxy' type='oui/non'
description="Activer le proxy ESU">
    .. <value>non</value>
    .. </variable>
    .. <variable name='esu proxy server' type='domain'
description='Adresse du proxy ESU' mandatory='True'/>
    .. <variable name='esu proxy port' type='port' description='Port
du proxy ESU' mandatory='True'>
    .. <value>3128</value>
    .. </variable>
    .. <variable name='esu proxy bypass' type='string'
description='Ne pas utiliser le proxy ESU pour' multi='True'>
    .. <value>127.0.0.1</value>
    .. </variable>
  .. </family>
  .. <separators>
    .. <separator name='esu proxy'>Proxy ESU</separator>
  .. </separators>
</variables>
```

## 2.3.4. Comportement des variables

En plus des propriétés décrites explicitement dans les dictionnaires Creole, certaines variables se voient ajouter des contraintes ou des modifications de propriétés en fonction de certains paramètres.

Les variables possédant la propriété `auto_freeze='True'` sont obligatoirement affichées en mode basique lors de la saisie initiale, ceci afin d'attirer l'attention de l'utilisateur sur le fait qu'elles ne seront plus modifiables ultérieurement.

Une exception a été ajoutée à cette règle, si la propriété `expert='True'` est explicitement ajoutée sur la variable, celle-ci apparaîtra uniquement dans le mode expert.

Les variables obligatoires (`mandatory='True'`) ne possédant pas de valeur par défaut (calculée ou non) sont obligatoirement affichées en mode basique, puisque l'utilisateur devra forcément les renseigner.

Les variables non obligatoires (`mandatory='False'`) possédant une valeur par défaut (balise `<value>`) deviennent obligatoires.

## 2.3.5. Mettre en place des contraintes

Des fonctions (contraintes) peuvent être utilisées pour grouper / tester / remplir / conditionner des variables.

L'ensemble des contraintes d'un dictionnaire se place à l'intérieur d'un nœud XML `<constraints></constraints>`.

### Lien entre variables : `<group>`

Il est possible de lier des variables sous la forme d'une relation maître-esclave(s).

La variable maître doit obligatoirement être multi-valuée (`multi='True'`).

Elle se définit dans l'attribut **master**.

Les variables esclaves sont définies entre les balises `<slave>`.

Les variables esclaves deviennent automatiquement multi-valuées.

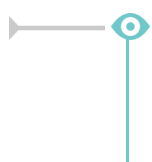

```

1 <group master='adresse_ip_eth0'>
2   <slave>adresse_netmask_eth0</slave>
3   <slave>adresse_network_eth0</slave>
4 </group>

```

### Calcul automatique modifiable `<fill>` ou non `<auto>`

Le calcul automatique permet d'associer automatiquement (par le calcul) une valeur par défaut à une variable.

Cette valeur peut être :

- éditabile par l'utilisateur : balise `<fill>` ;

- non éditable par l'utilisateur (exemple : l'IP d'un serveur en DHCP) : balise `<auto>`.



Contrairement aux versions précédentes si l'utilisateur a choisi de conserver la valeur par défaut d'une variable affectée par un *fill*, le calcul de la valeur sera réalisé à chaque fois, comme pour les variables *auto* sauf si la variable possède l'attribut `auto_save='True'`.



Les calculs *auto* ne sont pas compatibles avec les variables à verrouillage automatique (`auto_freeze`) ou à enregistrement obligatoire (`auto_save`).

L'attribut *name* correspond au nom de la fonction qui sera utilisée pour le calcul.

Les fonctions utilisées peuvent être :

- des fonctions natives de Tiramisu<sup>[p.538]</sup> ;
- des fonctions déclarées dans le fichier `eosfunc.py` ;
- des fonctions ajoutées en tant que fonctions personnalisées (voir ci-dessous).

L'attribut de la balise *param* : `optional='True'` : indique que le paramètre sera ignoré si la variable associée n'existe pas. Cela permet de contourner les erreurs du type : `Utilisation de la variable <param var name> non présente dans un calcul`

L'attribut de la balise *param* : `hidden='False'` : indique que le paramètre sera ignoré si la variable possède des propriétés incompatibles avec le calcul (variable désactivée, variable obligatoire sans valeur, ...). Cela permet de contourner les erreurs du type : `impossible d'effectuer le calcul, l'option <target var name> a les propriétés : ['disabled'] pour : <param var name>`

Les principales fonctions de calcul utilisables avec les balises *fill* et *auto* sont les suivantes :

- *calc\_network* : calcule l'adresse réseau par défaut à partir d'une IP et d'un masque de sous-réseau .

```
<fill name='calc_network' target='my_network'>
  <param type='eole' name='ip'>my ip</param>
  <param type='eole' name='netmask'>my netmask</param>
</fill>
```

- *calc\_broadcast* : calcule l'adresse de broadcast à partir d'une adresse IP et d'un masque de sous-réseau .

```
<fillname='calc broadcast' target='my broadcast'>
  <param type='eole' name='ip'>my ip</param>
  <param type='eole' name='netmask'>my netmask</param>
</fill>
```

- *calc\_val* : renvoie la valeur passée en paramètre (généralement la valeur d'une autre variable)

```
<fill name='calc_val' target='nom_machine'>
  <param type='eole' name='valeur'>eole module</param>
</fill>
```

- *calc\_val\_first\_value* : renvoie la valeur de la première variable définie

```
<fill name='calc_val_first_value' target='eolessso_adresse'>
  <param type='eole' optional='True' hidden='False'>web_url</param>
  <param type='eole'>adresse_ip_eth0</param>
</fill>
```

- *calc\_multi\_val* : renvoie les valeurs passées en paramètre en supprimant les doublons

```
<fill name='calc_multi_val' target='ssl_organization_unit_name'>
  <param>110 043 015</param>
  <param type='eole'>nom_academie</param>
  <param type='eole'>numero_etab</param>
</fill>
```

Si l'une des valeurs passées à la fonction est vide, elle renverra une liste vide.

À partir d'EOLE 2.6.2, il est possible de modifier ce comportement en ajoutant la balise suivante :

```
<param name='allow_none'>True</param>.
```

- *concat* : concaténation de plusieurs valeurs

```
<fill name="concat" target='bacula_dir_name'>
  <param type='eole' name='valeur1'>nom_machine</param>
  <param name='valeur2'>-dir</param>
</fill>
```

- *calc\_multi\_condition* : la valeur est déterminée en fonction d'une ou de plusieurs autres variables. Le résultat peut être une chaîne de caractères ou la valeur d'une autre variable multi ou non (si type='eole')

```
<auto name='calc_multi_condition' target='variable_calculée'>
  <param>oui</param>
  <param type='eole' name='condition_1'>activer_logiciel1</param>
  <param type='eole' name='condition_2'
  hidden='False'>activer_logiciel2</param>
  <param name='match'>oui</param>
  <param name='mismatch' type='eole'>variablemiss</param>
  <param
  name='default_mismatch'>valeur_si_variablemiss_disabled</param>
</auto>
```

Il est possible d'utiliser des *calc\_multi\_condition* avec des variables non déclarées ou désactivées mais uniquement si toutes les variables testent la même condition.

A *contrario*, il est possible de spécifier une condition différente pour chacune des variables en en fournissant la liste dans la première balise param : `<param>['non', 'oui']</param>`. Dans ce cas, il faut exactement le bon nombre de variables et que celles-ci soient accessibles.

## Validation et/ou liste de choix : <check>

La valeur renseignée pour une variable est validée par une fonction.

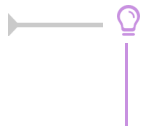

La déclaration de nombreuses validations peut être évitée en affectant un type adapté à chacune des variables.

L'attribut *name* correspond au nom de la fonction qui sera utilisée pour le calcul.

Les fonctions utilisées peuvent être :

- des fonctions natives de Tiramisu<sup>[p.538]</sup> ;
- des fonctions déclarées dans le fichier `eosfunc.py` ;
- des fonctions ajoutées en tant que fonctions personnalisées (voir ci-dessous).

L'attribut de la balise *param* : *optional='True'* : indique que le paramètre sera ignoré si la variable associée n'existe pas. Cela permet de contourner les erreurs du type : Utilisation de la variable <param var name> non présente dans un calcul

L'attribut de la balise *param* : *hidden='False'* : indique que le paramètre sera ignoré si la variable possède des propriétés incompatibles avec le calcul (variable désactivée, variable obligatoire sans valeur, ...). Cela permet de contourner les erreurs du type : impossible d'effectuer le calcul, l'option <target var name> a les propriétés : ['disabled'] pour : <param var name>

La présence de l'attribut **level="warning"** indique que le test de validation n'est pas bloquant.

En cas d'échec de la validation un message d'alerte apparaîtra mais la valeur sera tout de même acceptée.

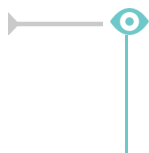

```
1 <check name="valid_ipnetmask" target="adresse_netmask_eth0" level=
  "warning">
2   <param type='eole'>adresse_ip_eth0</param>
3 </check>
```

Les principales fonctions de validation disponibles sont les suivantes :

- *valid\_enum* : la valeur doit être choisie parmi celles de la liste, si *checkval* est à False, l'utilisateur est autorisé à entrer la valeur de son choix (liste ouverte)

```
<check name="valid_enum" target="lettre">
  <param>['a','b','c']</param>
  <param name="checkval">False</param>
</check>
```

- *valid\_regexp* : la valeur doit être conforme à une expression rationnelle

```
<check name='valid_regexp' target='code_ent'>
  <param>^[A-Z][0-9]${</param>
  <param name='err_msg'>L'identifiant doit etre compose d'une lettre
  et d'un chiffre</param>
</check>
```

- *valid\_differ* : la valeur doit être différente de celle passée en paramètre

```
<check name='valid differ' target='smb_workgroup'>
  <param type='eole' hidden='False'>smb_netbios_name</param>
</check>
```

- *valid\_entier* : la valeur doit être un entier sur lequel on peut définir un minimum et/ou un maximum

```
<check name='valid entier' target='nombre'>
  <param name='mini'>0</param>
  <param name='maxi'>50</param>
</check>
```

- *valid\_networknetmask* : vérifie la cohérence entre une variable de type *network* et la variable de type *netmask* associée

```
<check name="valid_networknetmask" target="netmask_ssh_eth0">
  <param type='eole'>ip_ssh_eth0</param>
</check>
```

- *valid\_ipnetmask* : vérifie la cohérence entre une variable de type *ip* et la variable de type *netmask* associée

```
<check name="valid_ipnetmask" target="adresse_netmask_eth0"
level="warning">
  <param type='eole'>adresse_ip_eth0</param>
</check>
```

- *valid\_in\_network* : vérifie la cohérence entre une variable de type *ip* et les variables de type *network* et *netmask* associées

```
<check name="valid_in_network" target="adresse_ip_gw">
  <param type='eole'>adresse_network_eth0</param>
  <param type='eole'>adresse_netmask_eth0</param>
</check>
```

Autre fonction de validation disponible mais non utilisée dans les dictionnaires livrés :

- *valid\_broadcast*

## Contrainte entre variables : <condition>

### disabled\_if\_in et disabled\_if\_not\_in

Les conditions *disabled\_if\_in* et *disabled\_if\_not\_in* permettent :

- d'activer/désactiver une variable (*type='variable'*)
- d'activer/désactiver une famille (*type='family'*)
- d'activer/désactiver des services (*type='servicelist'*)
- d'activer/désactiver des règles de pare-feu (*type='service\_accesslist'*)
- d'activer/désactiver la templatisation de fichiers (*type='filelist'*)

en fonction d'un ensemble de conditions.

```

1 <condition name='disabled_if_not_in' source='port_rpc'>
2   <param>0</param>
3   <param>7080</param>
4   <target>ip_eth0</target>
5   <target type='family' optional='True'>net</target>
6   <target type='filelist'>ldap</target>
7   <target type='servicelist'>ldap</target>
8 </condition>

```

La syntaxe `<param></param>` permet de mettre en place une condition sur le fait que la variable source est renseignée ou non.

### ! **hidden\_if\_in et hidden\_if\_not\_in**

Les anciennes conditions *hidden\_if\_in* et *hidden\_if\_not\_in* sont toujours supportées mais leur comportement est désormais calqué sur celui des *disabled\_if\_in* et *disabled\_if\_not\_in* par lesquelles elles doivent être remplacées.

## Gestion des variables inexistantes ou désactivées

Si l'attribut **optional** de la balise target vaut **'True'**, la cible sera ignorée si elle n'existe pas.

Cela permet de contourner les erreurs du type : Variable <target var name> inexistante mais avec condition

Si l'attribut **fallback** de la balise condition vaut **'True'**, les cibles seront automatiquement désactivées si le calcul de la condition est impossible (variable source inconnue ou désactivée).

Cela permet de contourner les erreurs du type : Variable <src var name> inexistante mais utilisée dans une condition

Son utilisation évite d'avoir à déclarer explicitement la variable source avec l'attribut *exists='False'* dans le dictionnaire courant.

```

1 <condition name='disabled_if_in' source='activer_spamassassin' fallback=
   'True'>
2   <param>non</param>
3   <target type='variable'>exim_spam_score</target>
4 </condition>

```

## Désactivation de variables entre esclaves du même groupe

À partir de la version 2.6.1 d'EOLE, il est possible de gérer la désactivation d'une variable esclave en fonction de la valeur d'une autre variable esclave du même groupe.

Dans les versions précédentes, il était possible de désactiver totalement une variable esclave mais pas de le faire pour une seule de ses valeurs.

### 🕒 **Dictionnaire avec conditions de désactivation entre variables esclaves**

```

1 <?xml version="1.0" encoding="utf-8"?>
2 <creole>
3   <files/>
4   <variables>
5     <family name='famille_demo'>

```

```

6         <variable name='ma_master' type='string' description='Je suis
une variable maitre' multi="True"/>
7         <variable name='ma_slave1' type='oui/non' description='Je suis
une variable esclave qui cache'>
8             <value>oui</value>
9         </variable>
10        <variable name='ma_slave2' type='string' description='Je suis
une variable esclave qui peut être caché' />
11        <variable name='ma_slave3' type='string' description='Je suis
une variable esclave qui peut être caché aussi' />
12    </family>
13 </variables>
14 <constraints>
15     <group master='ma_master'>
16         <slave>ma_slave1</slave>
17         <slave>ma_slave2</slave>
18         <slave>ma_slave3</slave>
19     </group>
20     <condition name='disabled_if_in' source='ma_slave1'>
21         <param>non</param>
22         <target type='variable'>ma_slave2</target>
23     </condition>
24     <condition name='disabled_if_in' source='ma_slave1'>
25         <param>oui</param>
26         <target type='variable'>ma_slave3</target>
27     </condition>
28 </constraints>
29 <help/>
30 </creole>

```

### Template associé au dictionnaire

```

1 %for %%master in %%ma_master
2 pour %%master :
3 %if %%master.ma_slave1 == 'oui'
4 * ma_slave2 : %%master.ma_slave2
5 %else
6 * ma_slave3 : %%master.ma_slave3
7 %end if
8 %end for

```

## frozen\_if\_in et frozen\_if\_not\_in

Les conditions *frozen\_if\_in* et *frozen\_if\_not\_in* permettent de passer une variable en mode automatique (valeur non modifiable par l'utilisateur) en fonction d'un ensemble de conditions.

```

1 <condition name='frozen_if_not_in' source='eth0_method'>
2     <param>statique</param>
3     <target type='variable'>adresse_ip_eth0</target>
4     <target type='variable'>adresse_netmask_eth0</target>
5     <target type='variable'>adresse_ip_gw</target>
6 </condition>

```

La syntaxe `<param></param>` permet de mettre en place une condition sur le fait que la variable source est renseignée ou non.



## Gestion des variables inexistantes ou désactivées

Si l'attribut **optional** de la balise target vaut **'True'**, la cible sera ignorée si elle n'existe pas.

Cela permet de contourner les erreurs du type : Variable <target var name> inexistante mais avec condition

Si l'attribut **fallback** de la balise condition vaut **'True'**, les cibles seront automatiquement désactivées si le calcul de la condition est impossible (variable source inconnue ou désactivée).

Cela permet de contourner les erreurs du type : Variable <src var name> inexistante mais utilisée dans une condition

Son utilisation évite d'avoir à déclarer explicitement la variable source avec l'attribut *exists='False'* dans le dictionnaire courant.

## mandatory\_if\_in et mandatory\_if\_not\_in

Les conditions *mandatory\_if\_in* et *mandatory\_if\_not\_in* permettent passer une variable en mode obligatoire (une valeur doit être renseignée par l'utilisateur) en fonction d'un ensemble de conditions.

```

1 <condition name='mandatory_if_not_in' source='mode_zephir'>
2   <param>non</param>
3   <target type='variable'>nom_carte_eth0</target>
4   <target type='variable'>nom_zone_eth0</target>
5 </condition>

```

La syntaxe `<param></param>` permet de mettre en place une condition sur le fait que la variable source est renseignée ou non.

## Gestion des variables inexistantes ou désactivées

Si l'attribut **optional** de la balise target vaut **'True'**, la cible sera ignorée si elle n'existe pas.

Cela permet de contourner les erreurs du type : Variable <target var name> inexistante mais avec condition

Si l'attribut **fallback** de la balise condition vaut **'True'**, les cibles seront automatiquement désactivées si le calcul de la condition est impossible (variable source inconnue ou désactivée).

Cela permet de contourner les erreurs du type : Variable <src var name> inexistante mais utilisée dans une condition

Son utilisation évite d'avoir à déclarer explicitement la variable source avec l'attribut *exists='False'* dans le dictionnaire courant.

## Ajout de fonctions personnalisées

Il est possible d'ajouter des bibliothèques de fonctions personnalisées dans le répertoire `/usr/share/creole/funcs`.

Les bibliothèques doivent posséder l'extension `.py` et contenir des fonctions python.



```
# -*- coding: utf-8 -*-  
def to_iso(data):  
    """ encode une chaine en ISO """  
    try:  
        return unicode(data, "UTF-8").encode("ISO-8859-1")  
    except:  
        return data
```



Si vous devez importer des bibliothèques python dans un fichier de fonctions personnalisées, ne les importez pas en début de fichier. Les imports doivent être faits dans la fonction de calcul elle-même.



Les adaptations que vous pouvez réaliser sur l'un de vos serveurs EOLE sont susceptibles d'intéresser d'autres utilisateurs. Elles peuvent faire l'objet d'une intégration dans le projet EOLE par l'équipe de développement.

Les avantages sont multiples :

- pérennité de vos modifications ;
- diffusion sur l'ensemble de vos serveurs ;
- optimisé par l'équipe ;
- diffuser à tous les utilisateurs.

Aussi n'hésitez pas à proposer votre travail. Pour se faire vous pouvez vous référer à la documentation pour apprendre comment contribuer.

## 2.3.6. Afficher de l'aide

Il est possible d'afficher de l'aide dans l'interface :

- affichée au survol de l'onglet : **<family>** ;
- affichée au survol du libellé de la variable : **<variable>**.

L'ensemble des aides d'un dictionnaire est dans la balise **<help>**.

```

<help>
  <variable name='adresse ip eth0'>
    Adresse IP de la premiere carte réseau (ex: 10.21.5.1)
  </variable>
</help>
<help>
  <family name='messagerie'> Paramétrage du serveur de
messagerie (MTA) Exim :
  - Paramétrage d'Exim selon 5 modèles ;
  - Paramétrage du domaine de messagerie suivant le modèle
Exim ;
  - Paramétrage des réécritures d'adresses ;
  - Paramétrage des logs Exim ;
  - Paramétrage du relais des mails ;
  - Paramétrage d'activation de spamassassin ;
  - Paramétrage d'activation de Sympa.
</family>
</help>

```

## 2.4. Le langage de template Creole

Les variables du dictionnaire Creole sont accessibles en les préfixant par la chaîne de caractères : **%%**.

Si dans le dictionnaire Creole :

`adresse ip eth0` vaut `192.168.170.1`

Et qu'on a dans un template source le contenu suivant :

`bla bla bla %%adresse ip eth0 bla bla bla`

Après instanciation, le fichier cible contiendra :

`bla bla bla 192.168.170.1 bla bla bla`



Dans les cas où une variable est susceptible d'être confondue avec le texte qui l'entoure, il est possible d'encadrer son nom par des accolades :

```
%%{adresse_ip eth0} est identique à %%adresse_ip eth0.
```

## 2.4.1. Déclarations du langage Creole

Creole fournit un langage de template complet.

Il est possible de créer des boucles, des tests, de gérer les lignes optionnelles, de réaliser des inclusions répétées, ...

### La déclaration de test : if

Syntaxe :

```
%if EXPRESSION |code if %else |code else %end if
```

Dans les tests il est possible d'utiliser les opérateurs du langage python : `==`, `!=`, `>`, `<`, `>=`, `<=`, `not`, `and`, `or`, ...



```
%if %%size > 500
c'est grand
%elif %%size >= 250
c'est moyen
%else
c'est petit
%end if
```



```
%if %%toto == 'yes' and ( %%titi != "" or %%tata not in
['a','b','c'] ) :
la condition a été validée
%end if
```

### La déclaration d'itération : for

Syntaxe :

```
%for %%iterateur in EXPRESSION
CODE avec %%iterateur
%end for
```

La boucle `%%for` est particulièrement intéressante lorsque l'on souhaite effectuer des traitements sur une **variable multi-valuée**.



```
%for %%i in range(4)
  itération %%i
%end for
%for %%valeur in %%variable multivaluée
  %%valeur
%end for
```



Pour des traitements simples, la fonction prédéfinie `%%custom_join` (voir section suivante) peut avantageusement éviter la mise en place d'une boucle `%for`.

## La notation pointée

Si une variable Creole est **multivaluée** et **maître** (*master d'un groupe de variable*) alors, il est possible de faire appel à ses variables **esclaves** à l'intérieur de la boucle `%for`.

Si `netmask_admin_eth0` est esclave de `ip_admin_eth0` alors, il est possible d'appeler cette variable en notation pointée.

Par exemple : dans le dictionnaire Creole figurent les variables suivantes.

`ip_admin_eth0` est la variable maître et :

- `ip_admin_eth0 = ['1.1.1.1', '2.2.2.2']`
- `netmask_admin_eth0 = ['255.255.255.255', '255.255.255.255']`

Le template suivant :

```
%for %%ip_admin in %%ip_admin_eth0
  %%ip_admin/%%ip_admin.netmask_admin_eth0
%end for
```

donnera comme résultat :

```
1.1.1.1/255.255.255.255
2.2.2.2/255.255.255.255
```

Il est également possible aussi d'accéder à l'index (la position dans la liste) de la variable en cours de boucle :

```
%for %%idx, %%val in %%enumerate(%%ip_admin_eth0)
  L'index de %%val est : %%idx
%end for
```

Le template généré sera le suivant :

```
l'index de : 1.1.1.1 est : 0
l'index de : 2.2.2.2 est : 1
```

Il est également possible (mais déconseillé) d'utiliser une "notation par item" (notation entre crochets).

Par exemple pour accéder à l'item numéro 5 d'une variable, il faut écrire :

```
variable[5]
```

La variable doit être évidemment être **multivaluée** et comporter au minimum (*item+1*) valeurs.

```
ip_admin_eth0 = ['1.1.1.1', '2.2.2.2', '3.3.3.3']
```

et si un template a la forme suivante :

```
bla bla
```

```
%%ip_admin_eth0[2]
```

```
bla bla
```

alors l'instanciation du template donnera comme résultat :

```
bla bla
```

```
3.3.3.3
```

```
bla bla
```

### ⚠ .value et .index

Les attributs `.value` et `.index` ne sont plus supportés et ne doivent plus être utilisés dans les templates.

## Les déclarations spéciales echo et set

L'instruction `%echo` permet de déclarer une chaîne de caractères afin que celle-ci apparaisse telle quelle dans le fichier cible.

Cela est utile lorsqu'il y a des caractères spéciaux dans le template source et, en particulier, les caractères `%` et `\` qui sont susceptibles d'être interprétés par le système de template.



```
%echo "- deux barres obliques : \\\n- un pourcentage : %"
```

L'utilisation de l'instruction `%echo` ne rend pas les templates très lisibles d'autant plus que, généralement, on souhaite intercaler des variables au milieu des caractères spéciaux.

En pratique, il est donc préférable de passer par des variables locales que l'on peut déclarer avec `%set`.



```
%set %%slash='\\'
%set %%double_slash='\\\\'
%%double_slash%%machine%%{slash}partage
```

## Autres déclarations

### La déclaration while

Syntaxe: `%while EXPR contenu`

```
%end while
```

Exemple :

```
%while %someCondition('arg1', %%arg2)
```

```
The condition is true.
```

```
%end while
```

### La déclaration repeat

Syntaxe : `%repeat EXPR`

```
%end repeat
```

### La déclaration unless

```
%unless EXPR
```

```
%end unless
```

peut être utile si une variable est dans le dictionnaire Creole pour "ne pas" exécuter une action : `!`

```
%unless %%alive
```

```
do this
```

```
%end unless
```

### La syntaxe d'inclusion

il est possible d'inclure des fichiers à l'aide de la déclaration suivante :

```
%include "includeFileName.txt"
```

ou bien à partir du nom long du fichier à inclure (le nom de fichier étant ici renseigné dans une variable Creole :

```
%include source=%%myParseText
```

### Effacement des retours chariots : slurp

Exemple d'utilisation :

```
%for %%i in range(15)
```

```
%%i-%slurp
```

```
%end for
```

donnera :

```
1-2-3-4-5-6...
```

sur une seule ligne (gobe les retours chariots)

remarquons que dans ce cas là, `slurp` n'est pas nécessaire et il est possible d'écrire le end sans sauter de ligne :

```
%for %%i in range(15)
```

```
%%i-%end for
```

exemple 2 :

```
%if %%dns nameservers != ['']
```

```
dns nameservers %slurp
```

```
%for %%name_server in %%dns nameservers %%name_server %slurp
```

```
%end for
```

```
%end if
```

```
#
```

générera :

```
dns_nameserver toto titi #
```

## 2.4.2. Fonctions prédéfinies

Il est possible d'accéder à des fonctions prédéfinies, provenant du module : `eosfunc.py`.

Ces fonctions peuvent être utilisées dans un template de la manière suivante (exemple) :

```
[...] %%fonction_predefinie(%%variable) [...]
```

### Variable "optionnelle" : `is_defined`

Il peut arriver qu'on ne soit pas sûr que la variable que l'on souhaite tester soit définie dans les dictionnaires présents sur le module ou que la variable soit désactivée.

C'est le cas lorsque l'on veut traiter un cas particulier dans un template qui est commun à plusieurs modules.

Hors, si une variable est utilisée dans le template cible sans avoir été définie, le processus d'instanciation sera stoppé.

Pour tester si une variable est définie, il faut utiliser la fonction `%%is_defined`.

```
%%if %%is_defined('ma variable')
%%ma_variable
%%else
la variable n'est pas définie
%%end if
```

Contrairement à toutes les autres fonctions, `is_defined` nécessite comme argument le nom de la variable fourni sous forme d'une **chaîne de caractères**.

Si une variable non définie est placée dans un bloc qui n'est pas traité (conditionné par une fonction ou d'autres variables), ça n'est pas bloquant.

Dans de nombreux cas, la fonction `is_defined` peut avantageusement être remplacée par la fonction `getVar` à laquelle on aura pris soin d'indiquer une valeur par défaut à renvoyer en cas d'indisponibilité de la variable (voir ci-dessous).

### Variable "vide" : `is_empty`

Il n'est pas toujours évident, en particulier lorsque l'on manipule des variables multi-valuées, de trouver le test adéquat afin de déterminer si une variable est vide.

Pour tester si une variable est vide, il est désormais recommandé d'utiliser la fonction `%%is_empty`.

```
%%if not %%is_empty(%%ma_variable)
%%ma_variable[0]
```



```
%else
la variable est vide
%end if
```

## Concaténation des éléments d'une liste : `custom_join`

La fonction `%%custom_join` permet de concaténer facilement les éléments d'une variable multi-valuée.

Cela permet d'éviter le recours à une boucle `%for` et l'utilisation de l'instruction `%slurp` qui est souvent source d'erreurs.

Il est possible de spécifier le séparateur à utiliser en le passant comme paramètre à la fonction.

En l'absence de ce paramètre, le séparateur utilisé est l'espace.



```
%%custom_join(%%ma_variable, ':')
```

Si `ma_variable` vaut ['a', 'b', 'c'], cela donnera :

```
a:b:c
```

## Variable "dynamique" : `getVar`

Une variable dynamique prend comme nom (ou partie du nom) la valeur d'une autre variable.



```
%for %%interface in range(0, %%int(%%nombre_interfaces))
```

```
L'interface eth%%interface a pour adresse
```

```
%%getVar('adresse_ip_eth'+str(%%interface))
```

```
%end for
```

La fonction `getVar` peut également être utilisée lorsque l'on n'est pas certain qu'une variable est disponible car il est possible de lui spécifier une valeur par défaut à renvoyer en cas d'indisponibilité.



```
%if %%getVar("activer mon logiciel", "non") == 'oui'
```

```
Activation du logiciel
```

```
%end if
```

## Variable esclave "dynamique" : `getattr`

Lorsque le nom de la variable esclave doit être calculé, on peut utiliser `%%getattr` à la place de la notation pointée.



```
%set %%num='0'
```

```
%for %%ip_ssh in %%getVar('ip_ssh_eth'+%%num)
SSH est autorisé pour %%ip_ssh/%%getattr(%%ip_ssh,
'netmask_ssh_eth'+%%num)
%end for
```

La fonction *getattr* peut également être utilisée lorsque l'on n'est pas certain qu'une variable esclave est disponible (inexistante ou désactivée) car il est possible de lui spécifier une valeur par défaut à renvoyer en cas d'indisponibilité.

```
%for %%iterator in %%var_master
%%getattr(%%iterator, 'var_slave', 'default')
%end for
```

## Autres fonctions

### Fonctions de traitement des chaînes de caractères

- transformation d'une chaîne en majuscules : `%%upper(%%ma chaîne)` ;
- transformation d'une chaîne en minuscules : `%%lower(%%ma chaîne)` ;
- encodage d'une chaîne en ISO-8859-1 (au lieu d'UTF-8) : `%%to_iso(%%ma chaîne)` ;
- transformation d'un masque réseau (ex : 255.255.255.0) en classe d'adresse (ex : 24) : `%%calc_classe(%%mask)` ;

### Fonctions de tests

- vérification que la variable est une adresse IP (et pas un nom DNS) : `%%is_ip(%%variable)` ;
- vérification de l'existence d'un fichier : `%%is_file(%%fichier)`.

## Déclaration de fonctions locales

Pour un traitement local et répétitif, il peut être pratique de déclarer une fonction directement dans un template avec `%def` et `%end def`.

Cependant, la syntaxe à utiliser dans ces fonctions est assez complexe (on ne sait jamais quand mettre le caractère `%` !) et ce genre de déclaration ne facilite pas la lisibilité du template.

Les fonctions déclarées localement s'utilisent de la même façon que les fonctions déjà prédéfinies.

```
%def nombre_points(chaine)
..%return chaine.count('.')
%end def
Il y a %%nombre_points(%%ma variable) points dans ma variable.
```

## Ajout de fonctions personnalisées

Il est possible d'ajouter des bibliothèques de fonctions personnalisées dans le répertoire `/usr/share/creole/funcs`.

Les bibliothèques doivent posséder l'extension `.py` et contenir des fonctions python.



```
# -*- coding: utf-8 -*-  
def to_iso(data):  
    """ encode une chaine en ISO """  
    try:  
        return unicode(data, "UTF-8").encode("ISO-8859-1")  
    except:  
        return data
```



Si vous devez importer des bibliothèques python dans un fichier de fonctions personnalisées, ne les importez pas en début de fichier. Les imports doivent être faits dans la fonction de calcul elle-même.



Les adaptations que vous pouvez réaliser sur l'un de vos serveurs EOLE sont susceptibles d'intéresser d'autres utilisateurs. Elles peuvent faire l'objet d'une intégration dans le projet EOLE par l'équipe de développement.

Les avantages sont multiples :

- pérennité de vos modifications ;
- diffusion sur l'ensemble de vos serveurs ;
- optimisé par l'équipe ;
- diffuser à tous les utilisateurs.

Aussi n'hésitez pas à proposer votre travail. Pour se faire vous pouvez vous référer à la documentation pour apprendre comment contribuer.

## 2.4.3. Utilisation avancée

### Modification des méta-caractères utilisés

Dans le cas où il y a trop de % dans le template, il est possible de changer carrément de méta-caractères, en ajoutant une section `compiler-settings` en en-tête du template.

Cette méthode est, par exemple, utilisée pour la génération du fichier de configuration du logiciel `eJabberd` qui est en déclaré en Erlang<sup>[p.520]</sup>.

#### Utilisation de @ et @@ à la place de % et %%

```
%compiler-settings
directiveStartToken = @
cheetahVarStartToken = @@
%end_compiler-settings
```

### Utilisation de `creole_client`

Les fonctionnalités de `creole_client` sont utilisables directement dans les templates.

Il est par exemple possible de lister toutes les variables et leurs valeurs :

```
%for %%var, %%value in %%creole_client.get creole().items()
  %%var : %%value
%end for
```

Donnera le résultat suivant (notez que le nom des variables esclaves est précédé de celui de la variable maître associée) :

```
ssl_organization name : Ministere Education Nationale (MENESR)
https port :
check passwd min len two type : 9
container ip proxy : 127.0.0.1
nom cache pere zone.options cache pere zone : []
nom cache pere : []
ignore expect 100 :
off eolessa adresse : 192.168.230.205
activer dhcprelay : non
[ ... ]
```

Plus généralement, il est possible d'accéder à toutes les informations décrites dans les dictionnaires comme celles concernant les conteneurs, les services et les tâches programmées.

```
Liste des conteneurs :
%for %%container in %%creole_client.get containers()
  * %%container['name']
```

```

%end for
Liste des services actifs :
%for %%srv in %%creole client.get_services()
%if %%srv.has key('activate')
* %%srv['name']
.%end if
%end for

%set %%sched = %%creole client.get('schedule.schedule')
Les tâches programmées sont exécutées à
%%{sched['hour']}h%%{sched['minute']}

```

## 2.4.4. Exemple

### ▶ Templatiser un nouveau fichier

Nous voulons templatiser le fichier `toto.conf` à l'aide des mécanismes Creole afin de rajouter l'`adresse_ip_eth0` (variable existante) ainsi que l'adresse de l'établissement (nouvelle variable).

#### ● Ajouter un dictionnaire local

Dans `/usr/share/eole/creole/dicos/local/`  
ajouter un fichier `.xml`

#### ● Ajouter votre fichier template

Notre fichier `toto.conf` sera placé dans `/usr/share/eole/creole/distrib/`  
Il faut ajouter les variables à l'aide de la syntaxe Creole.

**exemple** : l'adresse est `%%adresse_ip_eth0` et l'adresse est `%%adresse_etablissement`

#### ● Entrer l'adresse de l'établissement

- Aller dans l'interface de configuration du module
- Dans l'onglet `Perso` renseigner l'adresse de l'établissement
- Enregistrer

#### ● Reconfigurer

Le mécanisme de configuration a écrit votre fichier `/etc/toto.conf` avec les variables.

#### 🗨 Commentaires généraux

##### Les variantes Zéphir

Cette procédure décrit comment ajouter des spécifications locales.

Dans le cadre d'un développement massif, le module Zéphir propose un mécanisme de variantes semblable.

Instancier un template avec CreoleCat

## 2.5. Le fichier de configuration Creole

Le fichier de configuration principal d'un module EOLE est enregistré dans `/etc/eole/config.eol`.

Ce fichier est au format JSON [p.524].



Bien que ce fichier semble simple et lisible, il est fortement déconseillé de l'éditer sans passer par l'interface de configuration du module.

### Version du fichier

Depuis EOLE 2.4, le numéro de sous-version du module EOLE sur lequel a été enregistré le fichier de configuration est stocké dans celui-ci.

Il est associé au mot-clé réservé : `__version__`.

Exemple : `"__version__": "2.6.1"`.

### Représentation des variables et des valeurs associées

Seules les variables modifiées par l'utilisateur et celles faisant l'objet d'un enregistrement obligatoire sont stockées dans le fichier sous forme d'un dictionnaire.

Les noms des différentes variables Creole sont les mot-clés du dictionnaire.

La valeur associée est elle-même un dictionnaire qui contient le propriétaire (stocké dans le mot-clé **owner**) et la valeur de la variable (stockée dans le mot-clé **val**).

En fonction du type Creole de la variable, la valeur représentée peut-être :

- une chaîne de caractère : `"numero_etab": {"owner": "gen config", "val": "0000000A"};`
- un entier (si `type='number'`) : `"vm_swappiness": {"owner": "creoleset", "val": 0};`
- aucune valeur (possible pour certaines variables à enregistrement obligatoire) : `"test_autosave": {"owner": "forced", "val": null};`
- une liste (si `multi='True'`) : `"ip_admin_eth0": {"owner": "gen config", "val": ["192.168.230.0", "194.18.20.0"]}.`



Depuis la version EOLE 2.6, les valeurs des variables esclaves sont indexées :

```
"netmask_admin_eth0": {"owner": {"1": "gen config", "0": "gen config"}, "val": {"1": "255.255.255.0", "0": "255.255.255.0"}}
```

### Origine des valeurs enregistrées

Le nom de l'application et/ou de l'action ayant modifié en dernier la valeur de l'une des variable est associé au mot-clé : **owner**.

Exemple : `"serveur_maj": {"owner": "gen_config", "val": ["test-eole.ac-dijon.fr"]}`

- `default` : valeur par défaut et/ou calculée (n'est jamais enregistrée dans le fichier `config.eol`) ;
- `forced` : valeur par défaut enregistrée d'office pour les variables à verrouillage automatique (`auto_freeze`) ou à enregistrement obligatoire (`auto_save`) ;
- `gen_config` : valeur modifiée par l'interface de configuration du module ;
- `creoleset` : valeur modifiée avec la commande `CreoleSet` ;
- `zephir` : valeur modifiée pour un serveur donné dans l'interface web de Zéphir ;
- `variante` : valeur par défaut de la variante Zéphir ;
- `module` : valeur par défaut du module dans Zéphir ;
- `import` : valeur récupérée depuis un fichier de configuration importé dans l'interface de configuration du module ;
- `zephir_import` : valeur récupérée depuis un fichier de configuration importé dans l'interface web de Zéphir ;
- `upgrade` : valeur récupérée depuis un fichier de configuration d'une version antérieure d'EOLE ;
- `zephir_upgrade` : valeur récupérée depuis un fichier de configuration d'une version antérieure d'EOLE dans l'interface web de Zéphir.

## 2.6. Les scripts Creole

Creole fournit également un ensemble de scripts destinés à faciliter l'administration du serveur :

- `CreoleLint` permettant de faire des vérifications sur un dico ou sur un template ;
- `CreoleCat` permettant d'instancier un seul template indépendamment des commandes `instance` et `reconfigure` ;
- `CreoleGet` et `CreoleSet` permettant de lire et de modifier la valeur d'une variable Creole.
- `CreoleRun` et `CreoleService` permettant de lancer des commandes système et de gérer les services sur les modules EOLE, y compris à l'intérieur des conteneurs<sup>[p.517]</sup> ;
- `CreoleLock` permettant de placer, enlever ou vérifier les verrous Creole.

### 2.6.1. CreoleLint et CreoleCat

`CreoleLint` et `CreoleCat` sont des utilitaires permettant de faciliter les tests sur les dictionnaires et les templates :

- `CreoleLint` permet de valider la syntaxe des dictionnaires et des templates ;
- `CreoleCat` permet d'instancier un seul template indépendamment des commandes `instance` et `reconfigure` .

### Vérifier les dictionnaires et templates avec CreoleLint

La commande `CreoleLint` permet de valider la syntaxe des dictionnaires et des templates.

L'outil effectue une série de tests dans le but de détecter des erreurs dans la déclaration et l'utilisation des variables.

Sur un module installé, il est possible de lancer l'application sans option particulière :

```
# CreoleLint
```

Cette commande permet également :

- de valider un seul template avec l'option `-t` : `CreoleLint -t hostname`
- de ne lancer qu'un seul des tests lint avec l'option `-n nomDuTest` : `CreoleLint -n valid dtd`
- de ne lancer que la validation des dictionnaires avec l'option `-d` : `CreoleLint -d`

Les tests lint disponibles sont les suivants :

- `valid dtd` : validation syntaxique des dictionnaires ;
- `tabs in dicos` : recherche de tabulation dans les dictionnaires ;
- `hidden if in dicos` : recherche des conditions dépréciées `hidden if in` et `hidden if not in` ;
- `condition without target` : recherche des conditions sans cible associée (EOLE >=2.6.2) ;
- `obligatoire in dicos` : recherche du validateur déprécié `obligatoire` ;
- `valid slave value` : recherche les variables esclaves avec une liste en valeur défaut (EOLE >= 2.5.2) ;
- `wrong dicos name` : validation du nom des dictionnaires ;
- `valid var label` : vérification des libellés des variables ;
- `valid separator label` : vérification des libellés des séparateurs ;
- `valid help label` : vérification des libellés de l'aide en ligne ;
- `activation var without help` : vérification des variables d'activation sans balise d'aide (EOLE >= 2.5.2) ;
- `family without help` : vérification des familles sans balise d'aide ;
- `family without icon` : vérification des familles sans icône spécifique ;
- `old fw file` : recherche des anciens fichiers eole-firewall ;
- `valid parse tmp1` : validation de tous les templates.



L'option `-l` permet de choisir le niveau des messages (info, warning ou error).

La commande `CreoleLint` suivie du paramètre `-h` permet d'obtenir de l'aide. Un manuel est également disponible :

```
# man CreoleLint
```

## Instancier un template avec CreoleCat



La commande `CreoleCat` permet d'instancier un seul template indépendamment des commandes `instance` et `reconfigure`.

Cette commande permet :

- d'instancier un seule template existant sur le module en utilisant la ou les destinations déclarées dans le dictionnaire :

```
# CreoleCat -t hostname
```

- d'instancier un template existant sur le module en redirigeant le résultat dans un fichier spécifique :

```
# CreoleCat -t hostname -o /tmp/hostname.txt
```

- d'instancier un fichier template spécifique en redirigeant le résultat dans un fichier spécifique :

```
# CreoleCat -s /tmp/test.tpl -o /tmp/test.txt
```

- d'instancier un fichier template spécifique en affichant le résultat sur la console (*EOLE* >= 2.5.2) :

```
# CreoleCat -s /tmp/test.tpl
```



L'option `-l` permet de choisir le niveau des messages (info, warning ou error).

Les options `-v` (`--verbose`) ou `-d` (`--debug`) permettent de connaître le détail des opérations réalisées par le programme.

La commande `CreoleCat` suivie du paramètre `-h` permet d'obtenir de l'aide.



```
root@scribe:~# CreoleCat -d -t sympa.auth.conf
Instanciation du fichier '/etc/sympa/auth.conf' depuis
'/var/lib/creole/sympa.auth.conf'
Copy template: '/usr/share/eole/creole/distrib/sympa.auth.conf' ->
'/var/lib/creole'
Cheetah processing: '/var/lib/creole/sympa.auth.conf' ->
'/etc/sympa/auth.conf'
Changing properties: chown sympa:sympa /etc/sympa/auth.conf
Changing properties: chmod 0644 /etc/sympa/auth.conf
```



Dans le cas d'un template renommé, c'est le nom du template (défini dans l'attribut *source*) qu'il faut utiliser.

## 2.6.2. CreoleGet et CreoleSet

`CreoleGet` et `CreoleSet` sont des utilitaires permettant de lire et de modifier la valeur d'une variable Creole.

### Récupérer la valeur d'une variable avec CreoleGet

**CreoleGet** est un utilitaire très pratique pour récupérer la valeur d'une variable Creole.

Il s'utilise tout simplement en lui donnant le nom de la variable souhaitée en argument :

```
CreoleGet mavariable
```



La commande `CreoleGet --list` permet d'obtenir la liste complète des variables.

La commande `CreoleGet` supporte l'autocomplétion.



```
# CreoleGet --list | grep release
eole_release="2.8.1"
```

**CreoleGet** permet également de récupérer la liste des groupes de conteneurs :

```
CreoleGet --groups
```

Sur un serveur en mode non conteneur, cette commande renvoie uniquement `root`.



Dans le cas où l'on n'est pas certain que la variable soit disponible (variable inconnue ou désactivée), il est possible d'indiquer une valeur par défaut à renvoyer en cas d'erreur :

```
CreoleGet activer_logiciel non
```

Dans le cas contraire, une erreur pourra apparaître.



Pour accéder à une variable esclave, il faut connaître la variable maître :

```
CreoleGet lamaster.lesclave
```



Les valeurs multiples sont séparées par un saut de ligne (`\n`) :

```
root@eolebase:~# CreoleGet serveur_maj
eole.ac-dijon.fr
ftp.crihan.fr
```



L'option `-h` ou `--help` ou la commande `man CreoleGet` permettent d'obtenir de l'aide.

## Lister les services gérés par Creole avec CreoleGet

La commande suivante permet d'obtenir la liste des services qui sont gérés par CreoleService sur le module :

```
CreoleGet .containers.services |grep \.name=
```



```
1 root@eolebase:~# CreoleGet .containers.services|grep \.name=
```

```

2 service0.name="networking"
3 service1.name="cron"
4 service10.name="exim4"
5 service11.name="eoleflask"
6 service12.name="nginx"
7 service13.name="ead3"
8 service14.name="genconfig"
9 service15.name="bastion"
10 service16.name="z_stats"
11 service2.name="rng-tools"
12 service3.name="ntp"
13 service4.name="nut-server"
14 service5.name="salt-api"
15 service6.name="salt-master"
16 service7.name="salt-minion"
17 service8.name="ead-server"
18 service9.name="ead-web"
19 root@eolebase:~#

```

## Recharger les variables et/ou la configuration creoled avec CreoleGet

À partir de la version EOLE 2.6.1, deux nouvelles options permettent de demander le rechargement du service creoled<sup>[p.517]</sup>.

- `CreoleGet --reload` : recharge toute la configuration Creole (dictionnaires et valeurs) ;
- `CreoleGet --reload-eol` : recharge uniquement les valeurs de configuration Creole.

## Modifier la valeur d'une variable avec CreoleSet

**CreoleSet** est un utilitaire très pratique pour modifier la valeur d'une variable Creole.

Il s'utilise tout simplement en lui donnant le nom de la variable et sa valeur en argument :

```
CreoleSet mon_ip 10.10.10.55
```



L'option `--default` permet de réinitialiser une variable à sa valeur par défaut :

```
CreoleSet --default serveur_ntp
```

La commande `CreoleSet` supporte l'autocomplétion.



Les valeurs multiples doivent être séparées par un saut de ligne (`\n`) :

```
root@eolebase:~# CreoleSet serveur_maj "eole.ac-toto.fr
ftp.crihan.fr"
```



La modification d'une variable possédant des dépendances fortes avec d'autres variables ou familles ne sera généralement pas possible car cela cassera la consistance des données.



L'option `-h` ou `--help` ou la commande `man CreoleSet` permettent d'obtenir de l'aide.

## 2.6.3. CreoleRun et CreoleService

**CreoleRun** et **CreoleService** sont des utilitaires permettant de lancer des commandes système et de gérer les services sur les modules EOLE, y compris à l'intérieur des conteneurs<sup>[p.517]</sup>.

### Exécuter une commande avec CreoleRun

**CreoleRun** est un utilitaire très pratique pour exécuter une commande dans un conteneur (depuis le maître).

Le script s'utilise de la façon suivante :

```
CreoleRun "<command>" <container>
```



Si le mot clé `all` est utilisé à la place du nom du conteneur, alors la commande sera lancée dans tous les conteneurs (rien ne sera exécuté en mode non conteneur).

La commande gère un troisième argument qui si il vaut `yes` exécutera la commande uniquement si l'environnement est un conteneur (ie : si l'utilisation de SSH est nécessaire).

### Gérer les services avec CreoleService

**CreoleService** permet de gérer les services déclarés dans les dictionnaires Creole.

Le script s'utilise de la façon suivante :

```
CreoleService [-c <container>] <service> <action>
```

Les actions possible sont :

- *configure* : configure le lancement automatique du service au démarrage du serveur en fonction de la configuration Creole du serveur ;
- *enable* : active le lancement automatique du service au démarrage du serveur ;
- *disable* : désactive le lancement automatique du service au démarrage du serveur ;
- *apply* : démarre ou arrête le service en fonction de la configuration Creole du serveur ;
- *start* : démarre le service ;
- *stop* : arrête le service ;
- *restart* : redémarre le service ;
- *reload* : recharge le service ;
- *status* : vérifie l'état du service.



L'option, `-f` (ou `--force`) permet de forcer le démarrage ou redémarrage d'un service même si celui-ci est désactivé au niveau de la configuration Creole du serveur.

## 2.6.4. CreoleLock

**CreoleLock** est un utilitaire permettant de placer, enlever ou vérifier les verrous Creole.

Il peut gérer deux niveaux (level) de verrouillage distincts.

La plupart des outils de base EOLE utilisent de verrous de niveau "système".

### Verrou "normal"

Ce type de verrou permet d'éviter qu'une même application soit exécutée deux fois en parallèle. Il s'agit donc d'un verrou isolé.

En mode normal ( `--level=normal` ), les fichiers lock sont écrits dans le répertoire `/var/lock/eole` et il est possible d'exécuter plusieurs applications différentes en même temps tant qu'elles ne posent pas un lock ayant le même nom.

### Verrou "système"

Contrairement au mode normal, les verrous "système" ( `--level=system` ) sont exclusifs. Cela permet d'éviter que deux applications concurrentes sont exécutées en même temps. Par exemple, il ne faut pas qu'un reconfigure soit exécuté en même temps qu'une sauvegarde : ces deux procédures utilisent des verrous "système".

Dans ce mode, mes fichiers lock sont écrits dans le sous-répertoire `/var/lock/eole/eole-system`.

#### Nom d'un fichier lock

Le nom d'un fichier lock est de la forme `prefixe.suffixe`, avec :

- un préfixe invariant fourni par le programme (généralement le nom de l'application) ;
- un suffixe représentant le PID<sup>[p.532]</sup> de l'application.

## Poser un verrou avec CreoleLock

Pour poser un verrou nommé *toto*, la commande à taper est la suivante :

```
CreoleLock acquire --name toto
```

Si un verrou existe déjà, la commande affichera un message d'erreur et ne renverra pas le code `0`.

## Vérifier la présence d'un verrou avec CreoleLock

Pour vérifier la présence du verrou nommé *toto*, la commande à taper est la suivante :

```
CreoleLock is_locked --name toto
```

Cette commande retournera le code `0` si le verrou est présent.

## Supprimer un verrou avec CreoleLock

Pour supprimer un verrou nommé *toto*, la commande à taper est la suivante :

```
CreoleLock release --name toto
```

Cette commande retournera le code `0` en cas de succès.



Seul le programme (y compris la console si la commande est lancée en console) qui a posé le verrou a le droit de le supprimer.

## API python

La librairie `pyeole.lock` permet de gérer les verrous Creole directement en python. Elle fournit notamment les fonctions `acquire`, `is_locked` et `release`.



L'option `-h` permet d'afficher les paramètres de la commande `CreoleLock` :

```
# CreoleLock -h
usage: /usr/bin/CreoleLock [acquire|release|is_locked]
[options|--help]
```

### 2.6.5. Indications pour la programmation

Certaines fonctions ont été intégrées sur les modules afin que les scripts puissent être écrits en tenant compte des spécificités des modules EOLE, que sont les variables et le mode conteneur.

#### Programmation bash

- obtenir la valeur d'une variable (variables de conteneur comprises) :

```
CreoleGet <variable_name>
```

- obtenir la valeur d'une variable ou une valeur prédéfinie en cas d'erreur :

```
CreoleGet <variable_name> <default_value>
```

- modifier la valeur d'une variable :

```
CreoleSet <variable_name> <new_value>
```

- exécution d'une commande dans un conteneur :

```
CreoleRun "<command>" <container>
```

- redémarrage d'un service dans un conteneur :

```
CreoleService -c <container> <service_name> restart
```



#### Petit script bash

```
1#!/bin/bash
2echo "mon adresse IP est $(CreoleGet adresse_ip_eth0)"
3echo "La base Ldap est stockée dans $(CreoleGet container_path_annuaire)
4 /var/lib/ldap"
4echo "Le conteneur annuaire a l'adresse : $(CreoleGet
5 container_ip_annuaire)"
5CreoleRun "ls /var/lib/ldap" annuaire
6CreoleService slapd restart -c annuaire
```



#### Script compatible EOLE 2.3 et supérieur

```
1#!/bin/bash
2if [ -f /usr/bin/ParseDico ];then
3 RunCmd=RunCmd
4 . /usr/bin/ParseDico
5 . /etc/eole/containers.conf
6 . /usr/share/eole/FonctionsEoleNg
7else
8 RunCmd=CreoleRun
```

```

9 # récupération des variables nécessaires
10 container_path_web=$(CreoleGet container_path_web)
11 nom_machine=$(CreoleGet nom_machine)
12 fi
13 touch "${container_path_web}/etc/${nom_machine}.conf"
14 $RunCmd "chown www-data /etc/${nom_machine}.conf" web
15 ls -al "${container_path_web}/etc/${nom_machine}.conf"

```

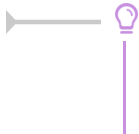

`CreoleGet` permet également d'accéder aux variables "extra" :

```
CreoleGet schedule.schedule.hour
```

## Programmation Python

- obtenir la valeur d'une variable (variables de conteneur comprises) :

```
from creole.client import CreoleClient
CreoleClient().get_creole('<variable name>')
```

- obtenir la valeur d'une variable ou une valeur prédéfinie en cas d'erreur :

```
from creole.client import CreoleClient
CreoleClient().get_creole('<variable name>', '<default value>')
```

- obtenir l'ensemble des variables dans un dictionnaire :

```
from creole.client import CreoleClient
dico = CreoleClient().get_creole()
adresse_ip_eth0 = dico['adresse_ip_eth0']
# cas particulier: pour les variables 'esclaves' d'un groupe, préfixer
par la variable maître
sso_first_base_ldap = dico['eolessso_ldap.eolessso_base_ldap'][0]
```

- obtenir la valeur d'une esclave correspond à une master :

```
master = client.get_creole('master')
slave = client.get_creole('slave')
for idx, var in enumerate(master):
print "master : {0}, slave : {1}".format(var, slave[idx])
```

- exécution d'une commande dans un conteneur (affichage à l'écran) :

```
from pyeole.process import system code
system code([<commande sous forme de liste>], container='<conteneur>')
```

- exécution d'une commande dans un conteneur (sorties dans un tuple) :

```
from pyeole.process import system out
system out([<commande sous forme de liste>], container='<conteneur>')
```

- redémarrage d'un service dans un conteneur (avec affichage à l'écran)

```
from pyeole.log import init_logging
from pyeole.service import manage_service
init_logging(level='info')
```

```
manage_service('restart', '<service>', '<conteneur>')
```

### Petit script Python

```
1#!/usr/bin/env python3
2# -*- coding: UTF-8 -*-
3from creole.client import CreoleClient
4creole_client = CreoleClient()
5print ("mon adresse IP est {0}".format(creole_client.get_creole(
6    'adresse_ip_eth0')))
7print ("La base Ldap est stockée dans {0}/var/lib/ldap".format(
8    creole_client.get_creole('container_path_annuaire')))
9print ("Le conteneur annuaire a l'adresse : {0}".format(creole_client.
10    get_creole('container_ip_annuaire')))
11from pyeole.process import system_code
12system_code(['ls', '/var/lib/ldap'], container='annuaire')
13from pyeole.log import init_logging
14init_logging(level='info')
15from pyeole.service import manage_services
16manage_services('restart', 'slapd', 'annuaire')
```

### Script compatible EOLE 2.3 et supérieur (modulo le nom de l'interpréteur python)

```
1#!/usr/bin/env python3
2# -*- coding: UTF-8 -*-
3from pyeole.process import system_code
4try:
5    from creole import parsedico
6    from creole.eosfunc import load_container_var
7    variables = parsedico.parse_dico()
8    variables.update(load_container_var())
9except:
10    from creole.client import CreoleClient
11    variables = CreoleClient().get_creole()
12fichier = open('{0}/etc/{1}.conf'.format(variables['container_path_web'],
13    variables['nom_machine']), 'a')
14fichier.close()
15system_code(['chown', 'www-data', '/etc/{0}.conf'.format(variables[
16    'nom_machine'])], container='web')
```

## Modification de variables

Du fait des dépendances entre variables certaines modifications ne sont pas réalisables avec la commande `CreoleSet`.

C'est notamment le cas pour les variables groupées qui doivent impérativement posséder le même nombre d'éléments au moment de l'enregistrement ou pour des variables de type `oui/non` qui permettent de débloquent des variables à caractère obligatoire.

L'exemple qui suit montre comment activer l'autorisation des connexion SSH pour un couple adresse IP / masque de sous-réseau.

```
1#!/usr/bin/env python3
2# -*- coding: UTF-8 -*-
3from creole.loader import creole_loader, config_save_values
4config = creole_loader(rw=True)
5config.creole.interface_0.ssh_eth0 = u'oui'
6config.creole.interface_0.ip_ssh_eth0.netmask_ssh_eth0[0] =
7    u'255.255.255.255'
8config.creole.interface_0.ip_ssh_eth0.ip_ssh_eth0[0] = u'192.168.1.1'
```



```
8 config_save_values (config, 'creole')
```

Pour accéder à une variable esclave, il faut connaître le nom de sa famille et celui de la variable maître associée.

Les valeurs doivent être saisies en Unicode<sup>[p.539]</sup>, qui en python se traduit par l'ajout du caractère **u** devant la chaîne de caractères.

Cette obligation ne concerne pas les variables de type `number` qui attendent un nombre entier :

```
config.creole.systeme.bash_tmout = 3600
```

## 2.7. Ajout de script exécuté à l'instance ou au reconfigure

Il est parfois nécessaire d'ajouter un script qui sera exécuté à l'instanciation ou au reconfigure du module. EOLE met en place des mécanismes permettant d'exécuter des scripts avant ou après l'instanciation ou la reconfiguration.

Ces scripts doivent être dans l'un des répertoires suivants :

- `/usr/share/eole/preservice` : exécution avant l'arrêt des services ;
- `/usr/share/eole/pretemplate` : exécution avant la templatisation des fichiers ;
- `/usr/share/eole/posttemplate` : exécution entre la templatisation des fichiers et le redémarrage des services ;
- `/usr/share/eole/postservice` : exécution après le redémarrage des services.

Chacun des scripts doit respecter les contraintes exigées par l'outil `run-parts`, et, en particulier :

- être exécutable ;
- être sans extension.

L'ensemble de ces scripts se jouent de façon alphanumérique.

Les scripts fournis par EOLE sont préfixés par des chiffres et un tiret :

```
1 root@scribe:/usr/share/eole/preservice# ll
2 total 28
3 drwxr-xr-x  2 root root 4096 sept. 28 10:24 ./
4 drwxr-xr-x 29 root root 4096 sept. 28 10:24 ../
5 -rwxr-xr-x  1 root root  387 sept. 28 09:16 00-anetwork*
6 -rwxr-xr-x  1 root root  464 sept.  7 15:08 00-bareoswebui*
7 -rwxr-xr-x  1 root root  500 juin 26 2015 00-save-sid*
8 -rwxr-xr-x  1 root root  702 sept.  7 15:36 00-web*
9 -rwxr-xr-x  1 root root  235 sept. 28 09:16 99-ifupdown*
10 root@scribe:/usr/share/eole/preservice#
```

Le type d'appel (instance ou reconfigure) est envoyé au script sous la forme d'un argument :

```
1#!/bin/bash
2if [ "$1" == "instance" ]; then
3    echo "ce code n'est exécuté qu'à l'instance"
4elif [ "$1" = "reconfigure" ] ;then
5    echo "ce code n'est exécuté qu'au reconfigure"
6fi
```



Si le script quitte avec un autre code de retour que `0`, l'instance ou le reconfigure s'arrête immédiatement.

Il est donc préférable que le script soit de la forme :

```
1#!/bin/bash
2# <<< SCRIPT >>>
3exit 0
```

Voir aussi...

Indications pour la programmation [p.446]

## 2.8. Ajout d'un test diagnose

Les scripts diagnose personnalisés peuvent être placés dans le répertoire `/usr/share/eole/diagnose`

Ces fichiers sont généralement écrits en bash et permettent de se connecter au service voulu pour tester l'état de celui-ci.



Chacun des scripts doit respecter les contraintes exigées par l'outil `run-parts`, et, en particulier :

- être exécutable ;
- être sans extension.

Un certain nombre de fonctions sont disponibles dans les bibliothèques EOLE, mais vous pouvez créer vos propres fonctions pour vos besoins spécifiques.

Généralement, le test affiche *Ok* si le service est fonctionnel et *Erreur* en cas de problème.

Voici quelques fonctions disponibles dans la bibliothèque `/usr/lib/eole/diagnose.sh` :

- *TestIP* et *TestIP2* : testent si une IP répond au ping ;
- *TestARP* : teste si l'adresse MAC associée à une IP répond ;
- *TestService* : teste la connexion TCP sur une IP et un numéro de port ;
- *TestUDP* : teste si un port est ouvert localement en UDP ;
- *TestPid* : teste la présence du PID d'une application locale ;
- *TestDns* : teste la résolution de nom sur un serveur DNS particulier ;
- *TestNTP* : teste un serveur NTP ;
- *TestHTTTPage* : teste l'ouverture d'une session HTTP ;
- *TestWeb* : teste le téléchargement d'une page HTTP ;

- *TestCerts* : teste des valeurs du certificat TLS/SSL.

```
#!/bin/bash
# utilisation des fonctions EOLE
. /usr/lib/eole/diagnose.sh
# teste si le serveur web local est fonctionnel
# en vérifiant la variable Creole "activer apache"
# et en utilisant la fonction TestHTTTPage
if [ $(CreoleGet activer apache) = "oui" ];then
    TestHTTTPage "Web local" "http://$(CreoleGet
adresse_ip_eth0)/"
fi
```

Voir aussi...

Indications pour la programmation [p.446]

## 2.9. Gestion des noyaux Linux

### Noyau Linux utilisé

Les modules EOLE 2.8 utilisent par défaut le noyau le plus récent de la distribution Ubuntu.

Si le noyau utilisé est différent du noyau conseillé, les commandes `instance` et `reconfigure` vous proposeront de redémarrer le serveur ou le redémarreront automatiquement en fonction de la situation.



Sur les dernières versions d'Ubuntu, le noyau utilisé est `linux-image-generic`.

Pour plus d'informations, consulter la page : <http://doc.ubuntu-fr.org/ltsenablementstack>



La commande `uname -r` permet de connaître le noyau en cours d'utilisation.

### En-tête du noyau

Plusieurs outils nécessitent la présence des en-têtes du noyau (headers) sur le serveur.

Les en-têtes du noyau courant sont pré-installés sur les modules.

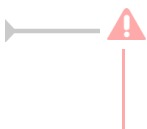

Les en-têtes des anciens noyaux sont purgés automatiquement lorsque le noyau associé est supprimé.

### Purge des anciens noyaux

Tous les noyaux sont purgés à l' `instance` et au `reconfigure` à l'exception :

- du noyau en cours d'utilisation ;
- du noyau précédent le noyau utilisé ;
- du noyau le plus récent installé ;
- d'un éventuel noyau personnalisé (voir ci-dessous).

## Personnalisation du noyau

Dans certains cas (prise en charge de matériels, tests,...), il peut être nécessaire d'utiliser un autre noyau (compilé ou non par vos soins) que le noyau courant.

Créer le fichier `/usr/share/eole/noyau/local` avec le numéro de version du noyau à utiliser permet de forcer l'utilisation d'un noyau antérieur ou d'un noyau compilé.



Pour utiliser le noyau **linux-image-5.4.0-47-generic** il faut ajouter le numéro de version du noyau 5.4.0-47 dans le fichier `/usr/share/eole/noyau/local` :

```
# echo 5.4.0-47 > /usr/share/eole/noyau/local
```

Mettre à jour Grub :

```
# update-grub
```

Pour réutiliser le noyau courant il faut supprimer le fichier `/usr/share/eole/noyau/local` et mettre à jour Grub à l'aide de la commande `update-grub` .



Cette facilité est à utiliser à titre exceptionnel.

Aucun signalement lié à l'utilisation d'un noyau différent de celui préconisé par EOLE ne sera pris en compte.

## 2.10. Gestion des tâches planifiées eole-schedule

### Présentation

Sur les modules EOLE, les tâches planifiées (comme par exemple les mises à jour, les sauvegardes, la purge de certaines informations, l'exportation de l'annuaire, des bases de données et des quotas disque ou encore les mises à des listes noires pour le filtrage proxy) sont gérées par `eole-schedule` .

Contrairement à l'utilisation de cron, `eole-schedule` permet de maîtriser les tâches planifiées même si la sauvegarde est activée.

Depuis la version 2.5 d'EOLE, `eole-schedule` est géré depuis Tiramisu<sup>[p.538]</sup>.

Le principe est le suivant :

- si aucune sauvegarde n'est prévue, c'est cron<sup>[p.517]</sup> qui lance `eole-schedule` ;
- si une sauvegarde est prévue, c'est Bareos<sup>[p.515]</sup> qui lance `eole-schedule` .

Il existe 4 types de tâches planifiées :

- les tâches journalières : *daily* ;
- les tâches hebdomadaires : *weekly* ;
- les tâches mensuelles : *monthly* ;
- les tâches uniques : *once*.

Ces tâches sont découpées en *pre*-sauvegarde et *post*-sauvegarde.

Si aucune sauvegarde n'est prévue : le *cron* lance *pre* puis *post* à l'heure qui a été tirée au hasard.

Si une sauvegarde est prévue : Bareos lance *pre* avant la sauvegarde et *post* à l'heure qui a été tirée au hasard (sauf si celle-ci est prévue avant la sauvegarde ou si la sauvegarde n'est pas terminée, dans ce cas les tâches *post* sont exécutées après la sauvegarde).

Les sauvegardes « post » sont obligatoirement marquées en `Full` même si cela ne correspond à rien (pas de sauvegarde, exécution des scripts uniquement). Elles sont réalisées à l'heure qui a été tirée au hasard.

Par contre, les sauvegardes "pre" sont bien lancées à l'heure des sauvegardes définie par l'administrateur.

## Gestion des tâches planifiées

### Lister ce qui est programmé

```
# manage_schedule -l
```

### Ajouter une tâche planifiée

```
# manage_schedule -a daily -s majblacklist
```

### Supprimer une tâche planifiée

```
# manage_schedule -d majblacklist
```

### Appliquer la configuration (génération des liens symboliques)

```
# manage_schedule --apply
```

L'ajout et la suppression n'appliquent pas la configuration. Il faut :

- soit l'appliquer à la main (`manage_schedule --apply`) ;
- soit effectuer un `reconfigure` .

Si vous venez de créer ou d'installer les fichiers XML décrivant les tâches planifiées que vous souhaitez manipuler, il peut être nécessaire de recharger les dictionnaires au préalable à l'aide de la commande : `systemctl restart creoled.service`

## Gestion des tâches uniques (once)

Les scripts lancés pour une nuit sont gérés totalement différemment et les informations associées ne sont pas conservées dans Tiramisu.

#### 🔗 Ajouter une tâche planifiée unique

```
# manage_schedule -a once -s majauto
```

#### 🔗 Supprimer une tâche planifiée unique

```
# manage_schedule -d once -s majauto
```

La prise en compte des tâches uniques est instantanée.  
L'appel à la méthode `--apply` n'est donc pas nécessaire.

## Gestion des mises à jour avec Creole et eole-schedule

La mise à jour hebdomadaire consiste en un script `eole-schedule` nommé `majauto`. Il est configuré pour être lancé une fois par semaine (`weekly`) après la sauvegarde (`post`). Sa gestion dans les scripts python est facilitée par la librairie `creole.maj`.

#### 🔗 Savoir quand est prévue la mise à jour

```
# python3 -c "from creole import maj; print(maj.get_maj_day())"
```

#### 🔗 Activer/désactiver la mise à jour hebdomadaire

Activation de la mise à jour hebdomadaire :

```
# manage_schedule -a weekly -s majauto
```

```
# manage_schedule --apply
```

ou :

```
# python3 -c "from creole import maj; maj.enable_maj_auto(); print(maj.maj_enabled())"
```

Désactivation de la mise à jour hebdomadaire :

```
# manage_schedule -d majauto
```

```
# manage_schedule --apply
```

ou :

```
# python3 -c "from creole import maj; maj.disable_maj_auto(); print(maj.maj_enabled())"
```

⚠️ Si la fréquence des tâches `Schedule` est personnalisée dans l'interface de configuration du module, c'est cette dernière qui prévaut et l'activation/désactivation de la mise à jour hebdomadaire via l'EAD ou la commande `manage_schedule` n'est plus possible.

## Forcer l'exécution des tâches planifiées

Il est possible de forcer l'exécution des tâches planifiées avec la commande `/usr/share/eole/schedule/schedule cron`.

```

1 root@amon:~# /usr/share/eole/schedule/schedule cron
2 Démarrage de pre schedule daily
3 pre schedule daily accompli
4 Démarrage de post schedule daily
5 . Test de http://eole.orion.education.fr/maj/blacklists => Ok
6 Téléchargement des bases
7 Rien à faire pour blacklists.tar.gz
8 Rien à faire pour le fichier weighted
9 eole-schedule - run-parts: executing
  /usr/share/eole/schedule/daily/post/majblacklist daily
10 post schedule daily accompli
11 Démarrage de pre schedule once
12 pre schedule once accompli
13 Démarrage de post schedule once
14 post schedule once accompli
15 root@amon:~#

```

## Lire les journaux de l'exécution des tâches planifiées

Les journaux de l'exécution des tâches planifiées se trouvent dans le répertoire `/var/log/rsyslog/local/eole-schedule/`.

## Comment changer le jour de mise à jour d'un serveur EOLE ?

Le jour tiré au hasard pour les mises à jour ne me convient pas et je souhaiterais le changer.

```

1 root@eole:~# manage_schedule -l
2 Tâches planifiées EOLE :
3 * les tâches hebdomadaires se feront le vendredi à 05:35 (hors sauvegarde)
4 - après sauvegarde
5 + Mise à jour du serveur (majauto)
6 root@eole:~#

```



Une solution consiste à supprimer le fichier de configuration `/etc/eole/extra/schedule/config.eol`.

```

1 root@eole:~# rm /etc/eole/extra/schedule/config.eol
2 rm : supprimer fichier '/etc/eole/extra/schedule/config.eol' ? y
3 root@eole:~# manage_schedule -l
4 Tâches planifiées EOLE :
5 * les tâches hebdomadaires se feront le jeudi à 04:12 (hors sauvegarde)
6 - après sauvegarde
7 + Mise à jour du serveur (majauto)
8 root@eole:~#

```

À partir d'EOLE 2.7.0, il est possible de fixer le jour et l'heure de la mise à jour hebdomadaire à l'aide de la commande `CreoleSet`.



Pour paramétrer la mise à jour hebdomadaire le mercredi matin à 3h30, il faut exécuter les commandes suivantes :

```

1 root@eole:~# CreoleSet .schedule.schedule.weekday 3
2 root@eole:~# CreoleSet .schedule.schedule.hour 3
3 root@eole:~# CreoleSet .schedule.schedule.minute 30

```

Le jour choisi devra cependant être différent de celui choisi pour le "Jour des tâches mensuelles la première semaine du mois" (`..schedule.schedule.monthday`).

## Déclarer une nouvelle tâche planifiée

Les tâches `eole-schedule` se composent de deux éléments :

- un fichier XML décrivant la tâche planifiée
- le script à exécuter

Les fichiers XML décrivant les tâches planifiées ont un format proche de celui des dictionnaires<sup>[p.518]</sup> Creole.

Exemple du fichier : `/usr/share/eole/creole/extra/schedule/01_majauto.xml`

```

1 <?xml version="1.0" encoding="utf-8"?>
2
3 <creole>
4   <variables>
5     <family name='majauto'>
6       <variable name="description" type="string"><value>Mise à jour
7 du serveur</value></variable>
8       <variable name="day" type="schedule"><value>weekly
9 </value></variable>
10      <variable name="mode" type="schedulemod"><value>post
11 </value></variable>
12    </family>
13  </variables>
14 </creole>

```

Le nom du script à exécuter doit correspondre exactement au nom de la famille : `majauto`, dans l'exemple.

Le script doit être exécutable et sans extension. Il doit être placé dans le répertoire `/usr/share/eole/schedule/scripts`.

C'est `eole-schedule` qui se charge de créer des liens symboliques en fonction de la planification souhaitée.

## 2.11. Gestion du pare-feu eole-firewall

### Introduction

`eole-firewall` est conçu pour gérer les flux réseau d'un module EOLE.

Il permet d'autoriser des connexions :

- de l'extérieur vers le maître ;
- de l'extérieur vers un conteneur.

Techniquement, ces autorisations se traduisent par des règles *iptables* et, si nécessaire, des connexions TCP Wrapper<sup>[p.538]</sup> et l'activation de modules noyau.



`eole-firewall` ne gère que des "autorisations", des règles en INPUT sur un port déterminé.

Les flux sont bloqués en entrée depuis l'extérieur. En interne (entre le maître et les conteneurs et entre conteneurs) il n'y a pas de restriction.

Si un conteneur possède une seconde interface (variable du type : `adresse_ip_link`), les flux sont bloqués en entrée.

## eole-firewall avec ERA

Pour les modules avec ERA, Amon et AmonEcole, les règles d'`eole-firewall` ne s'appliquent pas. Seules les règles ERA du modèle choisi s'appliquent.

## eole-firewall sans ERA

`eole-firewall` ne gère que des "autorisations", des règles en INPUT sur un port déterminé. Ces autorisations peuvent être affinées avec des "restrictions".

Les flux sont bloqués en entrée depuis l'extérieur. En interne (entre le maître et les conteneurs et entre conteneurs) il n'y a pas de restriction.

Si un conteneur possède une seconde interface (variable du type : `adresse_ip_link`), les flux sont bloqués en entrée.

Pour gérer les "autorisations" il faut créer des dictionnaires personnalisés. Pour cela il faut se référer à la rubrique traitant des dictionnaires dans la personnalisation du module à l'aide de Creole.

Pour des cas particuliers et exceptionnels il est possible de décrire des règles de pare-feu dans des fichiers placés dans le répertoire `/usr/share/eole/bastion/data/`.

Ces fichiers de règles doivent respecter les critères suivants :

- commencer par `#!/bin/bash` ;
- être exécutable ;
- ne pas contenir d'extension ;
- son code retour doit être 0.

La création de règles par cette méthode doit rester exceptionnelle.

### Fichier `/usr/share/eole/bastion/data/40-icmp_static_rules` sur le module Scribe

```
1#!/bin/bash
2/sbin/iptables -A eth0-root -p icmp --icmp-type destination-unreachable -j
ACCEPT
3/sbin/iptables -A eth0-root -p icmp --icmp-type network-unreachable -j
ACCEPT
4/sbin/iptables -A eth0-root -p icmp --icmp-type source-quench -j ACCEPT
5/sbin/iptables -A eth0-root -p icmp --icmp-type fragmentation-needed -j
ACCEPT
```

```

6 /sbin/iptables -A eth0-root -p icmp --icmp-type time-exceeded -j ACCEPT
7 /sbin/iptables -A eth0-root -p icmp --icmp-type parameter-problem -j
ACCEPT
8 /sbin/iptables -A eth0-root -p icmp --icmp-type echo-reply -j ACCEPT
9 /sbin/iptables -A eth0-root -p icmp --icmp-type echo-request -j ACCEPT

```

Créer des dictionnaires personnalisés pour gérer les règles du pare-feu eole-firewall

Utiliser des fichiers templates, paquets, services et règles de pare-feu [p.405]

## 2.12. Gestion de drapeaux eole-flag

Un drapeau est un fichier servant de marqueur d'un état du système. Un drapeau, par sa présence ou son absence, permet d'identifier deux états différents.

Une gestion de drapeaux est apparue utile pour des raisons d'automatisation de leur création et suppression.

La gestion des drapeaux est accessible via l'installation du paquet optionnel `eole-flag` disponible à partir de la version 2.7.2.



Le premier cas d'usage est celui du conditionnement du comportement d'un programme en fonction d'un planning.

C'est le cas mis en place pour la messagerie dont une coupure peut être souhaitée à certaines heures de la journée

### Principe de fonctionnement

La gestion de drapeau retenue s'articule autour des points suivants :

- un emplacement dédié géré par `systemd-tmpfiles` impliquant que les drapeaux ne doivent pas être perçus comme persistants ;
- un nom correspondant au nom du fichier créé ;
- une méthode d'automatisation.

L'automatisation est pensée comme l'application d'un planning, au moins une fois par jour via un timer déclenchant l'interprétation d'un planning et termes de tâches `at`. Seules les tâches du jour sont programmées.

Un planning est propre à chaque drapeau quoiqu'un même planning puisse être utilisé pour l'automatisation de plusieurs drapeaux.

Un planning est constitué de la déclaration d'une série de plages avec, notamment, une heure de début et une heure de fin. Ces plages sont utilisées pour programmer la création et la suppression des drapeaux.

Pour des raisons d'ergonomie de saisie des plannings, il est possible de choisir si une plage correspond à la présence ou à l'absence du drapeau.



Examinons la configuration nécessaire à la coupure de la messagerie en dehors des plages

de travail.

D'un côté, Exim peut être configuré pour interdire l'envoi de courriel si un fichier spécifique est présent dans le système de fichiers. De l'autre côté, on peut automatiser la création et la suppression de ce fichier spécifique via un planning d'évènements.

Il est possible d'utiliser les événements comme marqueur de la présence du fichier ou comme marqueur de son absence. La différence tient au nombre d'évènements nécessaires pour représenter les plages de fermeture au cours d'une journée. Dans le cas classique envisagé ici, il faut un évènement si celui-ci marque l'absence du fichier verrouillant l'envoi de courriels ou deux évènements si ceux-ci marquent la présence de ce fichier.

## Méthodes d'automatisation

Deux méthodes sont actuellement implémentées :

- manuelle
- fichier

La méthode manuelle n'est pas, à proprement parler, une méthode d'automatisation. Toutefois, la déclaration d'un drapeau géré manuellement permet de pouvoir recenser ce dernier.

La méthode d'automatisation basée sur un fichier permet de fournir le planning sous forme de fichier et, ainsi, d'exploiter les possibilités de dépôt du module Zéphir.

Actuellement, le fichier doit contenir le planning au format json dont un exemple est fourni ci-après.

Le planning peut servir à déclarer des plages qui ont différentes périodes de répétition :

- weekly : plages d'une semaine type ;
- monthly : plages répétées à des jours précis tous les mois ;
- yearly : plages répétées à des jours précis tous les ans ;
- unique: plages propres à des jours précis de l'année.

Chaque plage est déclarée en indiquant une date, une étiquette, une heure de début et une heure de fin.

L'étiquette est `off` est utilisée en opposition à l'étiquette `on`. Elle permet d'annuler un événement d'une période moins prioritaire.

Les heures de début et de fin de plages sont à la minute près et sont interprétées en heure locale.

La date adopte un format différent selon le contexte :

weekly : jour de la semaine (de 1 à 7, du lundi au dimanche) ;

monthly : numéro du jour du mois (les dépassements sont ignorés par le traitement) ;

yearly : numéros du mois et du jour sans mention de l'année (MM-JJ) ;

unique : date complète (AAAA-MM-JJ).

```

1 {
2   "monthly": [
3     [1, "on", "07:30", "17:30"],
4     [4, "on", "07:30", "17:30"]
5   ],
6   "weekly": [
7     [1, "on", "08:00", "17:00"],
8     [2, "on", "08:00", "17:00"],
9     [3, "on", "08:00", "17:00"],
10    [4, "on", "08:00", "17:00"],
11    [5, "on", "08:00", "17:00"]

```

```

12  ],
13  "yearly": [
14    ["12-25", "off", "00:00", "24:00"]
15  ],
16  "unique": [
17    ["2024-07-04", "off", "00:00", "24:00"],
18    ["2024-06-27", "off", "00:00", "24:00"],
19    ["2024-07-06", "off", "00:00", "24:00"]
20  ]
21 }

```

La priorité des plages déclarées est fonction du contexte. Seules les plages du contexte le plus prioritaire sont prises en compte. Du plus prioritaire au moins prioritaire, les contextes sont ordonnés de la façon suivante en fonction de leur spécificité :

1. unique,
2. yearly,
3. monthly,
4. weekly.

## Configuration

La configuration de la gestion des drapeaux est regroupée dans l'onglet spécifique **Drapeaux**.



Les variables de configuration disponibles dépendent de la méthode d'actualisation sélectionnée.

- **Nom du drapeau** : nom du fichier qui sera créé sur le système de fichier (pas de chemin absolu) ;
- **Méthode d'actualisation du drapeau** : manuelle ou fichier, indique quel mécanisme mettre en œuvre pour la création des tâches de gestion du drapeau (si manuelle, aucun mécanisme n'est mis en place).

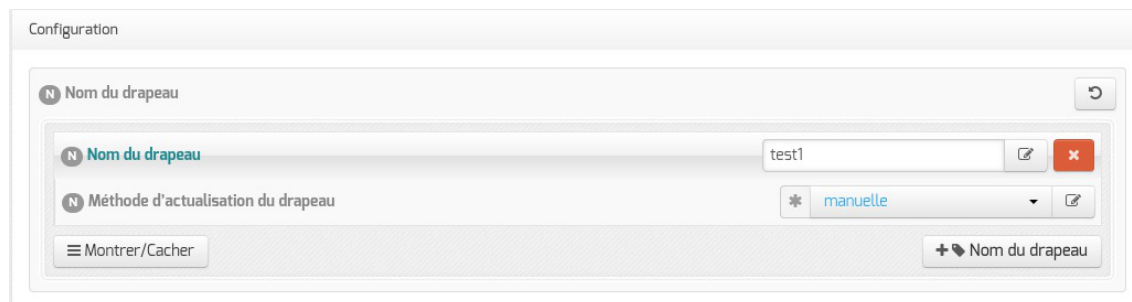

Les variables suivantes sont disponibles pour la méthode d'actualisation basée sur un fichier.

- **Impact d'une plage de programmation** : drapeau présent ou drapeau absent, indique si la plage doit être interprétée comme une plage de présence du fichier ou une plage d'absence du fichier ;
- **Fichier de déclaration des plages** : emplacement du fichier de planning sur le système de fichier local (le fichier peut y être déposé par n'importe quel moyen à la disposition de l'administrateur) ;

- **Format de déclaration des plages** : format du planning (actuellement, seul un planning au format json respectant le modèle décrit précédemment est pris en charge).

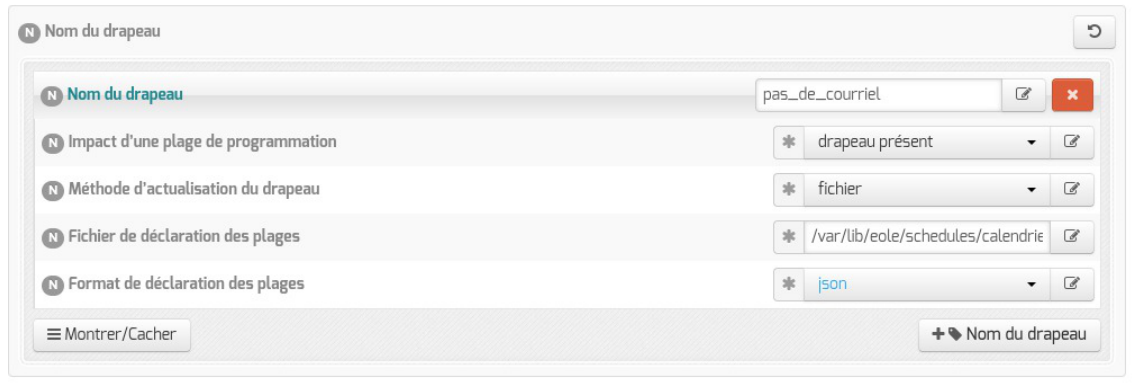

### Utilisation en ligne de commande

Le paquet installe un timer `flag-switch.timer`, un service `flag-switch.service` ainsi qu'une commande `flag-switch`.

Le service interprétant le planning pour le traduire sous forme de tâche pour la commande `at` est déclenché via un timer quotidien lancé à 00:00 au délai d'exécution près.

Le service peut également être lancé à la demande via la commande `systemctl start flag-switch.service`. C'est notamment utile dans le cas où le fichier de planning aurait été mis à jour après exécution du timer.

Enfin, la commande `flag-switch` peut être utilisée en dehors du contexte du service pour, notamment, supprimer les programmations relatives aux drapeaux ou supprimer tous les drapeaux en place.

— Pour éviter les tâches en doublon, l'application d'un planning s'accompagne toujours de la suppression, au préalable, des tâches précédemment programmées.

# Chapitre 13

## Résolution de problèmes

Sur les modules EOLE quelques outils sont disponibles pour aider à la résolution de problèmes. L'outil de diagnostic `diagnose` et la lecture des logs permettent l'identification de la plupart des problèmes. L'outil de génération de rapport aidera à rassembler des informations en vue d'une analyse.

### 1. Problèmes à la mise en œuvre

⚠ Cette partie de la documentation est en cours d'écriture ou de réécriture...



### 2. Problèmes à l'exploitation

#### La commande diagnose

Lors de la mise en œuvre d'un module, un outil de diagnostic permet de valider que la configuration est correcte et fonctionnelle.

la commande `diagnose` valide donc les points clés de la configuration des services.

L'état des services est indiqué clairement par un code couleur vert/rouge.

```

Last login: Wed Jan 27 11:15:15 2016 from 192.168.230.146
root@horus:~# diagnose

*** Test du module horus version 2.5.2 (horus 0000000A) ***

*** Cartes réseau
eth0: Link detected: yes

*** Interfaces
horus:      192.168.0.25 => Ok

*** Services distants
.   Passerelle 192.168.0.1 => Ok
.   DNS 192.168.232.2 => Ok
.   NTP pool.ntp.org => Ok
.   Accès distant => Ok

Sur l'interface réseau eth0
.   SSH => Ok
.   EAD Server => Ok
.   EAD Web => Ok

*** Pare-feu
.   Génération des règles => Ok (22:42:30 26/01/16)
.   Pare-feu => Ok

*** Validité du certificat
.   eole.crt => Ok

```

Les points importants de l'état du serveur sont vérifiés :

- la version du module installé ;
- la connectique réseau et sa configuration ;
- l'état des principaux services.

S'il apparaît que certaines sections sont en erreur, il faut revoir la configuration dans l'interface dédiée et reconfigurer le serveur.

## Le diagnostic, mode étendu

Si le diagnostic précédent n'est pas suffisant pour comprendre d'éventuelles erreurs, un mode étendu avec l'option `-L` permet d'obtenir plus d'informations :

```
# diagnose -L
```

```

*** Test du module horus version 2.5.2 (horus 0000000A) ***

*** Configuration matérielle du serveur

Type :
Standard PC (i440FX + PIIX, 1996) - QEMU

Processeur :
QEMU Virtual CPU version 2.0.0

Carte réseau :
Virtio

Disques :
DVD reader

Appuyez sur Entrée pour continuer ...

```

Le premier écran détaille l'aspect matériel du serveur.

```

Sys. de fichiers      Taille Utilisé Dispo Uti% Monté sur
udev                 486M   4,0K  486M   1% /dev
tmpfs                100M   5,3M   95M   6% /run
/dev/mapper/horus--vg-root 3,4G   2,0G  1,2G  64% /
none                 4,0K     0   4,0K   0% /sys/fs/cgroup
none                 5,0M     0   5,0M   0% /run/lock
none                 497M     0  497M   0% /run/shm
none                 100M     0  100M   0% /run/user
/dev/mapper/horus--vg-home 18G    75M  17G   1% /home
/dev/mapper/horus--vg-tmp 1,8G   3,4M  1,7G   1% /tmp
/dev/vda2            688M   69M  570M  11% /boot
/dev/mapper/horus--vg-var 14G   603M  13G   5% /var

Inode disques :
Sys. de fichiers      Inœuds IUtil. ILibre IUtil% Monté sur
udev                 122K   476  121K   1% /dev
tmpfs                125K   470  124K   1% /run
/dev/mapper/horus--vg-root 220K  116K  105K  53% /
none                 125K     2  125K   1% /sys/fs/cgroup
none                 125K     5  125K   1% /run/lock
none                 125K     1  125K   1% /run/shm
none                 125K     2  125K   1% /run/user
/dev/mapper/horus--vg-home 1,2M    90  1,2M   1% /home
/dev/mapper/horus--vg-tmp 120K   152  119K   1% /tmp
/dev/vda2            45K    304   45K   1% /boot
/dev/mapper/horus--vg-var 888K   5,9K  883K   1% /var

Appuyez sur Entrée pour continuer ...

```

Le deuxième écran détaille les disques reconnus, leur partitionnement, et le taux d'occupation des partitions affichées.

```

*** Paquets installés

Noyau linux : Linux 4.2.0-25-generic

Vérification des paquets installés : OK

Vérification des mises à jour...
Mise à jour le jeudi 28 janvier 2016 11:04:10
*** horus 2.5.2 (0000000A) ***

Configuration du dépôt Ubuntu avec la source test-eole.ac-dijon.fr
Configuration du dépôt EOLE avec la source test-eole.ac-dijon.fr
Action update pour root
Action list-upgrade pour root
0 nouveau, 11 mis à jour, 0 à enlever
Paquets à mettre à jour :
  apache2 (2.4.7-1ubuntu4.9) (root)
  apache2-bin (2.4.7-1ubuntu4.9) (root)
  apache2-data (2.4.7-1ubuntu4.9) (root)
  apt (1.0.1ubuntu2.11) (root)
  apt-transport-https (1.0.1ubuntu2.11) (root)
  apt-utils (1.0.1ubuntu2.11) (root)
  curl (7.35.0-1ubuntu2.6) (root)
  libapt-inst1.5 (1.0.1ubuntu2.11) (root)
  libapt-pkg4.12 (1.0.1ubuntu2.11) (root)
  libcurl3 (7.35.0-1ubuntu2.6) (root)
  libcurl3-gnutls (7.35.0-1ubuntu2.6) (root)

Appuyez sur Entrée pour continuer ...

```



L'écran suivant affiche ensuite le nom du module, sa version, ainsi que l'état des mises à jour. Si comme ici, il en existe, il est conseillé de les installer pour vérifier si le problème rencontré est corrigé dans les nouveaux paquets.

```

Dernières actions Creole
2016-01-26T22:44:15.856124+01:00 horus.ac-test.lan zephir: INSTANCE => FIN : Configuration terminée
2016-01-28T11:04:10.400319+01:00 horus.ac-test.lan zephir: QUERY-MAJ => INIT : Début
2016-01-28T11:05:02.602131+01:00 horus.ac-test.lan zephir: QUERY-MAJ => FIN : 11 paquets à mettre à jour
2016-01-28T11:28:10.989084+01:00 horus.ac-test.lan zephir: MAJ => INIT : Début en devel
2016-01-28T11:28:12.422925+01:00 horus.ac-test.lan zephir: MAJ => MSG : Mise à jour en devel forcée par l'utilisateur
2016-01-28T11:30:44.113397+01:00 horus.ac-test.lan zephir: MAJ => FIN : 30 paquets mis à jour en devel
2016-01-28T11:30:44.117192+01:00 horus.ac-test.lan zephir: MAJ => MSG : Reconfiguration du serveur à planifier
2016-01-28T11:36:41.877030+01:00 horus.ac-test.lan zephir: RECONFIGURE => INIT : Début de configuration
2016-01-28T11:40:04.902914+01:00 horus.ac-test.lan zephir: RECONFIGURE => FIN : Configuration terminée
2016-01-28T11:56:25.998182+01:00 horus.ac-test.lan zephir: QUERY-MAJ => INIT : Début
2016-01-28T11:57:23.416706+01:00 horus.ac-test.lan zephir: QUERY-MAJ => FIN : Aucun paquet à installer
2016-01-28T14:37:48.275191+01:00 horus.ac-test.lan zephir: QUERY-MAJ => INIT : Début
2016-01-28T14:38:27.340008+01:00 horus.ac-test.lan zephir: QUERY-MAJ => FIN : Aucun paquet à installer
2016-01-28T14:42:33.432867+01:00 horus.ac-test.lan zephir: QUERY-MAJ => INIT : Début
2016-01-28T14:43:13.145804+01:00 horus.ac-test.lan zephir: QUERY-MAJ => FIN : Aucun paquet à installer

Appuyez sur Entrée pour continuer ...

```

Le dernier écran affiche la liste des dernières actions Creole réalisées sur le serveur (mise à jour, reconfigure, Query-Auto, etc.).

```

Last login: Wed Jan 27 11:15:15 2016 from 192.168.230.146
root@horus:~# diagnose

*** Test du module horus version 2.5.2 (horus 0000000A) ***

*** Cartes réseau
eth0: Link detected: yes

*** Interfaces
horus:          192.168.0.25 => Ok

*** Services distants
.   Passerelle 192.168.0.1 => Ok
.   DNS 192.168.232.2 => Ok
.   NTP pool.ntp.org => Ok
.   Accès distant => Ok

Sur l'interface réseau eth0
.   SSH => Ok
.   EAD Server => Ok
.   EAD Web => Ok

*** Pare-feu
.   Génération des règles => Ok (22:42:30 26/01/16)
.   Pare-feu => Ok

*** Validité du certificat
.   eole.crt => Ok

```

Enfin, on retrouve l'affichage standard de l'outil avec l'état des services.

## Les journaux système

Lorsque des problèmes surviennent en exploitation, les journaux système (ou journaux de bord, fichiers de log, fichiers de journalisation) constituent une source incomparable d'informations. Ils contiennent la succession des événements ou des actions qui sont survenus sur un système informatique donné.

Ces fichiers sont au format texte, et sont généralement stockés en local dans le répertoire `/var/log`

L'outil de log utilisé par EOLE est `rsyslogd` et la configuration se trouve dans `/etc/rsyslog.conf`

Ce fichier définit les messages à enregistrer et le fichier cible, cela permet éventuellement de filtrer (ou répartir) les messages, par leur source et leur degré d'importance.

La plupart des logiciels disposent d'un paramètre "*log level*" permettant de régler la verbosité des informations journalisées.

En cas de problème, il est conseillé d'augmenter le niveau de journalisation du logiciel incriminé.

Les fichiers les plus couramment utilisés sont :

- `/var/log/messages` : contient tous les messages d'ordre général concernant la plupart des services et démons.
- `/var/log/syslog` : est plus complet que `/var/log/messages`, il contient tous les messages, hormis les connexions des utilisateurs.
- `/var/log/auth` : contient les connexions des utilisateurs.
- `/var/log/mail.log` : contient les envois et réception de mails.
- `/var/log/cron` : fichier log du service cron (planificateur système).



Il est possible de lire le contenu d'un fichier avec la commande `less` :

```
# less /var/log/syslog
```

Pour n'afficher que les dernières ligne d'un fichier, utiliser la commande `tail` :

```
# tail -n 50 /var/log/syslog
```

La commande `tail` permet également d'afficher en temps réelle les nouvelles entrées dans un fichier. Pour cela, ajouter l'option `-f` :

```
# tail -f /var/log/syslog
```

## Accéder aux partitions du module depuis un Live Linux

Lorsqu'on a recours à un live CD ou USB, il n'est pas possible d'accéder directement aux partitions.

```
1 # mkdir /media/partition
2 # mount /dev/sda2 /media/partition
3 mount: type inconnu de système de fichiers 'LVM2_member'
```



### Installer LVM et procéder au montage

Sur des Linux Live ne gérant pas par défaut les volumes logiques il faut installer le paquet LVM :

```
# apt-get install lvm2
```

Afficher les groupes de volumes :

```
1 # vgscan
2 Reading all physical volumes. This may take a while...
3 Found volume group "eolebase-vg" using metadata type lvm2
```

Changer les attributs d'un groupe de volumes spécifiques

```
1 # vgchange -a y eolebase-vg
2 4 logical volume(s) in volume group "eolebase-vg" now active
```

2 méthodes pour lister les volumes logiques

```
1 # ll /dev/mapper/
2 total 0
3 drwxr-xr-x  2 root root    160 févr.  8 11:53 ./
4 drwxr-xr-x 19 root root   4460 févr.  8 11:53 ../
5 crw-----  1 root root 10, 236 févr.  8 11:53 control
6 lrwxrwxrwx  1 root root     7 févr.  8 11:53 eolebase--vg-home ->
  ../dm-4
7 lrwxrwxrwx  1 root root     7 févr.  8 11:53 eolebase--vg-root ->
  ../dm-0
8 lrwxrwxrwx  1 root root     7 févr.  8 11:53 eolebase--vg-swap_1 ->
  ../dm-1
```

```

9 lrwxrwxrwx 1 root root      7 févr.  8 11:53 eolebase--vg-tmp -> ../dm-2
10 lrwxrwxrwx 1 root root      7 févr.  8 11:53 eolebase--vg-var -> ../dm-3

```

OU

```

1 # lvdisplay
2 --- Logical volume ---
3 LV Path                /dev/eolebase-vg/swap_1
4 LV Name                 swap_1
5 VG Name                 eolebase-vg
6 LV UUID                 0047WX-fpNm-5Ydq-9fSF-8rXN-iPYP-T3rCmm
7 LV Write Access        read/write
8 LV Creation host, time eolebase, 2017-02-06 21:48:52 +0100
9 LV Status               available
10 # open                 2
11 LV Size                 1,09 GiB
12 Current LE             280
13 Segments                1
14 Allocation              inherit
15 Read ahead sectors     auto
16 - currently set to    256
17 Block device           252:1
18 [...]

```

Montage de la partition :

```
# mount /dev/mapper/eolebase--vg-root /media/partition
```

## 3. Trouver de l'information

Plusieurs sources d'information sont disponibles pour répondre de manière autonome aux questions que l'on se pose :

- équipes d'assistance académiques ;
- les documentations EOLE ;
- la FAQ des documentations ;
- aide sur les commandes ;
- les archives des listes de discussion ;
- les listes de discussion ;
- la documentation externe ;
- les wikis de la forge.

### La documentation officielle EOLE

La documentation officielle EOLE est accessible depuis la page du module sur le site internet du projet EOLE dans la rubrique Documentation ou directement à l'adresse <http://eole.ac-dijon.fr/documentations/>

La documentation EOLE est publiée en HTML et en PDF, elle est divisée sous forme :

- de documentation par module ;
- de documentation transversale et thématique.

## Les questions les plus fréquentes - FAQ

Les problèmes rencontrés fréquemment ont souvent déjà trouvés une solution, des FAQ sont proposées dans la documentation de chaque module, elles recensent les interrogations les plus courantes. Ces rubriques évoluent régulièrement.



Une documentation thématique dédiée réunit les FAQ de tous les modules.

## Aide sur les commandes

N'oubliez pas de consulter les pages de manuel installées sur le système avec la commande `man` :

```
# man nomDeLaCommande
```



```
# man man
# man setfacl (q pour sortir)
```

Sur un serveur les différentes commandes offrent de l'aide avec l'option `--help` :

```
# nomDeLaCommande --help
```



```
# man --help
```

Certains logiciels libres manquent encore de documentation ou ne sont pas documentés du tout. Dans ce cas, pensez à consulter le contenu de leur fichier de configuration. Certains commentaires donnent des indications voire remplacent une documentation externe.

## Commandes utiles sous Linux

Voici quelques commandes qui peuvent vous aider à vous faire une idée plus précise de l'état du serveur. Voici une liste de quelques commandes utiles :

- `top -d1` (q pour sortir, h pour aide)
- `mc` (éditeur de texte)
- `links` (navigateur texte que l'on peut exécuter via SSH directement sur le serveur)
- `tcpdump` (examineur de paquets)
- `nmap` (scanneur de ports)
- `tcpcheck` (testeur de port)

## Les archives des listes de discussion

Les listes de discussion du projet sont archivées et mettent à disposition un moteur de recherche.

Rares sont les fils de discussion (threads ou topics) évoquant un questionnement ou un problème sans évoquer la réponse ou la solution.

<https://pcll.ac-dijon.fr/listes/lists>

## Les listes de discussion

Les listes de diffusions sont un espace d'échange qui est source d'aide et d'informations. Chaque module EOLE possède sa propre liste. Pour échanger sur les listes il faut préalablement être inscrit

<https://pcll.ac-dijon.fr/listes>

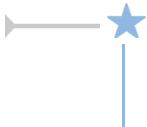

Avant de poser une question sur une liste de discussion ou avant d'y répondre il faut s'assurer qu'elle n'a pas déjà trouvée réponse.



- Gardez toujours à l'esprit que beaucoup de gens vont lire ce que vous écrivez : ne postez jamais d'informations confidentielles sur une liste de diffusion.
- N'activez pas de répondeur sur une liste de discussion ;-).
- N'écrivez pas en privée aux membres de l'équipe, préférez exposer remarques publiquement ;
- Ne modifiez pas le champ "Répondre à" afin que les réponses soient envoyés à la liste et non à votre adresse personnel. Consultez cet explication pour Thunderbird : <http://blogzinet.free.fr/index.php?2005/02/16/536-thunderbird-repondre-a-recurrent-dans-c>
- Pour écrire à la liste n'utilisez pas un ancien message pour en modifier le sujet, le fil de discussion serait endommagé, il faut ouvrir un nouveau fil de discussion avec un sujet parlant.
- La Nétiquette décrit un certains nombre de règles lors de l'envoi de messages sur une liste de discussion, merci de les respecter.  
<http://fr.wikipedia.org/wiki/Nétiquette>

## Documentation externe

La plupart des logiciels fournis avec les modules EOLE sont largement utilisés en dehors de l'Éducation nationale.

Des documentations plus spécifiques à l'utilisation de la plupart des logiciels utilisés sont disponibles sur Internet (ex. <http://doc.ubuntu-fr.org/cups>).

Dans le cas de la mise en place d'une configuration avancée de l'un des logiciels, il est tout à fait indiqué de consulter sa documentation officielle (ex. <http://www.cups.org/documentation.php>).



Les documentations externes peuvent faire état de commandes systèmes à exécuter.

Il n'est pas forcément judicieux de suivre ces instructions car les modules EOLE disposent d'un système d'auto-configuration (Creole<sup>[p.517]</sup>) qui risque d'écraser vos modifications ou même de ne plus fonctionner correctement.



En cas de doute, n'hésitez pas à demander à l'équipe.

## Les wikis de la forge

Les wiki de la forge peuvent contenir des notes diverses comme des documentations techniques, des pistes de réflexion et des informations sur la diffusion, l'évolution et le développement des logiciels et des modules.



Les notes les plus importantes sont régulièrement intégrées à la documentation.

## Les annonces

La publication des paquets fait l'objet d'annonces officielles :

- publication d'une annonce dans la forge : <https://dev-eole.ac-dijon.fr/projects/modules-eole/news> ;
- reprise de l'annonce dans les flux RSS du site officiel du projet : <http://pctl.ac-dijon.fr/eole/> ;
- envoi d'un message sur les principales listes de diffusion du projet : <https://pctl.ac-dijon.fr/listes> ;
- publication d'un message sur le compte Twitter du pôle de compétences : <https://twitter.com/poleeole> ;
- publication d'un message sur le compte Mastodon de l'équipe EOLE : <https://mastodon.etalab.gouv.fr/@EOLE>.

Le détail des paquets disponibles est indiqué dans les journaux des versions mineures concernées (exemple : <https://dev-eole.ac-dijon.fr/projects/modules-eole/wiki/Journaux290> pour EOLE 2.9.0).

## Quelques références

- Site officiel du Pôle de Compétences Logiciels Libres : <https://pctl.ac-dijon.fr> ;
- Site web officiel de la distribution : <https://pctl.ac-dijon.fr/eole/> ;
- Le blog : <http://pctl.ac-dijon.fr/eole/blog/> ;
- Les listes de discussion : <https://pctl.ac-dijon.fr/listes> ;
- La forge : <http://dev-eole.ac-dijon.fr/> ;
- Les annonces
  - Sur la forge : <http://dev-eole.ac-dijon.fr/news>
  - Flux Atom : <http://dev-eole.ac-dijon.fr/news.atom>
- La documentation : <http://eole.ac-dijon.fr/documentations/>

# 4. Demander de l'aide / Signaler un problème

Les problèmes rencontrés ont fréquemment déjà trouvés une solution, il existe diverses sources d'informations à disposition :

- les documentations ;
- la FAQ des documentations ;
- les archives des listes de diffusion.

## Avant de demander de l'aide

- Avez-vous consulté la documentation du projet ?
- Avez-vous consulté la FAQ ?
- Avez-vous consulté les archives des listes de discussion ?
- Avez-vous effectué un reconfigure sur le serveur ?
- Avez-vous répondu oui aux 4 questions listées ci-dessus ?

## Collecte d'informations

RGPD
<p>Si vous souhaitez échanger des données avec le Pôle de Compétences à des fins d'expertise, vous pouvez être amené à transférer des journaux, des mots de passe, des fichiers confidentiels qui contiennent beaucoup d'informations concernant les utilisateurs (personnels administratif, enseignants, élèves, parents d'élèves).</p> <p>Nous attirons votre attention sur les informations nominatives suivantes : nom, prénom, date de naissance, email, coordonnées des responsables.</p> <p>Il est de votre responsabilité de vérifier tous les contenus et de les anonymiser.</p> <p>Vous devez avoir l'aval du Responsable des données de votre organisation avant d'effectuer l'envoi.</p> <p>Si vous utilisez la procédure <code>gen_rpt</code> présentée ci-dessous, l'archive sera chiffrée avec une clé détenue par le seul PCLL.</p> <p>Cette procédure, vous permet de transférer d'autres fichiers en les incluant dans l'archive.</p> <p>Le PCLL et le Ministère de l'Éducation nationale ne peuvent être tenus responsables de la mauvaise application de cette procédure.</p>

Il faut collecter des informations permettant la compréhension et le contexte du problème rencontré. Par contre il faut trouver un juste milieu entre trop peu d'information et trop d'information.

Voici des informations qui selon le contexte vont être utile à la description du problème :

- La version précise du module utilisé ainsi que le niveau des mises à jour (stable, candidat, développement) ;
- Résultat de la commande de diagnostic `diagnose -L` pour un diagnostic étendu) ;
- Les différentes étapes permettant de reproduire le problème rencontré ;
- Les extraits de fichiers de journalisation ;
- Toutes informations connexes ayant un rapport avec votre problème (les adaptations locales, patch, dictionnaires additionnels, logiciels supplémentaires, etc.) ;
- Joindre des copier/coller et/ou des captures d'écran ;
- Générer un rapport avec la commande `gen_rpt` ;

La commande `gen_rpt` permet de générer une archive incluant :

- les fichiers de configuration EOLE du serveur ;
- le diagnostic étendu ;

- la liste des processus en cours sur le serveur ;
- les règles de pare-feu appliquées sur le système ;
- l'historique des commandes système ;
- la liste des paquets installés ;
- plusieurs fichiers de journalisation ;
- le rapport d'extraction (Module Scribe) ;
- le rapport de sauvegarde (Module Scribe/Horus/Eclair).

L'archive nommée `<module>-<numéro-etab>.tar.gz` est enregistrée dans le répertoire courant au lancement de la commande.



Si une passerelle de courrier a été définie sur le serveur, l'archive pourra être directement envoyée à l'équipe EOLE (merci de ne pas en abuser) ou à l'adresse de votre choix.



Dans la collecte d'informations peuvent se trouver des informations sensibles, attention à leur diffusion sur des médias publics : IRC, liste de discussion, demande sur la forge...

## Formuler une demande d'aide

Lorsque vous posez une question, gardez à l'esprit que ceux qui la liront n'auront que votre message pour se représenter votre demande. Essayez de donner une description précise du problème. Les informations précédemment collectées vous aiderons à fournir des détails.



- Écrivez dans un langage clair et concis, pas de langage SMS, soignez la grammaire et l'orthographe, cela permet d'éviter certains quiproquos ;
- Soyez précis et explicite sur le contexte du problème ou de l'aide demandée.  
Ne dites pas *Quand je clique sur la disquette ça marche pas.* mais dites plutôt *Dans LibreOffice, quand je clique sur l'icône en forme de disquette j'obtiens l'erreur suivante : "copiez le texte intégral de l'erreur ou faites une capture d'écran" ;*
- Décrivez les symptômes du problème, évitez les suppositions ou les interprétations.  
Préférez dire *Le fond d'écran ne s'affiche pas* plutôt que *Un firewall doit sûrement bloquer mon fond d'écran ;*
- Décrivez la chronologie des événements et/ou des symptômes de votre problème ;
- Décrivez le but à atteindre, le comportement attendu ;
- Le volume d'information n'a rien avoir avec la précision des informations attendues ;
- Ne dites jamais que votre problème est URGENT même si c'est le cas, personne n'aime se sentir contraint par le caractère urgent de la demande ;
- Ne posez votre question qu'une seule fois, même si la réponse se fait attendre. Il est par exemple possible que la réponse nécessite des recherches et donc du temps.





La Nétiquette décrit un certain nombre de règles lors de l'envoi de messages sur une liste de discussion, merci de les respecter.

<http://fr.wikipedia.org/wiki/Nétiquette>



Vous trouverez le développement intégral des différents points évoqués ci-dessus dans le document présent à cette adresse : <http://www.gnurou.org/writing/smartquestionsfr>

## Les listes de discussion

Les listes de diffusions sont un espace d'échange qui est source d'aide et d'informations. Chaque module EOLE possède sa propre liste. Pour échanger sur les listes il faut préalablement être inscrit.

<http://eole.orion.education.fr/listes>

La liste de diffusion est un bon endroit pour poser votre question. Cependant la quantité des messages et leur contenu demande une certaine organisation de tous afin que les échanges restent cohérents, efficaces et cordiaux.



Voici quelques points à suivre lors de l'envoi d'un message :

- Utilisez un sujet le plus explicite et le plus adapté possible ;
- Envoyez vos messages dans des formats lisibles par tous les clients de messagerie : le texte brut est très apprécié, le HTML et les images animées beaucoup moins ;
- Si votre courrier comporte une énorme pièce jointe, préférez utiliser la compression ou l'utilisation d'un dépôt de fichiers externe ;
- Ne postez jamais d'informations confidentielles sur une liste de diffusion ;
- Nouveau sujet est équivalent à un nouveau fil de discussion. N'utilisez pas la fonction **Répondre à** un ancien message en en modifiant l'objet pour lancer un nouveau sujet. Créez vraiment un **Nouveau message**. Sinon, en classant par fils de discussion votre message sera confondu avec un autre sujet et risque de ne pas être vu.
- Laissez l'historique de la conversation dans votre réponse, pour ceux qui vous aide et qui n'ont pas votre problème en tête cela constitue un aide-mémoire et permet de se replacer rapidement dans le contexte.
- N'activez pas de répondeur (message d'absence) sur une liste de discussion ;
- N'écrivez pas en privée aux membres de l'équipe, préférez exposer vos remarques publiquement pour le bénéfice de tous ;
- Ne modifiez pas le champ "Répondre à" afin que les réponses soient envoyés à la liste et non à votre adresse personnel. Consultez cet explication pour Thunderbird : <http://blogzinet.free.fr/index.php?2005/02/16/536-thunderbird-repondre-a-recurrent-dans-c>
- Pour écrire à la liste n'utilisez pas un ancien message pour en modifier le sujet, le fil de discussion serait endommagé, il faut ouvrir un nouveau fil de discussion avec un sujet parlant.

- La Nétiquette décrit un certain nombre de règles lors de l'envoi de messages sur une liste de discussion, merci de les respecter.  
<http://fr.wikipedia.org/wiki/Nétiquette>

## Discussion relayée par Internet

Internet Relay Chat ou IRC sert à la communication instantanée principalement sous la forme de discussions en groupe par l'intermédiaire de canaux de discussion, mais peut aussi être utilisé pour de la communication de un à un.

Vous pouvez nous rejoindre sur le canal `#eole` hébergé sur `irc://irc.oftc.net:6667` ou grâce à l'interface `https://webchat.oftc.net`.



- Il est demandé de mettre son nom réel dans les paramètres du client. ;
- La Nétiquette décrit un certain nombre de règles lors de l'envoi de messages sur une liste de discussion, merci de les respecter.  
<http://fr.wikipedia.org/wiki/Nétiquette>



Le Pôle de Compétences Logiciels Libres utilisait Freenode depuis 2008 comme réseau IRC. Suite aux changements des conditions d'usages de Freenode, la gestion du canal `#eole` nous a été enlevé sans préavis. Vous avez pu constater que les lignes d'accueil ont disparu. Maintenant, les utilisateurs doivent créer un compte (SSO) pour accéder à notre canal.

## Faire un signalement sur la forge

Il est possible de faire des remonter aux travers des différents listes de discussion du projet EOLE mais pour une bonne prise en charge il vous sera demandé de saisir une demande dans la forge.

Il est possible de demander des évolutions, de l'aide ou de signaler des erreurs directement sur la forge à l'adresse suivante : <http://dev-eole.ac-dijon.fr/projects/modules-eole/issues/new>



Pour se faire il est recommandé de regarder avant si la demande n'existe pas déjà à l'adresse :  
<http://dev-eole.ac-dijon.fr/projects/modules-eole/issues>



Lorsque vous renseignez un signalement, veillez à suivre ces quelques recommandations :

- Soyez clairs, donnez des explications claires de façon à ce que d'autres puissent reproduire le dysfonctionnement ;
- Séparez clairement les faits des suppositions ;
- S'il n'ont rien à voir, faites un signalement par dysfonctionnement rencontré ;
- Si vous avez des informations susceptibles d'aider à résoudre le problème ou si vous avez

la solution, n'hésitez pas à les joindre à votre demande.

## Quelques références

- Site officiel du Pôle de Compétences Logiciels Libres : <http://pcll.ac-dijon.fr> ;
- Site web officiel de la distribution : <http://eole.orion.education.fr> ;
- Le blog : <http://pcll.ac-dijon.fr/eole/blog/> ;
- Les listes de discussion : <http://eole.orion.education.fr/listes> [<http://eole.orion.education.fr/>] ;
- La forge : <http://dev-eole.ac-dijon.fr/> ;
- Les annonces
  - Sur la forge : <http://dev-eole.ac-dijon.fr/news>
  - Flux Atom : <http://dev-eole.ac-dijon.fr/news.atom>
- La documentation : <http://eole.ac-dijon.fr/documentations/>

## 5. Contribuer au projet EOLE

Il est possible de contribuer au projet EOLE de différentes manières. Les contributions seront intégrées au fur et à mesure en fonction de ce qui est prioritaire dans les cycles de publication.

Les contribution peuvent aller du partage de l'astuce la plus simple jusqu'à des développements plus complexes en passant par la relecture, l'enrichissement de la documentation, l'écriture de tutoriels, le test des versions candidates, l'écriture d'un rapport de bug, la revue de code, la réponse aux demandes d'aide sur les listes de discussions...

Vous pouvez manifester votre désir de contribuer à des développements il faut s'inscrire et le signaler sur la liste [dev-eole@listeseole.ac-dijon.fr](mailto:dev-eole@listeseole.ac-dijon.fr).

Si votre contribution est complexe, une documentation expliquant son fonctionnement est toujours la bienvenue. Soit directement dans votre message, soit sous forme d'un fichier indépendant.

Pour permettre aux utilisateurs d'accéder à votre contribution vous pouvez :

- demander son intégration et sa diffusion directement par l'équipe ;
- fournir des ressources que nous pourrions intégrer à la documentation ou à l'espace contribution.

### Demander des évolutions ou signaler des erreurs

Il est possible de faire des remonter aux travers des différents listes de discussion du projet EOLE mais pour une bonne prise en charge il vous sera demandé de saisir une demande dans la forge.

Il est possible de demander des évolutions, de l'aide ou de signaler des erreurs directement sur la forge à l'adresse suivante : <http://dev-eole.ac-dijon.fr/projects/modules-eole/issues/new>



Pour se faire il est recommandé de regarder avant si la demande n'existe pas déjà à l'adresse :

<http://dev-eole.ac-dijon.fr/projects/modules-eole/issues>

# Chapitre 14

## Documentations techniques

### 1. Les dépôts EOLE

#### Architecture des dépôts EOLE

Un miroir des dépôts Ubuntu est disponible à l'adresse suivante :

<http://eole.ac-dijon.fr/ubuntu>

Le miroir propose pour chaque version de la distribution Ubuntu plusieurs catégories de paquets (les fichiers \*.deb<sup>[p.520]</sup>) :

- **<version>-backports** : paquets contenant les évolutions fonctionnelles d'une version supérieure d'Ubuntu portées sur une version inférieure ;
- **<version>-proposed** : paquets candidats qui sont éligibles pour passer en version stable après validation totale (dysfonctionnement, régression, etc.) ;
- **<version>-updates** : paquets contenant des mises à jour correctives non critiques ;
- **<version>-security** : paquets contenant des mises à jour de sécurité ;
- **<version>** : paquets de la distribution Ubuntu tels que livrés sur la première image ISO de la version majeure, aucun paquet n'y est ajouté après la publication.

La synchronisation s'effectue chaque nuit.

Les dépôts EOLE 2.8 sont disponibles à l'adresse suivante :

<http://eole.ac-dijon.fr/eole> [<http://eole.ac-dijon.fr/eole>]

Les dépôts proposent pour chaque version d'EOLE plusieurs catégories de paquets (les fichiers \*.deb) :

- **eole-2.8-unstable** : paquets de développement pouvant contenir des évolutions fonctionnelles, des corrections de sécurité ou de dysfonctionnement ;
- **eole-2.8-testing** : paquets candidats (correspondant aux images RC de la distribution) qui sont éligibles pour passer en version stable après validation ;
- **eole-2.8-proposed-updates** : paquets candidats qui sont éligibles pour passer en version update après validation (dysfonctionnement, régression, etc.) ;
- **eole-2.8-updates** : paquets contenant des mises à jour correctives non critiques ;
- **eole-2.8-security** : paquets contenant des mises à jour de sécurité ;
- **eole-2.8** : paquets EOLE tels que livrés sur la première image ISO de la version majeure, aucun paquet n'y est ajouté après la publication.

#### Politique de publication des paquets

Les mises à jour sont composées de paquets dépendants les uns des autres. Avant toute publication sur le site de référence <http://eole.ac-dijon.fr/eole> et sur les miroirs académiques (ex. : <ftp://ftp.crihan.fr>), les

paquets sont copiés sur le dépôt <http://test-eole.ac-dijon.fr>. Ce dépôt est réservé aux développeurs et aux contributeurs. Il permet d'avoir les paquets à disposition tels qu'ils le seront lors de la publication officielle. Ils sont utilisés durant le développement et lors des tests de mises à jour avant diffusion.

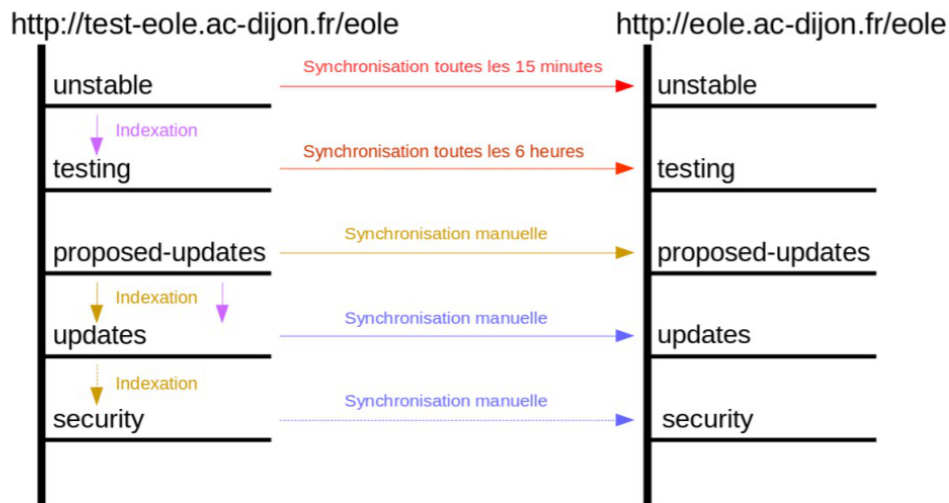

Publication des paquets candidats toutes les 3 semaines

Publication des paquets stables 2 semaines après les paquets candidats

Publication d'une image ISO

Le délai de synchronisation des paquets entre les 2 dépôts varie en fonction du type de paquet :

- **eole-2.8-unstable** : dépôt synchronisé toutes les 15 minutes ;
- **eole-2.8-testing** : dépôt synchronisé toutes les 6 heures ;
- **eole-2.8.x-proposed-updates** : synchronisation manuelle avec annonce préalable ;
- **eole-2.8.x-updates** : synchronisation manuelle avec annonce préalable ;
- **eole-2.8.x-security** : synchronisation manuelle avec annonce préalable ;
- **eole-2.8.x** : aucune modification sur ce dépôt.

Les miroirs académiques sont en principe synchronisés toutes les nuits.

## Architectures supportées

Depuis la version 2.7, seule l'architecture 64 bits<sup>[p.514]</sup> (x86\_64) est supportée par EOLE. Pour un paquet spécifique à une architecture le nom de celle-ci apparaît dans le nom du paquet :

- **all** : paquets compatibles avec toutes les architectures ;
- **amd64** : paquets compilés spécifiquement pour l'architecture 64 bits.

## Signature des paquets EOLE

La clé GPG<sup>[p.522]</sup> publique de la clé signant les paquets EOLE est disponible à l'adresse : <http://eole.ac-dijon.fr/eole/project/eole-2.8-repository.key>

## 2. Gestion des journaux systèmes sur EOLE

### Architecture cible

Dans un souci d'harmonisation et de centralisation de l'information, la quasi totalité des logs est désormais rassemblée sur le maître dans le répertoire : `/var/log/rsyslog/local`

Par défaut, les logs des services installés dans un conteneur et qui utilisent rsyslog sont remontés sur le maître (fichiers de configuration : `/etc/rsyslog.d/99-aggregation.conf` dans les conteneurs).

L'utilisation de rsyslog laisse la possibilité de réaliser une configuration spécifique pour chaque service.

C'est déjà le cas pour `squid` par exemple (template : `80-squid.conf`).

Le répertoire `/var/log/rsyslog/remote` est quant à lui prévu pour recevoir les journaux de serveurs distants dans le cas de la mise en place d'un serveur de log centralisé (l'équivalent du serveur 2.2 : `ZéphirLog`).

### Exceptions connues

A l'heure actuelle, plusieurs services ne sont pas directement pris en charge par rsyslog :

- les logs de `Samba` sont toujours stockés dans le répertoire : `/var/log/samba` et ne sont pas remontés sur le maître ;
- les logs de `ltsp-cluster-lbagent` et `ltsp-cluster-lbserver` sont toujours stockés dans le répertoire `/var/log` et ne sont pas remontés sur le maître.

Un lien symbolique permet toutefois d'accéder directement aux fichiers depuis le maître.

### Rotation des logs

Les programmes dont les logs sont centralisés sur le maître doivent avoir une configuration `logrotate` avec les chemins adaptés sur le maître.



Si le service est susceptible d'être installé dans un conteneur et qu'il doit être redémarré, il faut penser à adapter les commandes.

La commande `CreoleService` permet, par exemple, de gérer un service y compris si celui-ci est dans un conteneur :

```
CreoleService -c <conteneur> <service> restart
```

## 3. Préconisations de l'ANSSI pour la mise en œuvre d'un système de journalisation

### Note technique de l'ANSSI du 02/12/2013

Cette note technique détaille les prérequis nécessaires à la mise en œuvre d'un système de journalisation efficace et sécurisé et présente les bonnes pratiques permettant de bâtir une architecture de gestion de journaux pérenne, quelle que soit la nature du système d'information.

<http://www.ssi.gouv.fr/guide/recommandations-de-securite-pour-la-mise-en-oeuvre-dun-systeme-de-jourr>

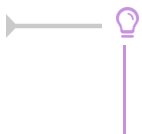

Note technique de l'ANSSI<sup>[p.514]</sup> du 02/12/2013 au format PDF :

[http://www.ssi.gouv.fr/uploads/IMG/pdf/NP\\_Journalisation\\_NoteTech.pdf](http://www.ssi.gouv.fr/uploads/IMG/pdf/NP_Journalisation_NoteTech.pdf)

### 3.1. Contexte juridique

#### Aspects juridiques et réglementaires

- les éléments juridiques doivent être pris en compte dans le cadre de la conception technique ;
- la réglementation pose un principe général d'effacement ou d'anonymisation des données de connexion ;
- il existe plusieurs régimes juridiques distincts en fonction de la nature de celui qui opère la journalisation ou du cadre dans lequel les éléments de journalisation sont générés.

#### Valeur probatoire des éléments de journalisation

- objectifs :
  - permettre la traçabilité de l'activité d'un réseau et d'apporter la preuve de cette activité (utilisation ou non-utilisation d'une application ou d'un service par un utilisateur, accès illégitime, etc) ;
  - être en capacité à identifier directement ou indirectement un individu ou un équipement ayant participé à cette activité.
- afin d'être opposable en cas de contentieux, leur mise en œuvre doit respecter les règles relatives à l'administration de la preuve et les principes directeurs des procès civils et pénaux

#### Traces nominatives

##### Régime général de protection des données à caractère personnel

- les éléments de journalisation peuvent contenir des données à caractère personnel (données relatives à une personne identifiable directement ou indirectement) ;
- une adresse courriel, une URL ou une adresse IP sont régulièrement considérées par la CNIL comme des données à caractère personnel.

Le traitement d'éléments de journalisation impose le plus souvent le respect des dispositions notamment de la loi du 6 janvier 1978 et en particulier :



- formalités préalables auprès de la CNIL (déclaration, autorisation, etc.) ;
- définir une politique claire adaptée aux données traitées et aux finalités ;
- définir le cycle de vie des éléments de journalisation (processus de création, de conservation, de destruction, etc.) ;
- respecter les exigences relatives aux droits de la personne.

## Accès au traces nominatives

### Jurisprudence CNIL

- seules des personnes spécifiquement habilitées peuvent accéder aux éléments de journalisation ;
- les personnes habilitées doivent être soumises à des obligations de confidentialité particulières ;
- l'accès doit être strictement limité à la finalité poursuivie, de la manière la moins intrusive possible pour les données à caractère personnel ;
- le personnel habilité ne doit subir aucune contrainte quant au dévoilement des informations, notamment par son employeur, sauf si la loi en dispose autrement (dans le cadre d'une procédure judiciaire) ;
- les éléments de journalisation ne peuvent être conservés que pour un temps limité ;
- les activités liées à la gestion des éléments de journalisation doivent être strictement limitées au but poursuivi ;
- les procédures liées à la gestion des éléments de journalisation doivent être décrites dans des documents de référence, permettant ainsi de s'assurer que les données à caractère personnel ne sont pas conservées de manière illégitime.

### Régimes particuliers relatifs à la conservation des éléments de journalisation

- conservation des éléments de journalisation au minimum durant un an par les fournisseurs d'accès à Internet (FAI) et par les hébergeurs ;
- conservation des éléments de journalisation des opérateurs de communications électroniques.

## 3.2. Recommandations de sécurité pour la mise en œuvre d'un système de journalisation

### Règles de conception technique

La prise en compte de la fonction de journalisation est primordiale et doit se faire lors de toute démarche de conception et de développement.

### Les événements doivent être horodatés

- pour l'ensemble des événements et ce afin de permettre une meilleure exploitation des journaux ;
- les horloges des équipements doivent être synchronisées sur plusieurs sources de temps internes cohérentes entre elles.

### Dimensionnement

- l'estimation de l'espace de stockage nécessaire à la conservation locale des journaux doit être prise

en compte dans le dimensionnement des équipements,

### Recommandations d'architecture et de conception

- Les journaux doivent être automatiquement exportés sur une machine physique différente de celle qui les a générés ;
- centralisation des journaux de l'ensemble des équipements du système d'information sur des serveurs dédiés ;
- redondance nécessaire du serveur central en cas de volume de journaux important ou selon le nombre de sites de collecte de journaux ;
- selon la taille ou la typologie du système d'information mise en place d'une approche hiérarchique pour l'organisation des serveurs de collecte.

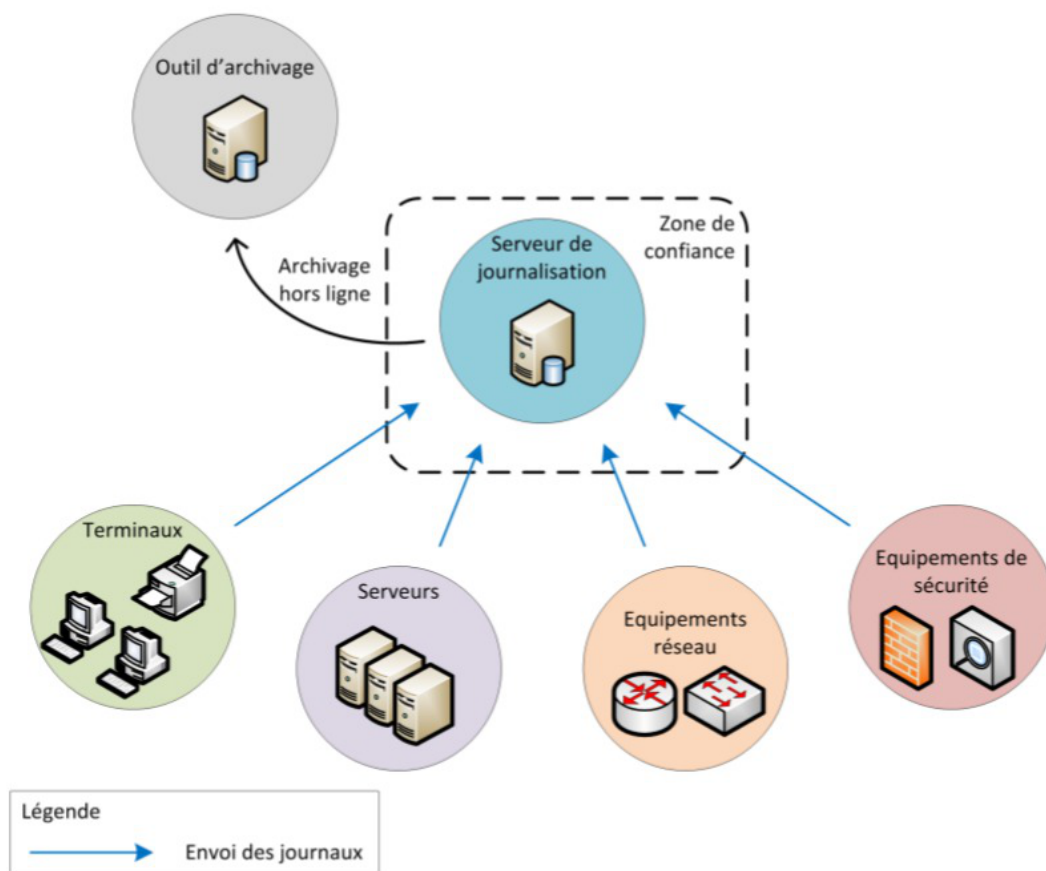

Exemple d'architecture de journalisation simple (image du document officiel de l'ANSSI)

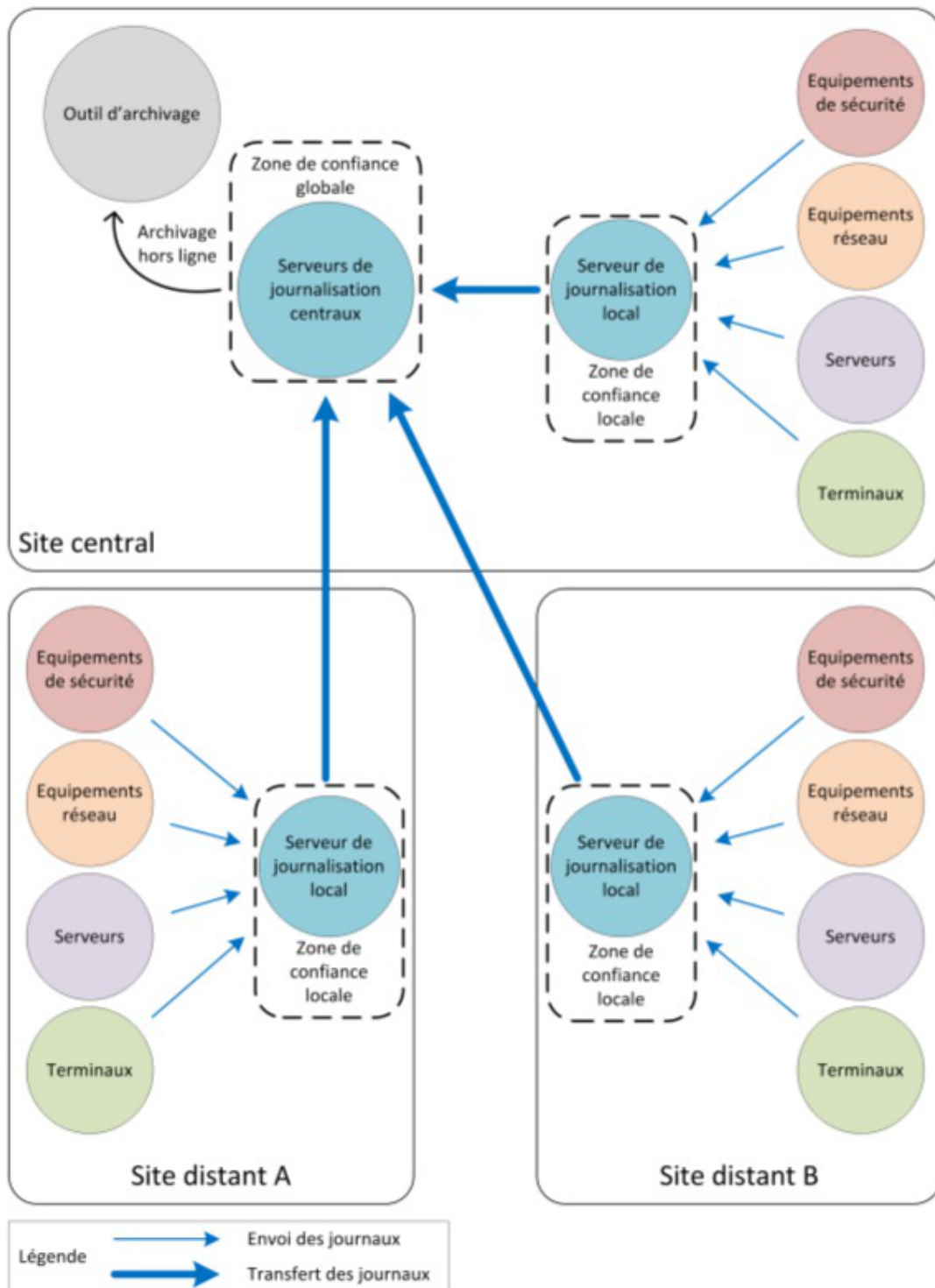

Exemple d'architecture de journalisation multi-sites (image du document officiel de l'ANSSI)

### Protection des données échangées

- privilégier un transfert en temps réel des journaux sur les serveurs centraux ;
- ne pas effectuer de traitement sur les journaux avant leur transfert (peut conduire à dénaturer les événements et induire des pertes d'information).

### Fiabilisation du transfert des journaux

- il est recommandé d'utiliser des **protocoles d'envoi de journaux basés sur TCP** pour fiabiliser le

transfert de données entre les machines émettrices et les serveurs centraux.

### **Sécurisation du transfert des journaux**

- utiliser des protocoles de transfert de journaux qui s'appuient sur des mécanismes cryptographiques robustes ;
- contrôler la bande passante des flux réseau utilisée pour transférer les journaux d'événements ;
- en cas de besoin de sécurité, le transfert des journaux doit se faire sur un réseau d'administration dédié ;
- placer les serveurs de journalisation dans un réseau spécifique non exposé directement à des réseaux qui ne sont pas de confiance.

### **Stockage**

- dédier une partition disque au stockage des journaux d'événements ;
- prendre en compte les durées réglementaires de stockage.

### **Protection des journaux**

- l'accès aux journaux doit être limité en écriture à un nombre restreint de comptes ayant le besoin d'en connaître ;
- les processus de journalisation et de collecte doivent être exécutés par des comptes disposant de peu de privilèges ;
- un outil spécifique doit être utilisé pour une meilleure exploitation des journaux présents sur les serveurs centraux ;
- les comptes ayant accès à l'outil de consultation centralisée des journaux doivent être associés à des rôles prédéterminés.

# Chapitre 15

## Compléments techniques

Certaines interrogations reviennent souvent et ont déjà trouvées une réponse ou des réponses.



### 1. Les services utilisés sur le module Hâpy

Les services disponibles sur les modules EOLE ont été répartis dans des paquets distincts, ce qui rend leur installation complètement indépendante.

Un module EOLE peut donc être considéré comme un ensemble de services choisis et adaptés à des usages précis.

Des services peuvent être ajoutés sur les modules existants (exemple : installation du paquet `eole-dhcp` sur le module Amon) et il est également possible de fabriquer un module entièrement personnalisé en installant les services souhaités sur une installation Eolebase.

#### 1.1. eole-libvirt

Le paquet `eole-libvirt` permet la mise en place de la gestion de la virtualisation.

##### Logiciels et services

Le paquet `eole-libvirt` s'appuie sur le service libvirt<sup>[p.525]</sup>.

<http://libvirt.org/>

##### Historique

Utilisé à la base sur les modules Hâpy et Hâpy Node, le paquet `eole-libvirt` est installable sur n'importe quel module EOLE.

## Conteneurs

Le service s'installe sur le système hôte (maître).

## 1.2. eole-client-annuaire

Le paquet `eole-client-annuaire` permet de configurer l'utilisation d'un annuaire OpenLDAP distant (ou local dans le cas où le paquet `eole-annuaire` est également installé).

### Logiciels et services

Le paquet `eole-client-annuaire` fournit les outils de base pour interroger et s'authentifier sur un annuaire OpenLDAP.

<http://www.openldap.org/>

### Historique

Ce paquet est présent sur tous les modules fournissant un annuaire (Horus, Scribe, Zéphir, Seshat et Thot) et également sur ceux utilisant un annuaire comme base d'authentification (Eclair, Hâpy).

### Conteneurs

Par défaut, la configuration LDAP cliente est déployée sur le maître mais les templates EOLE fournis par ce paquet sont également utilisés dans les conteneurs en fonction des besoins.

## 1.3. eole-one-frontend

Le paquet `eole-one-frontend` permet la mise en place de l'interface de gestion des machines virtuelles, OpenNebula Sunstone<sup>[p.538]</sup>.

### Logiciels et services

Le paquet `eole-one-frontend` s'appuie sur le service opennebula-sunstone.

<http://opennebula.org/>

### Historique

Utilisé à la base sur les modules Hâpy, le paquet `eole-one-frontend` est installable sur n'importe quel module EOLE.

## Conteneurs

Le service s'installe sur le système hôte (maître).

## 1.4. eole-one-node

Le paquet `eole-one-node` permet la mise en place de la gestion d'un nœud de calcul (nœud de travail).

### Logiciels et services

Le paquet `eole-one-node` s'appuie sur le service opennebula-node.

<http://opennebula.org/>

### Historique

Utilisé à la base sur les modules Hâpy et Hâpy Node, le paquet `eole-one-node` est installable sur n'importe quel module EOLE.

## Conteneurs

Le service s'installe sur le système hôte (maître).

## 1.5. eole-exim

Le paquet `eole-exim` permet la mise en place d'un serveur SMTP<sup>[p.536]</sup> Exim<sup>[p.520]</sup>.

### Logiciels et services

Le paquet `eole-exim` s'appuie principalement sur le service exim4.

<http://www.exim.org/>

### Historique

Utilisé à la base sur les modules Scribe et Seshat, le paquet `eole-exim` est désormais utilisé sur tous les modules.

## Conteneurs

Le service est configuré pour s'installer dans le conteneur : `mail (id=13)`.

Sur le module AmonEcole, il est installé dans le groupe de conteneurs : `reseau (id=51)`.

## 1.6. eole-nut

Le paquet `eole-nut` permet la mise en place de la gestion des onduleurs.



La gestion des onduleurs fait l'objet d'une documentation dédiée : `GestionDesOnduleurs`.

### Logiciels et services

Le paquet `eole-nut` s'appuie sur le service upsd.

<http://www.networkupstools.org/>

### Historique

Ce paquet est pré-installé sur tous les modules.

### Conteneurs

Le service s'installe sur le système hôte (maître).

## 1.7. eole-reverseproxy

Le paquet `eole-reverseproxy` permet la mise en place d'un serveur proxy inverse.

Le logiciel utilisé, Nginx<sup>[p.529]</sup>, peut également faire office de serveur web.

### Logiciels et services

Le paquet `eole-reverseproxy` s'appuie sur le serveur Nginx.

<http://nginx.org/>

### Historique

Initialement conçu pour les modules Amon et AmonEcole, ce service est pré-installé sur tous les modules à partir de la version 2.6.1 d'EOLE.

### Conteneurs

Le service s'installe sur le système hôte (maître).



## 2. Ports utilisés sur le module Hâpy

Le module Hâpy propose quelques services.

Ce document donne la liste exhaustive des ports utilisés sur un module Hâpy standard.

Les ports utilisés sont, dans la mesure du possible, les ports standards préconisés pour les applications utilisées.

Il est possible de lister les ports ouverts sur le serveur par la commande :

```
netstat -ntulp
```

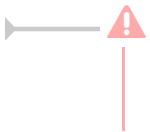

En mode conteneur, la commande `netstat` listera uniquement les services installés sur le maître.

### Ports communs à tous les modules

- 22/tcp : ssh (sshd)
- 25/tcp : smtp (Exim4)
- 53/tcp+udp : Dnsmasq
- 68/udp : dhclient
- 123/udp : ntpd
- 465/tcp : smtps (Exim4)
- 514/udp : rsyslogd (réception des journaux distants)
- 3493/tcp : nut (gestion des onduleurs)
- 4200/tcp : ead-web
- 4201/tcp : ead-server
- 4202/tcp : ead-server (transfert de fichiers)
- 5000/tcp : eoleflask/eolegenconfig (application admin)
- 7000/tcp : gen\_config
- 8000/tcp : creoled
- 8090/tcp : z\_stats (consultation des statistiques Zéphir locales), mise à jour automatique du client Zéphir
- 8443/tcp : EoleSSO
- 10514/tcp : rsyslogd (réception des journaux distants, protocole TCP)
- 12560/tcp : rsyslogd (réception des journaux distants, protocole RELP)

### Ports utilisés par l'EAD3

- 4300/tcp : nginx (reverse proxy EAD3 dans le cas où apache est activé)

- 4605/tcp : saltstack (publisher)
- 4606/tcp : saltstack (request server)
- 8880/tcp : saltsatck (api)

## Ports spécifiques au module Hâpy

- 443/tcp : Interface Sunstone (Nginx)
- 2101/tcp : Hook Manager
- 2102/tcp : Hook Manager
- 2474/tcp : OpenNebula Flow
- 2633/tcp : oned, démon OpenNebula "scheduler" qui organise le cluster
- 4124/udp : collectd (onemonitord)
- 5030/tcp : OneGate server
- 5900/tcp : QEMU
- 9000/tcp : Interface Sunstone (boucle locale)
- 11211/tcp : Memcached
- 29876/tcp : proxy VNC pour l'accès VNC via l'interface web

## Services et numéro de ports

La correspondance entre un service et un numéro de port standard peut être trouvée dans le fichier `/etc/services`.

# Chapitre 16

## Questions fréquentes

Certaines interrogations reviennent souvent et ont déjà trouvées une réponse ou des réponses.



### 1. Questions fréquentes communes aux modules

#### CAS Authentication failed !

Le message `CAS Authentication failed ! You were not authenticated.` (ou `Authentification CAS infructueuse ! Vous n'avez pas été authentifié(e).`) peut apparaître si des modifications ont été faites dans l'interface de configuration.

💡 **Les paramètres constituant un certificat ont été modifiés récemment dans l'interface de configuration du module**

La modification, dans l'interface de configuration du module, de l'un des paramètres constituant un certificat (nom de établissement, numéro RNE, etc...) suivie d'une reconfiguration du module ne régénère pas les certificats. Un message explicite le signale lors de l'étape de reconfiguration.

Après changement des paramètres il est nécessaire de supprimer le certificat :

```
# rm -f /etc/ssl/certs/eole.crt
```

puis lancer la reconfiguration du module :

```
# reconfigure
```

Plutôt qu'une suppression, il est possible d'utiliser la commande `gen_certif.py` avec l'option `-f` pour forcer la régénération (cependant, il faut que cette commande soit précédée d'une reconfiguration du module pour que les templates de configuration des certificats soient à jour).

```
# reconfigure
# /usr/share/creole/gen_certif.py -f ou #
/usr/share/creole/gen_certif.py -f nom du certificat pour la régénération
d'un certificat en particulier.
# reconfigure
```

### Vous avez ajouté un nom DNS alternatif

Il faut ajouter le nom alternatif dans le certificats pour que le certificat le prenne en compte. Pour cela dans l'onglet **Certificats ssl** en mode expert il faut remplir les champs **Nom DNS/IP alternatif du serveur**.

Le bouton **+** permet d'ajouter autant d'alternatives que vous voulez. Il faut ensuite **Valider le groupe** et enregistrer la configuration.

L'opération doit être suivie de la reconfiguration du module, cela va régénérer le certificat `/etc/ssl/certs/eole.crt`

La modification, dans l'interface de configuration du module, de l'un des paramètres constituant un certificat (nom de établissement, numéro RNE, etc...) suivie d'une reconfiguration du module ne régénère pas les certificats. Un message explicite le signale lors de l'étape de reconfiguration.

Après changement des paramètres il est nécessaire de supprimer le certificat :

```
# rm -f /etc/ssl/certs/eole.crt
```

puis lancer la reconfiguration du module :

```
# reconfigure
```

Plutôt qu'une suppression, il est possible d'utiliser la commande `gen_certif.py` avec l'option `-f` pour forcer la régénération (cependant, il faut que cette commande soit précédée d'une reconfiguration du module pour que les templates de configuration des certificats soient à jour).

```
# reconfigure
```

```
# /usr/share/creole/gen_certif.py -f ou #
/usr/share/creole/gen_certif.py -f nom du certificat pour la régénération
d'un certificat en particulier.
```

```
# reconfigure
```

## Attention, les adresses suivantes ne sont pas définies comme sujet du certificat...

### Les paramètres constituant un certificat ont été modifiés récemment dans l'interface de configuration du module

La modification, dans l'interface de configuration du module, de l'un des paramètres constituant un certificat (nom de établissement, numéro RNE, etc...) suivie d'une reconfiguration du module ne régénère pas les certificats. Un message explicite le signale lors de l'étape de reconfiguration.

Après changement des paramètres il est nécessaire de supprimer le certificat :

```
# rm -f /etc/ssl/certs/eole.crt
```

puis lancer la reconfiguration du module :

```
# reconfigure
```

Plutôt qu'une suppression, il est possible d'utiliser la commande `gen_certif.py` avec l'option `-f` pour forcer la régénération (cependant, il faut que cette commande soit précédée d'une reconfiguration du module pour que les templates de configuration des certificats soient à jour).

```
# reconfigure
```

```
# /usr/share/creole/gen_certif.py -f ou #  
/usr/share/creole/gen_certif.py -f nom_du_certificat
```

pour la régénération d'un certificat en particulier.

```
# reconfigure
```

## Une erreur se produit lors de l'instanciation ou d'un reconfigure : "starting firewall : [...] Erreur à la génération des règles eole-firewall !! non appliquées !"

Le message suivant apparaît à l'instance ou au reconfigure après changement de valeurs dans l'interface de configuration du module :

```
* starting firewall : bastion (modèle XXX) Erreur à la génération des  
règles eole-firewall !!  
non appliquées !
```

### 💡 Vérifier la configuration des autorisations d'accès à SSH et à l'EAD sur les interfaces réseau

Cette erreur provient certainement du masque des variables d'autorisation d'accès à SSH sur l'une des interfaces réseau.

Pour autoriser une seule IP, par exemple `192.168.1.10`, le masque doit être `255.255.255.255` pour autoriser une IP particulière et non `255.255.255.0`

Vérifier l'ensemble des autorisations pour l'accès SSH et pour l'accès à l'EAD.

Pour appliquer les changements il faut reconfigurer le module :

```
# reconfigure
```

## La connexion SSH renvoie Permission denied (publickey)

Si les connexions par mots de passe sont interdites, une tentative de connexion sans clé valide entraînera l'affichage du message suivant : `Permission denied (publickey).`

## Gestion des mises à jour

Pour connaître la date et l'heure des mises à jour du système il est possible de passer par l'EAD ou par un terminal.

### 💡 Via l'EAD

Pour l'afficher il faut se rendre dans la section `Système` / `Mise à jour` de l'EAD.

### 💡 Dans un terminal

```
python3 -c "from creole import maj; print(maj.get_maj_day())"
```

Pour activer/désactiver la mise à jour hebdomadaire il est possible de passer par l'EAD ou par un terminal.

### 💡 Via l'EAD

Pour l'afficher il faut se rendre dans la section **Systeme / Mise à jour** de l'EAD.

### 💡 Dans un terminal

Activation de la mise à jour hebdomadaire :

```
/usr/share/eole/schedule/manage_schedule post majauto weekly add
```

ou :

```
python3 -c "from creole import maj; maj.enable_maj_auto(); print(maj.maj_enabled())"
```

Désactivation de la mise à jour hebdomadaire :

```
/usr/share/eole/schedule/manage_schedule post majauto weekly del
```

ou :

```
python3 -c "from creole import maj; maj.disable_maj_auto(); print(maj.maj_enabled())"
```

## Le mot de passe par défaut ne fonctionne pas

Suite à une nouvelle installation le mot de passe par défaut ne fonctionne pas.



Le mot de passe à saisir comprend les dollars devant et derrière : `$eole&123456$`

## Échec de la connexion sécurisée

Le navigateur affiche :

Échec de la connexion sécurisée

Une erreur est survenue pendant une connexion à IP:Port.

Vous avez reçu un certificat invalide. Veuillez contacter l'administrateur du serveur ou votre correspondant de messagerie et fournissez-lui les informations suivantes :

Votre certificat contient le même numéro de série qu'un autre certificat émis par l'autorité de certification. Veuillez vous procurer un nouveau certificat avec un numéro de série unique.

(Code d'erreur : sec\_error\_reused\_issuer\_and\_serial)

### 💡 Les paramètres constituant un certificat ont été modifiés récemment

La modification, dans l'interface de configuration du module, de l'un des paramètres constituant un certificat (nom de établissement, numéro RNE, etc...) suivie d'une régénération des certificats a eu lieu.

Il faut supprimer le certificat du gestionnaire de certificats du navigateur et recharger la page.

## Liste d'arguments trop longue

La commande `# rm -rf /var/<rep>/*` renvoie `Liste d'arguments trop longue`.



Préférez l'utilisation d'une autre commande :

```
# find /var/<rep>/* -type f -name "*" -print0 | xargs -0 rm
```

## Le démarrage reste figé à l'étape de vérification des disques

Le serveur est virtualisé avec une solution basée sur l'émulateur qemu.



Seul l'affichage est figé, la machine démarre en fait normalement et est certainement accessible par SSH. Cela vient du support de la carte graphique. Il faut forcer la carte graphique à utiliser une autre carte graphique que celle par défaut (cirrus).

Sous Proxmox, indiquez carte `VGA standard` à la place de `par défaut`.

## Impossible de trouver la base des matériels maintenue par EOLE

La base des matériels maintenue par EOLE a été supprimée, cette base n'était plus pertinente car elle pouvait contenir du matériel inutilisé comme étant compatible avec les modules EOLE.

## Changer le disque dur du serveur

Il est possible entre autre de faire une image avec le logiciel Clonezilla.



L'UUID<sup>[p.539]</sup> ayant naturellement changé il faut démarrer en utilisant un LiveCD et éditer l'UUID dans `/etc/fstab` du serveur.

## Sources supplémentaires pour apt

Il est possible d'ajouter des sources supplémentaires pour le logiciel apt.



Pour que la solution soit pérenne il faut ajouter dans le répertoire `/etc/apt/sources.list.d/` la description de la nouvelle source dans un fichier portant l'extension `.list`



Par exemple pour avoir à disposition `SCENARIServeur` sur un module EOLE il faut ajouter le fichier `scenari.list` dans le répertoire `/etc/apt/sources.list.d/` avec le contenu suivante :

```
#scenari ppa
deb https://download.scenari.org/deb precise main
```

Il faut ensuite mettre la liste des paquets disponibles à jour avec la commande `apt-get update`.

## Dysfonctionnement des agents suite à un changement d'architecture

En allant sur la page des statistiques de surveillance d'un serveur (EAD ou Application Zéphir), j'obtiens un message du type `rrdtool.error: This RRD was created on another architecture`

Ce problème peut survenir en cas de réinstallation des données d'un serveur 32 bits sur un serveur 64 bits (ou inversement).



Une solution consiste à supprimer les fichiers de statistiques :

- Statistiques propres au serveur Zéphir

Concerne les statistiques de Zéphir lui-même, pour les statistiques des serveurs clients, l'erreur doit être corrigée sur le client (voir cas suivant).

```
# service zephir stop
# rm -rf /var/lib/zephir/data/0/*
# service zephir start
```

- Sur un module EOLE autre que Zéphir

```
# service z_stats stop
# rm -rf /usr/share/zephir/monitor/data/*
# rm -rf /usr/share/zephir/monitor/stats/*
# service z_stats start
```



Si perdre les statistiques pose problème, il est possible de convertir les fichiers `.rrd` avec l'outil `rrdtool`.

Depuis l'ancien serveur, pour convertir les fichiers RRD vers des fichiers XML avec la commande `dump` :

```
# rrdtool dump stats.rrd > stats.xml
```

Après les avoir transférés sur le nouveau serveur il faut les convertir en RRD avec la commande `restore` :

```
# rrdtool restore -f stats.xml stats.rrd
```

Le serveur peut maintenant lire le fichier. Vous pouvez le tester avec la commande `info` :

```
# rrdtool info stats.rrd
```

Attention, il y a un (ou plusieurs) fichier par agent.

Exemple sur un serveur Zéphir :

```
root@zephir:~# ls -l /var/lib/zephir/data/0/*/*.rrd -rw-r--r-- 1
root root 11464 août 31 14:51
/var/lib/zephir/data/0/bastion/status.rrd -rw-r--r-- 1 root root
17032 août 31 15:27 /var/lib/zephir/data/0/bilan/status.rrd
-rw-r--r-- 1 root root 13576 août 31 15:26
/var/lib/zephir/data/0/debsums/status.rrd -rw-r--r-- 1 root root
```



```
1000 août 31 14:51 /var/lib/zephir/data/0/diag/status.rrd
-rw-r--r-- 1 root root 13576 août 31 15:26
/var/lib/zephir/data/0/diskspace /status.rrd
[...]
```

Si vous voulez convertir un répertoire entier en XML, utilisez ce petit script bash :

```
# for f in *.rrd; do rrdtool dump ${f} > ${f}.xml; done
```

S o u r c e :

<http://blog.remibergsma.com/2012/04/30/rrdtool-moving-data-between-32bit-and-64bit-archite>

## Comment débloquent les messages en file d'attente ?

Un nombre de messages apparaissent comme étant *Frozen* dans le retour de la commande `diagnose`.

```
*** Messagerie
. Courrier SMTP => Ok
. File d'attente => 1 message(s)
. Messages "Frozen" => 1 message(s)
```



Une solution consiste à récupérer les identifiants des messages :

```
root@scribe:~# exim4 -bp
10h 2.5K 1abJaX-00036S-Bu <> *** frozen ***
touser@ac-test.fr
```

Il est ensuite possible de récupérer les journaux spécifiques message par message :

```
root@scribe:~# exim4 -Mvl 1abJaX-00036S-Bu
2016-03-03 04:06:05 Received from <> R=1abJaX-00036L-8j
U=Debian-exim P=local S=2525
2016-03-03 04:06:05 SMTP error from remote mail server after RCPT
TO:<touser@ac-test.fr>: host socrate.in.ac-dijon.fr
[192.168.57.212]: 554 5.7.1 <touser@ac-test.fr>: Recipient address
rejected: Access denied
2016-03-03 04:06:05 touser@ac-test.fr R=satellite_route
T=remote_smtp: SMTP error from remote mail server after RCPT
TO:<touser@ac-test.fr>: host socrate.in.ac-dijon.fr
[192.168.57.212]: 554 5.7.1 <touser@ac-test.fr>: Recipient address
rejected: Access denied
*** Frozen (delivery error message)
```

Dans cet exemple, le message d'erreur est `Recipient address rejected: Access denied`, l'expéditeur n'est pas autorisé à transiter par la passerelle configurée dans l'interface de configuration du module.

## Comment changer le jour de mise à jour d'un serveur EOLE ?

Le jour tiré au hasard pour les mises à jour ne me convient pas et je souhaiterais le changer.

```
1 root@eole:~# manage_schedule -l
```

```

2 Tâches planifiées EOLE :
3 * les tâches hebdomadaires se feront le vendredi à 05:35 (hors sauvegarde)
4 - après sauvegarde
5 + Mise à jour du serveur (majauto)
6 root@eole:~#

```



Une solution consiste à supprimer le fichier de configuration `/etc/eole/extra/schedule/config.eol`.

```

1 root@eole:~# rm /etc/eole/extra/schedule/config.eol
2 rm : supprimer fichier '/etc/eole/extra/schedule/config.eol' ? y
3 root@eole:~# manage_schedule -l
4 Tâches planifiées EOLE :
5 * les tâches hebdomadaires se feront le jeudi à 04:12 (hors sauvegarde)
6 - après sauvegarde
7 + Mise à jour du serveur (majauto)
8 root@eole:~#

```

À partir d'EOLE 2.7.0, il est possible de fixer le jour et l'heure de la mise à jour hebdomadaire à l'aide de la commande `CreoleSet`.



Pour paramétrer la mise à jour hebdomadaire le mercredi matin à 3h30, il faut exécuter les commandes suivantes :

```

1 root@eole:~# CreoleSet .schedule.schedule.weekday 3
2 root@eole:~# CreoleSet .schedule.schedule.hour 3
3 root@eole:~# CreoleSet .schedule.schedule.minute 30

```

Le jour choisi devra cependant être différent de celui choisi pour le "Jour des tâches mensuelles la première semaine du mois" (`.schedule.schedule.monthday`).

## Le proxy empêche les mises à jour

Les modifications apportées au proxy transparent à partir de la version 2.6.1 provoquent le blocage de certaines mises à jour aussi, la déclaration du proxy est nécessaire pour effectuer les mises à jour d'un module EOLE qui serait protégé par un module Amon.

```

1 root@scribe:~# Maj-Auto
2 Mise à jour le lundi 20 mars 2017 11:47:52
3 *** scribe 2.6.1 ***
4
5 Maj-Auto - (VERSION CANDIDATE) - Augmenter le niveau de mise à jour peut empêcher de
  revenir au niveau de mise à jour stable.
6 Voulez-vous continuer ? [oui/non]
7 [non] : oui
8 pyeole.pkg - Pas de configuration du miroir Ubuntu avec eole.ac-dijon.fr qui semble
  inaccessible : Impossible d'obtenir la version pour le dépôt :
  http://eole.ac-dijon.fr/ubuntu/dists/xenial/main/binary-amd64/Release
9 pyeole.pkg - Pas de configuration du miroir Ubuntu avec ftp.crihan.fr qui semble
  inaccessible : Impossible d'obtenir la version pour le dépôt :
  http://ftp.crihan.fr/ubuntu/dists/xenial/main/binary-amd64/Release
10 Maj-Auto - Impossible de configurer les sources APT pour Ubuntu

```



La déclaration du proxy s'effectue dans l'onglet `Général` de l'interface de configuration du

module, passer Utiliser un serveur mandataire (proxy) pour accéder à Internet à oui et paramétrer l'adresse du proxy dans le champ Nom ou adresse IP du serveur proxy.



Pour effectuer les mises à jour d'un module qui n'est pas encore instancié, il faut configurer manuellement la variable d'environnement :

```
# export http_proxy=http://<adresseProxy>:<portProxy>
# Maj-Auto
```

## Comment lister les services gérés par CreoleService

Il peut être utile de lister les services qui sont gérés par CreoleService.



Une astuce consiste à utiliser la commande `CreoleGet .containers.services|grep \.name=`



```
1 root@eolebase:~# CreoleGet .containers.services|grep \.name=
2 service0.name="networking"
3 service1.name="cron"
4 service10.name="exim4"
5 service11.name="eoleflask"
6 service12.name="nginx"
7 service13.name="ead3"
8 service14.name="genconfig"
9 service15.name="bastion"
10 service16.name="z_stats"
11 service2.name="rng-tools"
12 service3.name="ntp"
13 service4.name="nut-server"
14 service5.name="salt-api"
15 service6.name="salt-master"
16 service7.name="salt-minion"
17 service8.name="ead-server"
18 service9.name="ead-web"
19 root@eolebase:~#
```

## Questions propres au partitionnement

### Accéder aux partitions du module depuis un Live Linux

Lorsqu'on a recours à un live CD ou USB, il n'est pas possible d'accéder directement aux partitions.

```
1 # mkdir /media/partition
2 # mount /dev/sda2 /media/partition
3 mount: type inconnu de système de fichiers 'LVM2_member'
```



### Installer LVM et procéder au montage

Sur des Linux Live ne gérant pas par défaut les volumes logiques il faut installer le paquet LVM :

```
# apt-get install lvm2
```

Afficher les groupes de volumes :

```
1 # vgscan
2 Reading all physical volumes. This may take a while...
3 Found volume group "eolebase-vg" using metadata type lvm2
```

Changer les attributs d'un groupe de volumes spécifiques

```
1 # vgchange -a y eolebase-vg
2 4 logical volume(s) in volume group "eolebase-vg" now active
```

2 méthodes pour lister les volumes logiques

```
1 # ll /dev/mapper/
2 total 0
3 drwxr-xr-x  2 root root    160 févr.  8 11:53 ./
4 drwxr-xr-x 19 root root   4460 févr.  8 11:53 ../
5 crw-----  1 root root 10, 236 févr.  8 11:53 control
6 lrwxrwxrwx  1 root root     7 févr.  8 11:53 eolebase--vg-home ->
  ../dm-4
7 lrwxrwxrwx  1 root root     7 févr.  8 11:53 eolebase--vg-root ->
  ../dm-0
8 lrwxrwxrwx  1 root root     7 févr.  8 11:53 eolebase--vg-swap_1 ->
  ../dm-1
9 lrwxrwxrwx  1 root root     7 févr.  8 11:53 eolebase--vg-tmp -> ../dm-2
10 lrwxrwxrwx  1 root root     7 févr.  8 11:53 eolebase--vg-var -> ../dm-3
```

OU

```
1 # lvdisplay
2 --- Logical volume ---
3 LV Path                /dev/eolebase-vg/swap_1
4 LV Name                swap_1
5 VG Name                eolebase-vg
6 LV UUID                0047WX-fpNm-5Ydq-9fSF-8rXN-iPYP-T3rCmm
7 LV Write Access        read/write
8 LV Creation host, time eolebase, 2017-02-06 21:48:52 +0100
9 LV Status              available
10 # open                 2
11 LV Size                1,09 GiB
12 Current LE            280
13 Segments              1
14 Allocation             inherit
15 Read ahead sectors    auto
16 - currently set to    256
17 Block device          252:1
18 [...]
```

Montage de la partition :

```
# mount /dev/mapper/eolebase--vg-root /media/partition
```

## Ajouter de l'espace disque à un volume LVM

Sur le nouveau périphérique physique, créer une partition de type Linux LVM (8E), avec `cfdisk` par exemple.

La nouvelle partition s'appelle par exemple `/dev/sdb1` et peut être ajoutée au volume, par exemple pour agrandir `/var`.

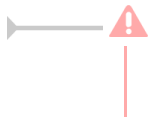

Après avoir créé la nouvelle partition `/dev/sdb1` il peut être nécessaire de redémarrer le

serveur pour la faire prendre en compte par le système.

## Démonter la partition

Pour démonter la partition

```
# umount /var
```

## Créer un volume physique

Créer un volume physique avec la nouvelle partition :

```
# pvcreate /dev/sdb1
```

## Quel est le groupe de volumes

Rechercher dans quel groupe de volumes (VG Name) se trouve le volume logique `/var` :

```
1 root@scribe:/dev/mapper# lvs /dev/scribe-vg/var
2 --- Logical volume ---
3 LV Path                /dev/scribe-vg/var
4 LV Name                 var
5 VG Name                 scribe-vg
6 LV UUID                N4dHMU-htpz-AhEI-x5Ld-EvpM-ZFJX-M3LbHD
7 LV Write Access        read/write
8 LV Creation host, time scribe, 2017-01-16 19:17:09 +0100
9 LV Status               available
10 # open                 1
11 LV Size                 8,35 GiB
12 Current LE             2138
13 Segments                1
14 Allocation              inherit
15 Read ahead sectors     auto
16 - currently set to     256
17 Block device            252:3
18
19 root@scribe:/dev/mapper#
```

Ajouter ce volume physique au groupe de volumes contenant le volume logique `/var`, ici `scribe-vg` :

```
# vgextend scribe-vg /dev/sdb1
```

## Agrandir le volume logique

Agrandir le volume logique correspondant à `/var` avec le nouvel espace libre :

```
# lvextend -l +100%FREE /dev/scribe-vg/var
```

```
# e2fsck -f /dev/scribe-vg/var
```

```
# resize2fs /dev/scribe-vg/var
```

## Redimensionner un volume LVM



Sur un serveur où une partition est saturée.

```
1 root@scribe:~# df -h
2 Sys. de fichiers          Taille Utilisé Dispo Uti% Monté sur
3 udev                      1,5G      0 1,5G  0% /dev
4 tmpfs                     301M      52M 250M 18% /run
5 /dev/mapper/scribe--vg-root 9,1G    2,6G 6,0G 30% /
```

```

6 tmpfs                1,5G      28K    1,5G    1% /dev/shm
7 tmpfs                5,0M      0      5,0M    0% /run/lock
8 tmpfs                1,5G      0      1,5G    0% /sys/fs/cgroup
9 /dev/sda1            687M     107M   531M   17% /boot
10 /dev/mapper/scribe--vg-tmp 1,8G     3,4M   1,7G    1% /tmp
11 /dev/mapper/scribe--vg-var 8,1G      8G     0,1G   99% /var
12 /dev/mapper/scribe--vg-home 18G     149M   18G    1% /home
13 tmpfs                301M      0      301M    0% /run/user/0
14 root@scribe:~#

```

La partition `/var` est occupée à 99% alors que la partition `/home`, est occupée à 1%.

Réduire la partition `/home` de 1Go permet d'ajouter d'ajouter 1Go à `/var`.

Pour démonter le périphérique :

```
root@scribe:~# umount /home
```

Si le périphérique est occupé, la commande `lsof` renvoie les programmes utilisant la partition :

```
# lsof | grep home
```

Il faut alors arrêter les services concernés puis démonter la partition.

## Vérifier le support

Pour vérifier le support, lancer la commande :

```
# fsck -f /dev/mapper/scribe--vg-home
```

## Diminuer la taille de la première partition

Réduire le système de fichiers :

```
# resize2fs -p /dev/scribe-vg/home 1G
```

Réduire la partition logique :

```
# lvresize -L-1G /dev/scribe-vg/home
```

Vérifier l'intégrité du système du système de fichiers :

```
# e2fsck -f /dev/scribe-vg/home
```

## Vérifier l'espace libéré

Pour vérifier que l'espace a bien été libéré il faut utiliser la commande `vgdisplay` :

```

# vgdisplay
1 root@scribe:~# vgdisplay
2 --- Volume group ---
3 VG Name                scribe-vg
4 System ID
5 Format                  lvm2
6 Metadata Areas         1
7 Metadata Sequence No   6
8 VG Access               read/write
9 VG Status               resizable
10 MAX LV                 0
11 Cur LV                  5
12 Open LV                 5
13 Max PV                  0
14 Cur PV                  1
15 Act PV                  1

```

```
16 VG Size          39,30 GiB
17 PE Size         4,00 MiB
18 Total PE       10060
19 Alloc PE / Size 10060 / 39,30 GiB
20 Free PE / Size  0 / 0
21 VG UUID        hcuPgd-tSEe-xu20-Q3XP-hrwU-5qfU-41Fkf3
22
23 root@scribe:~#
```

La ligne `Free PE / Size` affiche l'espace libre.

## Agrandir la taille de la deuxième partition

Les agrandissements peuvent se faire à chaud, ce qui est recommandé si la partition contient les commandes.

Vérifier l'intégrité du système du système de fichiers :

```
# e2fsck -f /dev/scribe-vg/var
```

Agrandir la partition logique :

```
# lvresize -L+1G /dev/scribe-vg/var
```

Étendre le système de fichiers (sans option le système de fichiers prend toute la place possible) :

```
# resize2fs /dev/scribe-vg/var
```

## Remonter le périphérique

Procéder au montage du périphérique avec la commande `mount` :

```
# mount /var/home
```

⚠ Pensez à redémarrer les services qui ont précédemment été arrêtés.

## Partition saturée

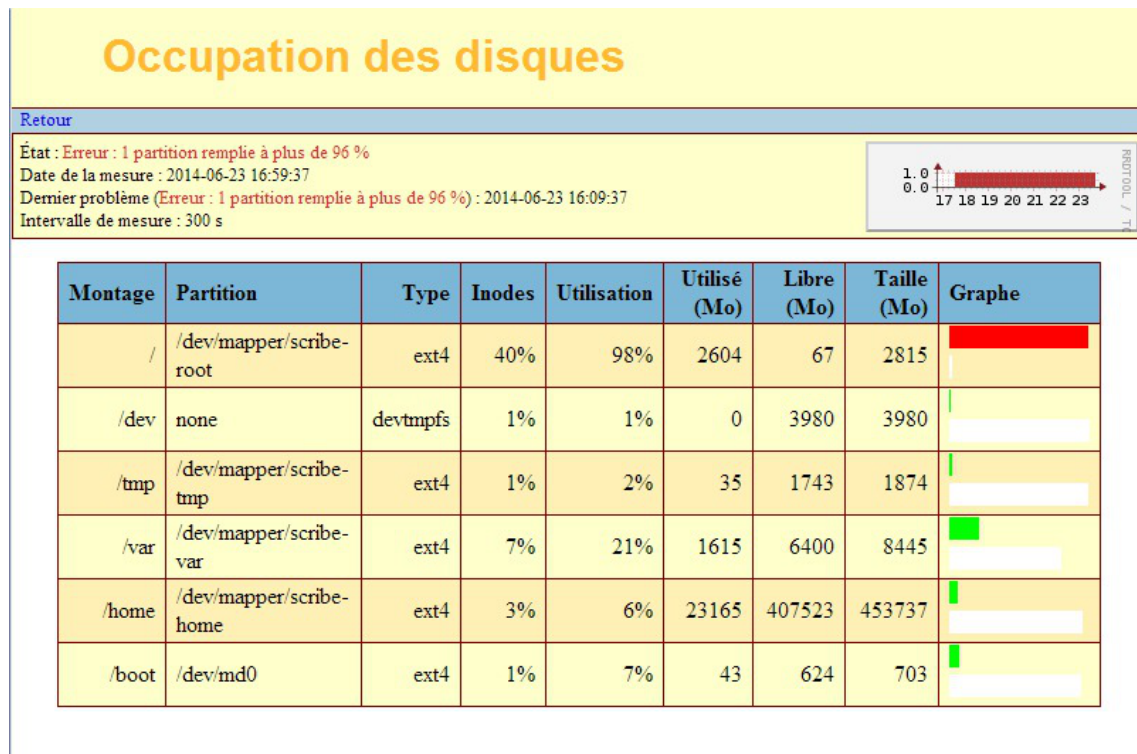

Une partition saturée apparaît en rouge dans l'EAD, la cause peut être :

- le manque de place disponible ;
- le manque d'inodes disponibles.

La cause de la saturation apparaît dans la page Occupation des disques, soit les inodes soit l'utilisation sont à un pourcentage élevé. La résolution du problème est différente selon le cas.

## Partition / saturée

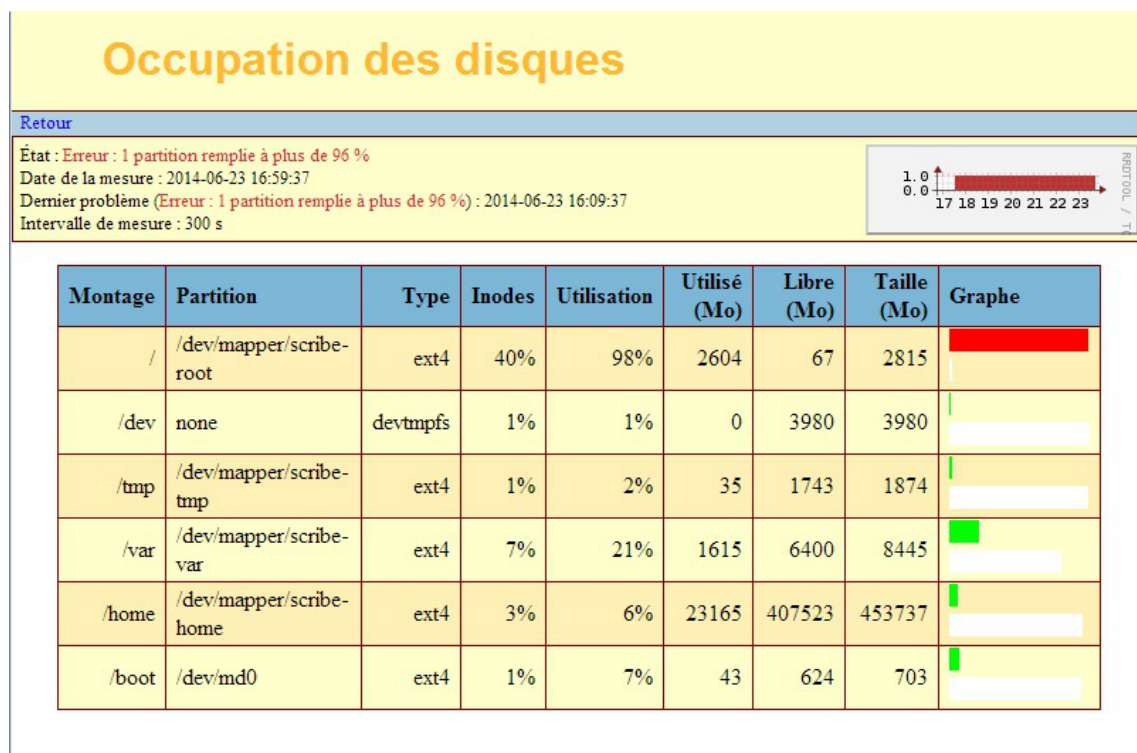



Si la partition racine est saturée sans raison apparente et que le taux d'inodes est correct, le montage d'un répertoire avant copie a peut être échoué. La conséquence est que la copie c'est faite sur la partition racine et non sur le montage. Cela peut être le cas, par exemple, de la sauvegarde.



Il faut donc vérifier le contenu et la place occupée par les répertoires (points de montage) `/mnt`, `/mnt/sauvegardes` et `/media` :

Si le répertoire `/mnt/sauvegardes` n'est pas monté il doit être vide :

```
root@scribe:/mnt/sauvegardes# ls -la
total 8 drwxr-xr-x 2 root root 4096 mai 25 11:29 ./ drwxr-xr-x 26
root root 4096 sept. 9 21:07 ../
root@scribe:/mnt/sauvegardes#
```

Normalement le répertoire `/media` ne contient que des sous-dossiers pour le montage des partitions et ou des périphériques.

Pour vérifier l'espace occupé par ces différents répertoires :

```
root@scribe:/# du -h --max-depth=1 /media /mnt/
4,0K /media 4,0K /mnt/
```



Dans certains cas particuliers, la taille allouée à la partition `/` peut être trop juste. Il est possible de revoir la taille des partitions avec l'outil de gestion des volumes logiques (LVM<sup>[p. 527]</sup>).

## Partition /var saturée

Cette partition contient entre autres les journaux systèmes du serveur.



La commande suivante affiche l'espace occupé par chaque répertoire et les classe par taille, le plus grand nombre en dernier (sans tenir compte de l'unité) :

```
# du -smh /var/* | sort -n
```



Un service mal configuré génère une quantité importante de journaux. Si le problème n'est pas résolu la partition va de-nouveau saturer.



Dans certains cas particuliers, la taille allouée à la partition `/var` peut être trop juste. Il est possible de revoir la taille des partitions avec l'outil de gestion des volumes logiques (LVM<sup>[p. 527]</sup>).

## Partition /var saturée en inode

Un nombre important de fichiers peut être du à un service mal configuré mais peut aussi être du à un fonctionnement normal. Il faut identifier le répertoire dans lequel il y a le plus de fichier.



La commande suivante affiche le nombre de fichiers par répertoire et les classe par taille, le plus grand nombre en dernier :

```
# for i in $(find /var -type d); do f=$(ls -A $i | wc -l); echo "$f : $i"; done | sort -n
```

Selon les circonstances il faudra soit supprimer des fichiers soit agrandir la partition.



La suppression de fichier ne doit pas être effectué sans connaissances solides du système d'exploitation.

## Questions propres à l'EAD

### Problème d'accès à l'EAD avec un nom de domaine incorrect

Pour avoir accès à l'EAD il faut impérativement que le nom de domaine soit présent dans le certificat SSL.

Il est notamment impossible de se connecter à l'EAD avec une simple adresse IP.

Il existe plusieurs méthodes pour connaître les noms de domaine présents dans le certificat SSL, par exemple il est possible d'utiliser un navigateur Internet.



#### Exemple avec Firefox

- Cliquer sur le cadenas à côté de l'URL



- Cliquer sur la flèche dirigée vers la droite pour afficher les détails de la connexion

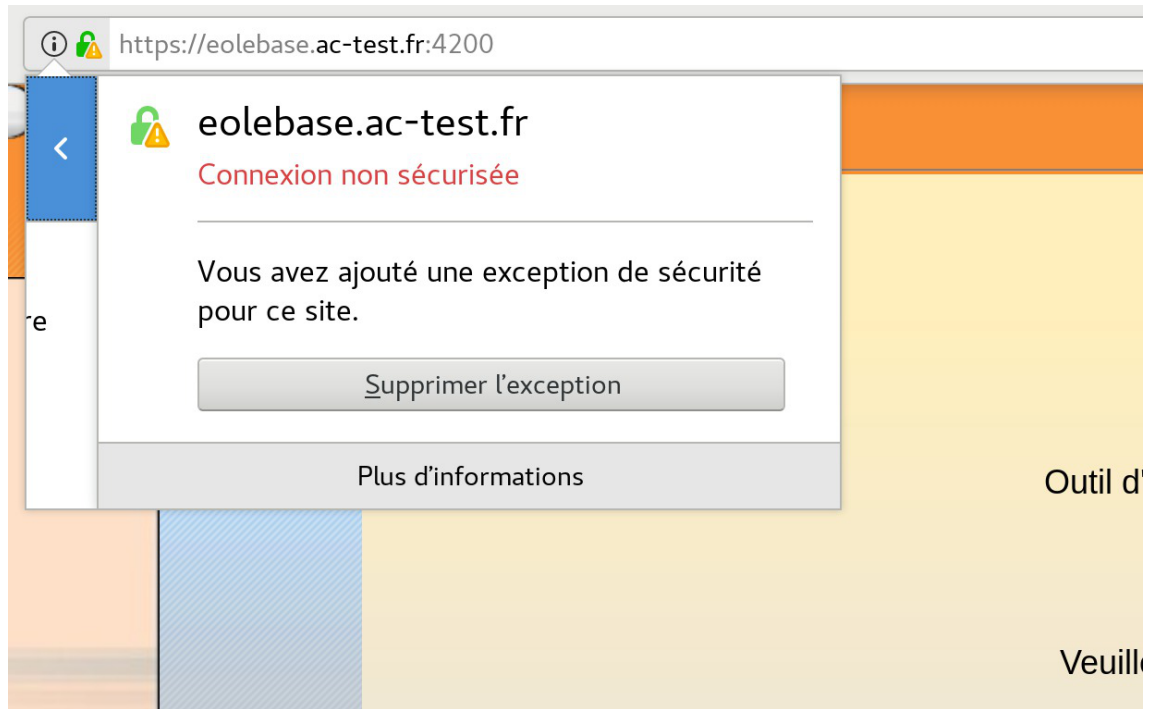

- Cliquer sur le bouton **Plus d'informations** , le nom de domaine principal du certificat apparaît alors dans la partie **Identité du site web** et **Site web**

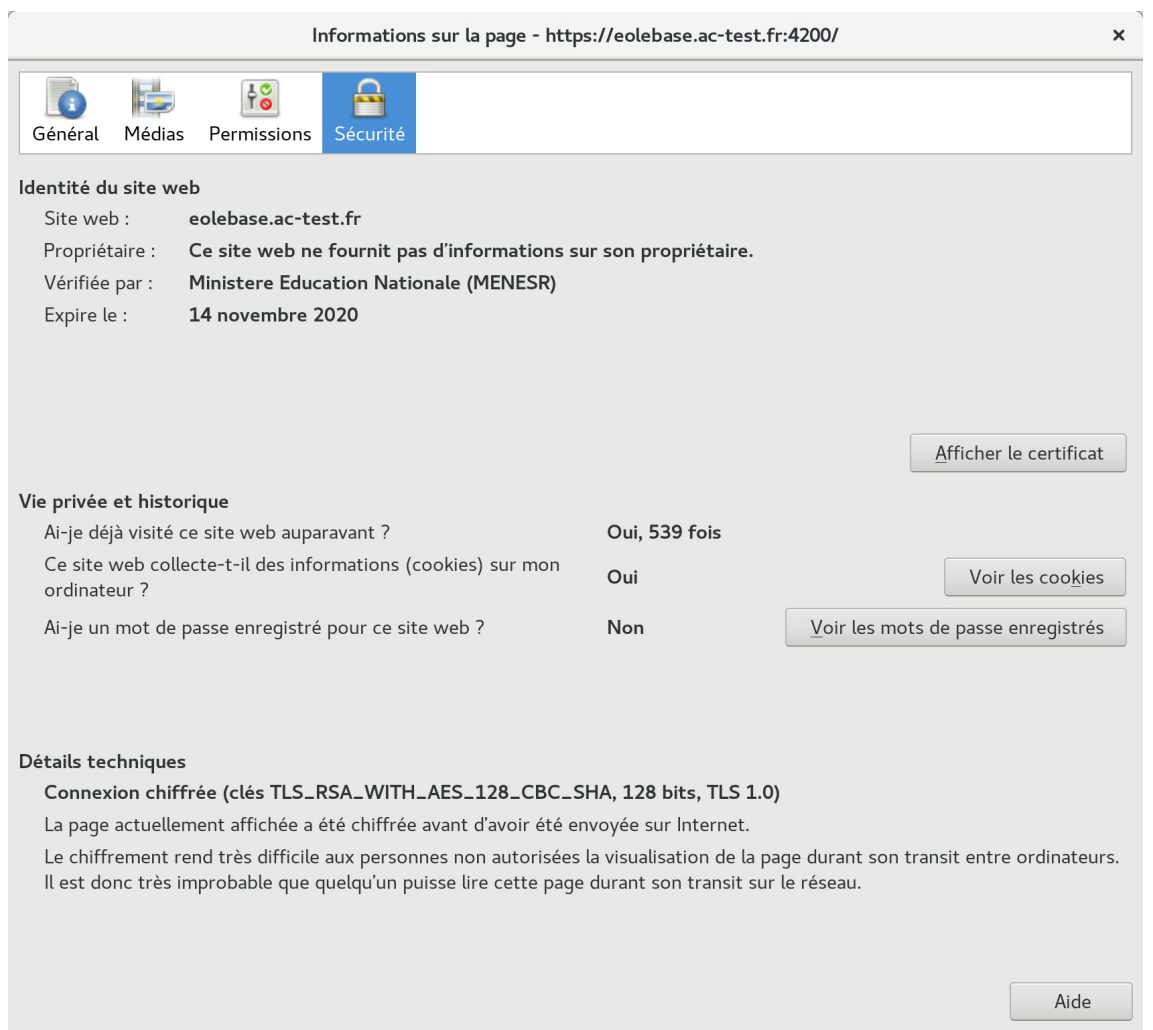

- Il est possible que des noms alternatifs soient renseignés dans le certificat. Pour les retrouver, cliquer sur le bouton **Afficher le certificat** , puis sur l'onglet **Détails** et

sélectionner la ligne `Nom alternatif du sujet de certificat`, les noms alternatifs sont affichés dans la boîte `Valeur du champ`.

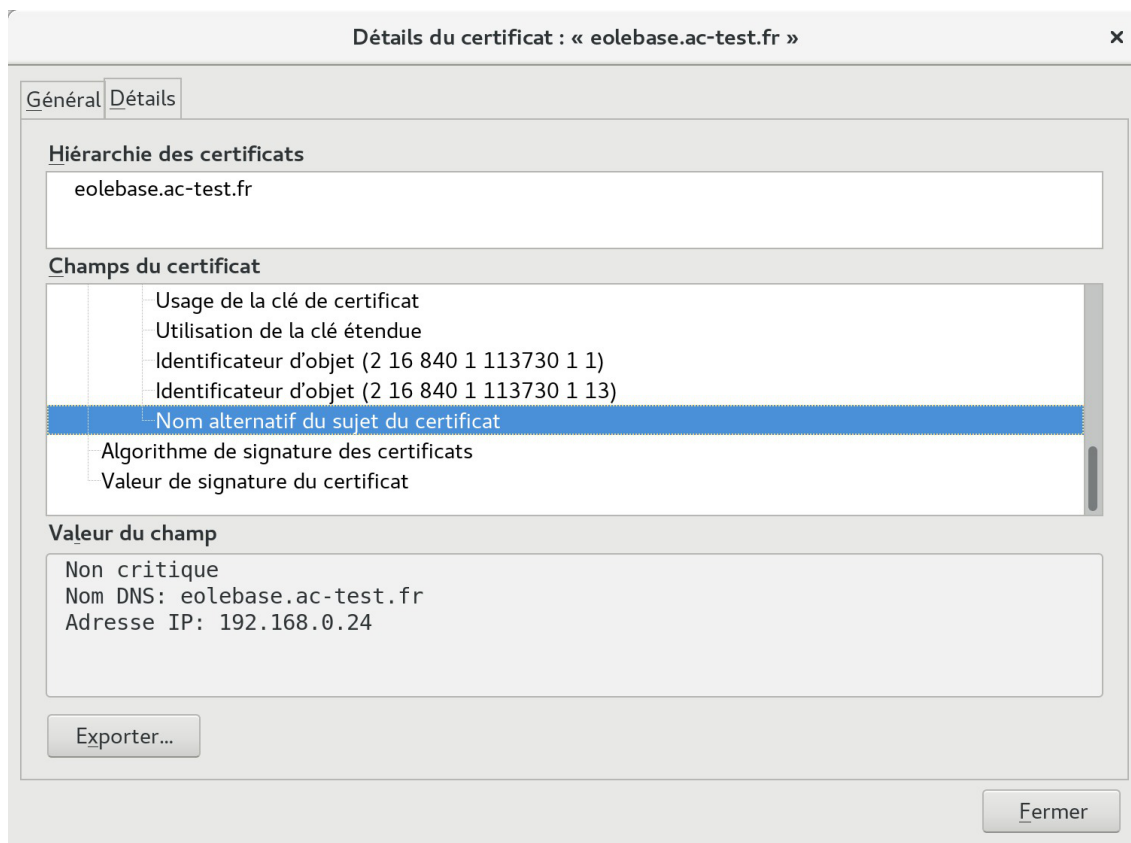

Attention, même si la bonne adresse IP apparaît dans le certificat, elle ne sera pas prise en compte.



Si le nom de domaine n'apparaît pas et que le certificat est de type autosigné, il faut le rajouter dans l'onglet `Certificats ssl` de l'interface de configuration du module en mode expert.



La modification, dans l'interface de configuration du module, de l'un des paramètres constituant un certificat (nom d'établissement, numéro RNE, etc...) suivie d'une reconfiguration du module ne régénère pas les certificats. Un message explicite le signale lors de l'étape de reconfiguration.

Après changement des paramètres il est nécessaire de supprimer le certificat :

```
# rm -f /etc/ssl/certs/eole.crt
```

puis lancer la reconfiguration du module :

```
# reconfigure
```

Plutôt qu'une suppression, il est possible d'utiliser la commande `gen_certif.py` avec l'option `-f` pour forcer la régénération (cependant, il faut que cette commande soit précédée d'une reconfiguration du module pour que les templates de configuration des certificats soient à jour).

```
# reconfigure
# /usr/share/creole/gen_certif.py -f ou #
/usr/share/creole/gen_certif.py -f nom_du_certificat pour la régénération
d'un certificat en particulier.
# reconfigure
```

## Services et journaux

Les fichiers journaux associés aux services EAD sont les suivants :

- `/var/log/rsyslog/local/ead-server/ead-server.info.log`
- `/var/log/rsyslog/local/ead-web/ead-web.info.log`

Si le service `ead-server` ne démarre plus ou si des actions EAD ne se chargent plus et que la consultation des fichiers journaux n'apportent pas d'informations pertinentes, le service peut être exécuté manuellement à l'aide des commandes suivantes :

```
1 service ead-server stop
2 cd /tmp
3 export PYTHONPATH=/usr/share
4 twistd3 -noy /usr/share/ead2/backend/eadserver.tac
```

La combinaison de touches `ctrl+c` permet d'arrêter le programme.

Si c'est le service `ead-web` qui est en erreur, le service peut être exécuté manuellement à l'aide des commandes suivantes :

```
1 service ead-web stop
2 cd /tmp
3 export PYTHONPATH=/usr/share
4 twistd3 -noy /usr/share/ead2/frontend/frontend.tac
```

La combinaison de touches `ctrl+c` permet d'arrêter le programme.

## La mire de connexion de l'EAD3 n'affiche pas les informations de contexte, il est impossible de se connecter

La mire de connexion s'affiche mais le domaine, le nom du module et de la machine ne s'affiche pas. Il est de plus impossible de se connecter.

### 🔦 Vérifier le certificat et l'acceptation du certificat.

Pour fonctionner la connexion à l'EAD3 a besoin d'un certificat valide et reconnue par la navigateur. Le cache du navigateur peut faire que la mire peut s'afficher alors que le certificat n'est plus reconnu.

## Questions propres à l'interface de configuration du module

### Accéder à l'interface de configuration du module depuis un navigateur web

Je n'arrive pas à accéder à l'interface de configuration du module depuis mon navigateur web.



Pour pouvoir accéder à l'interface de configuration du module depuis un navigateur web il faut que les deux pré-requis suivants soient respectés :

1. activer l'écoute de l'interface sur l'extérieur en passant la variable `En écoute depuis l'extérieur` à `oui` dans l'onglet `Eoleflask`.
2. autoriser votre adresse IP pour administrer le serveur dans l'onglet de l'interface réseau concernée.

Après instance ou reconfigure, l'interface de configuration du module est accessible depuis un navigateur web en HTTPS à l'adresse suivante :

```
https://<adresse_serveur>/genconfig/
```

```
ou : https://<adresse_serveur>:7000/genconfig/
```

## Revenir au dernier état fonctionnel du serveur

Un mauvais paramétrage du serveur ne permet plus d'aller au bout de la reconfiguration du module.



Un fichier `config.eol.bak` est sauvegardé dans le répertoire `/etc/eole/` à la fin de l'instanciation et à la fin de la reconfiguration du serveur.

Cela permet de conserver la dernière configuration fonctionnelle du serveur.

À chaque reconfiguration du serveur un fichier `config.eol.bak.1` est généré. Celui-ci est une copie de la configuration fonctionnelle de l'état précédant.

S'il existe une différence entre `config.eol` et `config.eol.bak` c'est que la configuration du serveur a été modifiée mais qu'elle n'a pas encore été appliquée.

## Comment modifier la valeur d'une variable verrouillée

Il est vivement recommandé de ne pas éditer manuellement le fichier `config.eol` pour éviter les erreurs de frappe ou de type de données.



Exporter puis importer le fichier de configuration courant permet de passer outre le verrouillage des variables.



Cette astuce demande une bonne maîtrise des implications que peut avoir le changement d'une valeur verrouillée. Et une valeur n'est jamais verrouillée sans raison.

Par exemple, le changement de l'identifiant de l'établissement ne se répercute pas sur l'annuaire dont le schéma n'est construit qu'une fois au moment de l'instance du serveur.



Pour modifier la valeur verrouillée `Identifiant de l'établissement` :

- ouvrir l'interface de configuration du module ;
- importer le fichier de configuration courant : `Fichier` → `Importer une Configuration` →

```
/etc/eole/config.eol ;
```

- modifier la valeur de l'identifiant de l'établissement ;
- enregistrer la configuration : `Fichier` → `Enregistrer la configuration` ;
- procéder à une reconfiguration du serveur à l'aide de la commande `reconfigure` .

## Erreurs de timeout ou erreur 504 avec Nginx

L'utilisation de la nouvelle interface de configuration du module sur une petite configuration peut poser problème.

Cela se traduit par des erreurs de timeout<sup>[p.538]</sup> avec Nginx ou une `erreur 504 (méthode not allowed)` dans l'interface de configuration du module et `[ERROR] WORKER TIMEOUT (pid:XXXX)` dans les logs de Unicorn<sup>[p.522]</sup>.



La valeur de timeout peut être changée à la ligne `timeout = '120'` dans le fichier de configuration de eoleflask : `/etc/eole/flask/eoleflask.conf`. Celui-ci n'est pas templatisé et n'est donc pas écrasé en cas de reconfiguration du serveur.

Le changement de valeur doit être suivi d'une relance du service eoleflask :

```
# CreoleService eoleflask restart
```

## Interface de configuration en mode console

Impossible de trouver le mode console de l'interface de configuration du module.



Le mode console a été supprimé par contre il est possible :

- d'accéder à distance à l'interface de configuration du module via un navigateur web ;
- d'utiliser la commande `CreoleSet` pour configurer une variable en ligne de commande.

## Consultation des mots de passe dans l'interface de configuration

Sur les versions d'EOLE supérieures à 2.6.0, les valeurs des variables de type `password` sont masquées lorsque le champ n'est pas en mode édition, donc inaccessibles lorsque le champ est verrouillé.



La consultation d'un mot de passe non éditable (stocké dans une variable verrouillée par exemple) est possible en passant en mode Debug. Le mot de passe pouvant malgré tout apparaître tronqué, sa valeur intégrale est accessible dans l'info-bulle qui s'affiche lors du survol du champ.

## 2. Questions fréquentes communes aux modules Hâpy

### Quel compte est à utiliser pour se connecter à l'interface Sunstone ?

Par défaut, l'interface Sunstone écoute sur le port https du serveur : `https://<NomDuServeur>`

L'accès à l'interface nécessite une authentification.

-  **Le compte à utiliser pour administrer OpenNebula est eoleone**  
Pour se connecter à l'interface Sunstone<sup>[p.538]</sup> il faut utiliser le compte `eoleone` créé par défaut.  
Le mot de passe pour se connecter est celui qui a été saisi lors de l'instance.

### Impossible de retrouver une ressource

Une image, un modèles ou une machine virtuelle ne s'affiche pas dans l'interface Sunstone.

-  Avez-vous laissé un mot clé dans le champ `Recherche`, si oui seule les ressources filtrées apparaissent dans la liste.



# Glossaire

<p><b>Active Directory</b> = <i>AD</i></p>	<p>Active Directory est la mise en œuvre par Microsoft des services d'annuaire LDAP pour les systèmes d'exploitation Windows. L'objectif principal d'Active Directory est de fournir des services centralisés d'identification et d'authentification à un réseau d'ordinateurs utilisant le système Windows.</p> <p>Source Wikipédia : <a href="https://fr.wikipedia.org/wiki/Active_Directory">https://fr.wikipedia.org/wiki/Active_Directory</a></p>
<p><b>Adressage statique</b></p>	<p>Les adresses IP statiques (ou fixes) sont définies manuellement, elles ne changeront pas sauf si elles sont modifiées manuellement.</p>
<p><b>adresse MAC</b> = <i>Media Access Control</i></p>	<p>Une adresse MAC, parfois nommée adresse physique, est un identifiant physique stocké dans une carte réseau ou une interface réseau similaire. À moins qu'elle n'ait été modifiée par l'utilisateur, elle est unique au monde. Toutes les cartes réseau ont une adresse MAC, même celles contenues dans les PC et autres appareils connectés (tablette tactile, smartphone, consoles de jeux).</p> <p>Une adresse MAC est généralement représentée sous la forme hexadécimale en séparant les octets par un double point. Par exemple 5E:FF:56:A2:AF:15.</p> <p>Source Wikipédia : <a href="http://fr.wikipedia.org/wiki/Adresse_MAC">http://fr.wikipedia.org/wiki/Adresse_MAC</a></p>
<p><b>Agent SSH</b> = <i>Agent d'authentification</i></p>	<p>Un agent stocke en mémoire les clés privées utilisées lors de l'authentification par clef publique (RSA, DSA, ECDSA) pendant toute la durée de la session.</p> <p>L'utilisation d'un agent, évite donc d'avoir à retaper la phrase secrète à chaque fois que l'on sollicite l'utilisation de la clé privée.</p> <p>L'agent se lance au début d'une session (graphique ou non) et tous les appels (fenêtres ou autres programmes) sont réalisés en tant que client du programme de l'agent SSH.</p> <p>Grâce à des variables d'environnement, l'agent peut être trouvé et être utilisé pour l'authentification lors de la connexion à d'autres machines en SSH.</p> <p>ssh-agent est l'agent d'authentification inclus dans la suite logicielle OpenSSH.</p>
<p><b>Agent Zéphir</b></p>	<p>Les agents Zéphir sont des sondes qui génèrent divers statistiques et rapports sur les modules EOLE.</p> <p>Sur un module, elles sont consultables en HTTP sur le port 8090. Elles sont également accessibles via la page d'accueil de l'interface d'administration EAD.</p> <p>Si le module est enregistré sur un serveur Zéphir, ces données sont remontées à intervalles réguliers et sont susceptibles de générer des alertes centralisées dans l'interface web Zéphir.</p>

<p><b>Agrégation de liens Ethernet</b> = <i>Bonding</i></p>	<p>L'agrégation de liens (niveau 2) est une technique utilisée dans les réseaux informatiques, permettant le regroupement de plusieurs ports réseau et de les utiliser comme s'il s'agissait d'un seul. Le but est d'accroître le débit au-delà des limites d'un seul lien, et éventuellement de faire en sorte que les autres ports prennent le relais si un lien tombe en panne (redondance).</p> <p>Source Wikipedia : <a href="https://fr.wikipedia.org/wiki/Agrégation_de_liens">https://fr.wikipedia.org/wiki/Agrégation_de_liens</a> [https://fr.wikipedia.org/wiki/Agr%C3%A9gation_de_liens]</p>
<p><b>AMD64</b></p>	<p>AMD64 est le nom d'une architecture processeur développée par la société AMD.</p> <p>Cette architecture est compatible avec le standard 32 bits x86 d'Intel.</p>
<p><b>ANSSI</b> = <i>Agence nationale de la sécurité des systèmes d'information</i></p>	<p>Service à compétence nationale, l'ANSSI est rattachée au secrétaire général de la défense et de la sécurité nationale.</p> <p>Le SGDSN assiste le Premier ministre dans l'exercice de ses responsabilités en matière de défense et de sécurité nationale.</p> <p>Source : <a href="https://www.cert.ssi.gouv.fr/a-propos/">https://www.cert.ssi.gouv.fr/a-propos/</a></p>
<p><b>Anti-spoofing</b> = <i>Anti-usurpation d'adresse IP</i></p>	<p>L'usurpation d'adresse IP est une technique utilisée en informatique qui consiste à envoyer des paquets IP en utilisant une adresse IP source qui n'a pas été attribuée à l'ordinateur qui les émet. Le but peut être de masquer sa propre identité lors d'une attaque d'un serveur, ou d'usurper en quelque sorte l'identité d'un autre équipement du réseau pour bénéficier des services auxquels il a accès.</p> <p>L'anti-spoofing sont des réglages du noyau et du réseau qui permettent de lutter contre l'usurpation d'adresse IP.</p>
<p><b>APT</b> = <i>Advanced Packaging Tool</i></p>	<p>APT est un ensemble d'outils fondamentaux au cœur de Debian. Il permet :</p> <ul style="list-style-type: none"> <li>• d'installer des applications ;</li> <li>• de supprimer des applications ;</li> <li>• de garder les applications à jour ;</li> <li>• et encore bien d'autres choses...</li> </ul> <p>APT, qui essentiellement résout les problèmes de dépendances et récupère les paquets désirés, fonctionne avec <code>dpkg</code>, un autre outil qui réalise l'installation réelle ou la suppression des paquets (applications). APT est très puissant, et est essentiellement utilisé en ligne de commande.</p>
<p><b>ARP poisoning</b> = <i>empoisonnement</i></p>	<p>L'ARP poisoning est une technique utilisée en informatique pour attaquer tout réseau local utilisant le protocole de résolution d'adresse ARP (Address Resolution Protocol), les cas les plus répandus étant les réseaux Ethernet et Wi-Fi. Cette technique permet à l'attaquant de détourner des flux de communications transitant entre une machine cible et une passerelle : routeur, box, etc. L'attaquant peut ensuite écouter, modifier ou encore bloquer les paquets réseaux.</p>

	Source : <a href="http://fr.wikipedia.org/wiki/ARP_poisoning">http://fr.wikipedia.org/wiki/ARP_poisoning</a>
<b>Autorité de Certification</b> = CA : <i>Certification Authority</i>	AC est l'acronyme de Autorité de Certification. Une autorité de certification est une société ou un service administratif chargé de créer, de délivrer et de gérer des certificats électroniques.
<b>Bareos</b>	Bareos est un ensemble de programmes qui permet de gérer les sauvegardes, les restaurations ou la vérifications de données d'un ordinateur sur un réseau hétérogène. En termes techniques, il s'agit d'un programme de sauvegarde client/serveur. Il est relativement facile d'utilisation et efficace. Il offre de nombreuses fonctions avancées de gestion de stockage qui facilitent la recherche et la restauration de fichiers perdus ou endommagés.
<b>BIND</b> = <i>Berkeley Internet Name Domain</i>	BIND est un serveur DNS libre. C'est le plus utilisé sur Internet. <a href="http://www.isc.org/downloads/bind/">http://www.isc.org/downloads/bind/</a>
<b>CERT-FR</b> = <i>Centre gouvernemental de veille, d'alerte et de réponse aux attaques informatiques</i>	Le CERT-FR (anciennement CERTA) est une des composantes curatives complémentaires des actions préventives assurées par l'ANSSI. En tant que CERT (Computer Emergency Response Team) national, il est le point de contact international privilégié pour tout incident de nature cyber touchant la France. Il assure une permanence de ses activités 24h/24, 7j/7.S Ses principales missions peuvent se décliner ainsi : <ul style="list-style-type: none"> <li>• détecter les vulnérabilités des systèmes, au travers notamment d'une veille technologique ;</li> <li>• piloter la résolution des incidents, si besoin avec le réseau mondial des CERT ;</li> <li>• aider à la mise en place de moyens permettant de se prémunir contre de futurs incidents ;</li> <li>• organiser la mise en place d'un réseau de confiance.</li> </ul> Source : <a href="https://www.cert.ssi.gouv.fr/">https://www.cert.ssi.gouv.fr/</a>
<b>CETIAD</b> = <i>Centre d'Études et de Traitements Informatiques de l'Académie de Dijon</i>	DSI de l'académie de Dijon en charge l'informatisation des services académiques et des établissements des 1er et 2nd degré nommée ainsi jusqu'au déménagement du service de la rue Berbisey à la rue du Général Delaborde dans les nouveaux locaux du rectorat de l'académie de Dijon en novembre 2012.
<b>CN</b> = <i>Common Name</i>	Valeur permettant d'identifier le serveur dans le certificat.
<b>Commutateur réseau</b> = <i>switch</i>	Un commutateur réseau (en anglais switch), est un équipement qui relie plusieurs segments (câbles ou fibres) dans un réseau informatique et de télécommunication et qui permet de créer des

	<p>circuits virtuels. La commutation est un des deux modes de transport de trame au sein des réseaux informatiques et de communication, l'autre étant le routage. Dans les réseaux locaux (LAN), il s'agit le plus souvent d'un boîtier disposant de plusieurs ports Ethernet (entre 4 et plusieurs centaines), il a donc la même apparence qu'un concentrateur (hub) mais peut être configuré pour un accès direct à Internet, ce qui n'est pas possible pour un hub. Il existe aussi des commutateurs pour tous les types de réseau en mode point à point comme pour les réseaux ATM, relais de trames, etc.</p> <p>Source : <a href="http://fr.wikipedia.org/wiki/Commutateur_r%C3%A9seau">http://fr.wikipedia.org/wiki/Commutateur_r%C3%A9seau</a></p>
<p><b>Consistent Network Device Naming</b></p>	<p>Le nommage des interfaces réseau en ethX n'était pas assez fiable. Si on insérait une carte réseau supplémentaire dans le système, la nouvelle carte réseau pouvait remplacer eth0 et la déplacer en eth1. Le nom des interfaces est fonction de leur attachement au système et non plus simplement de l'ordre matériel.</p> <p>Consistent Network Device Naming est une convention pour le nommage des cartes réseau sous GNU / Linux.</p> <p>Cette convention a été implémentée au travers du module kernel biosdevname par la société Dell.</p> <p>Le schéma de nommage de biosdevname respecte les conventions suivantes :</p> <ul style="list-style-type: none"> <li>• em[1-N] pour les cartes physiques embarquées, le numéro correspond à l'emplacement interne de la carte sur la carte mère (numéro renvoyé par la commande <code>lspci</code>) ;</li> <li>• p&lt;numeroEmplacement&gt;p&lt;numeroEmplacementPhysique&gt; pour les cartes PCI, le numéro de l'emplacement physique commençant à 1 ;</li> <li>• un suffixe _vf est ajouté au matériel NPAR et SR-IOV, le numéro dépend du nombre de partitions ou des fonctions de virtualisation utilisées et sur quel port ;</li> <li>• d'autres conventions comme les suffixes vlan et alias sont inchangées et reste applicables.</li> </ul> <p>Source : <a href="http://en.wikipedia.org/wiki/Consistent_Network_Device_Naming">http://en.wikipedia.org/wiki/Consistent_Network_Device_Naming</a></p> <p>systemd/udev utilisent leur propre schéma de nommage similaire à biosdevname.</p> <p>Les principales différences sont supportées nativement par udev :</p> <ul style="list-style-type: none"> <li>• carte embarquée et numéro interne de l'emplacement de la carte (numéro renvoyé par la commande <code>lspci</code>) (exemple: eno1) ;</li> <li>• carte PCI Express et numéro interne de l'emplacement de la carte (exemple: ens1) ;</li> <li>• carte et localisation du connecteur au niveau du matériel</li> </ul>

	<p>(exemple: enp2s0) ;</p> <ul style="list-style-type: none"> <li>• carte avec l'adresse MAC (exemple: enx78e7d1ea46da) ;</li> <li>• pour les cartes nommées nativement dans le kernel (exemple: eth0).</li> </ul>
<b>Conteneur</b>	<p>Un conteneur est une zone isolée à l'intérieur du système qui a un espace spécifique du système de fichiers, un réseau, des processus, des allocations mémoires et processeurs, comme s'il s'agissait de plusieurs serveurs physiques séparés.</p> <p>Contrairement à la virtualisation, une seule instance du noyau est présente pour l'ensemble des conteneurs et du maître.</p>
<b>Corosync Cluster Engine</b> = <i>Corosync</i>	<p>Corosync Cluster Engine est un moteur libre de cluster. C'est un système de communication avec des fonctionnalités supplémentaires pour la mise en œuvre de la haute disponibilité dans les applications.</p> <p>Le projet fournit quatre fonctionnalités principales :</p> <ul style="list-style-type: none"> <li>• un groupe restreint de processus avec une garantie de synchronisation virtuelle afin de créer des machines à états répliquées ;</li> <li>• un simple gestionnaire de disponibilité qui redémarre les processus d'application lorsqu'ils ont échoués ;</li> <li>• une configuration et des statistiques stockées en base de données dans la mémoire vive permet de définir, de récupérer et de recevoir des notifications concernant les changements d'état ;</li> <li>• un système de notification qui se déclenche lorsque un quorum est atteint ou perdu.</li> </ul> <p>Sources : <a href="https://fr.wikipedia.org/wiki/Corosync_Cluster_Engine">https://fr.wikipedia.org/wiki/Corosync_Cluster_Engine</a> et <a href="http://clusterlabs.org/">http://clusterlabs.org/</a></p>
<b>Creole</b> = <i>Création EOLE</i>	<p>Creole gère la personnalisation des options de configuration des modules, le redémarrage des services, l'installation de paquets additionnels, la mise à jour du système.</p> <p>Il a été conçu pour être facilement personnalisable pour l'utilisateur final. Un ensemble d'outils est proposé pour modifier ou étendre les fonctionnalités offerte par EOLE.</p>
<b>creoled</b>	<p>creoled est un service permettant d'effectuer des requêtes sur la configuration Creole depuis la boucle locale sur le maître et dans les conteneurs.</p>
<b>cron</b>	<p>cron est un programme qui permet aux utilisateurs des systèmes Unix d'exécuter automatiquement des scripts, des commandes ou des logiciels à une date et une heure spécifiées à l'avance, ou selon un cycle défini à l'avance.</p>
<b>CSV</b>	<p>Le CSV est un format informatique ouvert représentant des données</p>

<i>= Comma-separated values</i>	tabulaires sous forme de valeurs séparées par des virgules. Il est souvent utilisé pour l'interopérabilité entre applications.
<b>DHCP</b> <i>= Dynamic Host Configuration Protocol</i>	Dynamic Host Configuration Protocol (DHCP) est un protocole réseau dont le rôle est d'assurer la configuration automatique des paramètres IP d'une station, notamment en lui affectant automatiquement une adresse IP et un masque de sous-réseau. DHCP peut aussi configurer l'adresse de la passerelle par défaut et des serveurs de noms DNS.
<b>Dictionnaire Creole</b>	Fichier, au format XML, décrivant l'ensemble de variables, de fichiers, de services et de paquets personnalisés en vue de configurer un serveur.
<b>Directive optionnelle</b>	Directive paramétrée dans ERA et qui peut être activée ou désactivée depuis une autre interface. Les directives optionnelles le sont depuis l'EAD et les directives optionnelles cachées le sont par l'intermédiaire du template Creole <code>active_tags</code> des modules Amon et AmonEcole.
<b>Distribution</b>	Une distribution GNU/Linux est un ensemble cohérent de logiciels rassemblant un système d'exploitation composé d'un noyau Linux et d'applications, la plupart étant des logiciels libres.
<b>DMZ</b> <i>= Demilitarized Zone</i>	En informatique, une zone démilitarisée est un sous-réseau séparé du réseau local et isolé de celui-ci et d'Internet par un pare-feu. Ce sous-réseau contient les machines étant susceptibles d'être accédées depuis Internet. Le pare-feu bloquera donc les accès au réseau local pour garantir sa sécurité. Les services susceptibles d'être accédés depuis Internet seront situés en DMZ. En cas de compromission d'un des services dans la DMZ, le pirate n'aura accès qu'aux machines de la DMZ et non au réseau local. Source Wikipédia : <a href="http://fr.wikipedia.org/wiki/Zone_démilitarisée">http://fr.wikipedia.org/wiki/Zone_démilitarisée</a> (informatique)
<b>DN</b> <i>= Distinguished Name</i>	Identifiant unique dans le cadre des annuaires LDAP.
<b>DNS</b> <i>= Domain Name System</i>	Un DNS est un service permettant de traduire un nom de domaine en informations de plusieurs types. L'usage le plus fréquent étant la traduction d'un nom de domaine en adresses IP. Source : <a href="http://fr.wikipedia.org/wiki/Dns">http://fr.wikipedia.org/wiki/Dns</a>
<b>DTD</b> <i>= Document Type Definition</i>	La Définition de Type de Document, est un document permettant de décrire un modèle de document SGML ou XML. Le modèle est décrit comme une grammaire de classe de documents : grammaire parce qu'il décrit la position des termes les uns par rapport aux autres, classe parce qu'il forme une généralisation d'un domaine particulier, et document parce qu'on peut former avec un texte complet. Une DTD décrit les documents à deux niveaux :

	<ul style="list-style-type: none"> <li>• la structure logique, que l'on peut assimiler à la syntaxe abstraite ;</li> <li>• la structure physique, que l'on peut assimiler à la syntaxe concrète.</li> </ul> <p>Source : <a href="http://fr.wikipedia.org/wiki/Document_Type_Definition">http://fr.wikipedia.org/wiki/Document_Type_Definition</a></p>
<b>e2guardian</b>	<p>e2guardian est un fork de DansGuardian. La dernière version stable de DansGuardian est sortie depuis un très long moment (2009) et plus récemment, suite au désengagement du créateur originel Daniel Barron, le projet a été migré sur la plateforme sourceforge et repris en main par un nouveau mainteneur. DansGuardian devait devenir un projet plus communautaire mais après diverses versions alpha le projet n'a pas réellement repris vie.</p> <p>Depuis 2012 le travail a repris pour incorporer toutes les évolutions et corrections proposées par de nombreux contributeurs et le logiciel est publié sous le nom de e2guardian.</p> <p><a href="http://e2guardian.org">http://e2guardian.org</a></p>
<b>EAD</b> = <i>EOLE ADmin</i>	<p>L'EAD est l'interface d'administration des modules EOLE. Il s'agit d'une interface web, accessible uniquement en HTTPS avec un navigateur web à l'adresse <a href="https://&lt;adresse_module&gt;:4200">https://&lt;adresse_module&gt;:4200</a>.</p> <p>L'authentification peut être locale et/ou au travers d'EoleSSO (authentification unique).</p> <p>L'EAD est composé de deux parties :</p> <ul style="list-style-type: none"> <li>• un serveur de commandes (service ead-server), présent et actif sur tous les modules ;</li> <li>• une interface web (service ead-web), présent et actif sur tous les modules.</li> </ul> <p>Chaque module dispose d'une interface utilisateur EAD.</p> <p>Certains modules (Zéphir, Sphynx, ...) ne disposent que de la version de base qui permet d'effectuer les tâches de maintenance (mise à jour du serveur, diagnostic, arrêt du serveur, ...).</p> <p>Une version plus complète existe pour les autres modules (Horus, Scribe, Amon, ...) incluant des fonctionnalités supplémentaires.</p>
<b>EAD3</b> = <i>EOLE ADmin 3</i>	<p>L'EAD3 est une interface d'administration des modules EOLE.</p> <p>Il s'agit d'une interface web, accessible uniquement en HTTPS avec un navigateur web à l'adresse <a href="https://&lt;serveur&gt;/ead/">https://&lt;serveur&gt;/ead/</a>.</p> <p>Les briques de l'EAD3 sont préinstallées sur les modules à partir de la version EOLE 2.6.1, mais non activées.</p> <p>Certaines de ses fonctionnalités ne sont accessibles que sur la version d'EOLE en cours de développement.</p>
<b>Envole</b>	<p>Envole est un Espace Numérique Personnel pour l'Éducation.</p> <p>Il propose une interface de type portail Web 2.0 qui permet l'interaction entre un utilisateur et son environnement numérique</p>

	<p>résultant de l'utilisation de services hétérogènes.</p> <p>Il centralise dans une seule interface l'ensemble des applications de l'utilisateur : mail, agenda, dossier personnel, B2I, blog, gestion de notes, gestion des absences, etc ...</p> <p>Envole est adapté pour mettre en œuvre un Portail Internet Académique (PIA), un Portail Internet Établissement (PIE) ou un Espace Numérique de Travail (ENT).</p> <p><a href="http://envole.ac-dijon.fr/">http://envole.ac-dijon.fr/</a></p>
<b>eole-schedule</b>	<p>Sur les modules EOLE, les tâches planifiées (comme par exemple les mises à jour, les sauvegardes, la purge de certaines informations, l'exportation de l'annuaire, des bases de données et des quotas disque ou encore les mises à des listes noires pour le filtrage proxy) sont gérées par <code>eole-schedule</code>.</p> <p>Contrairement à l'utilisation de cron, <code>eole-schedule</code> permet de maîtriser les tâches planifiées même si la sauvegarde est activée.</p> <p>Sur un module instancié, la commande suivante permet d'obtenir la liste des tâches planifiées : <code>manage_schedule -l</code>.</p>
<b>Erlang</b>	<p>Erlang est un langage de programmation, supportant plusieurs paradigmes : concurrent, temps réel, distribué. Son cœur séquentiel est un langage fonctionnel à évaluation stricte, affectation unique, au typage dynamique fort. Sa couche concurrente est fondée sur le modèle d'acteur. Il possède des fonctionnalités de tolérance aux pannes et de mise à jour du code à chaud, permettant le développement d'applications à très haute disponibilité. Erlang est conçu pour s'exécuter sur une machine virtuelle spécifique appelée BEAM.</p> <p>Source Wikipédia :  <a href="http://fr.wikipedia.org/wiki/Erlang_%28langage%29">http://fr.wikipedia.org/wiki/Erlang_%28langage%29</a></p>
<b>Exim</b>	<p>Exim est un serveur de messagerie électronique (ou Mail Transfer Agent en anglais) utilisé sur de nombreux systèmes de type UNIX. Il est l'un des serveurs de messagerie électronique (MTA) les plus flexibles et robustes.</p> <p>Exim est hautement configurable : il possède des fonctionnalités manquantes dans les autres serveurs de courriel.</p> <p><a href="http://www.exim.org/">http://www.exim.org/</a></p>
<b>Fichier DEB</b>	<p>Un fichier DEB est un package permettant d'installer une application sous les systèmes Linux Debian. La distribution Debian propose un outil de gestion de package permettant d'automatiser l'installation, la configuration et la mise à jour des logiciels installés par ce biais.</p>
<b>FOG</b> = <i>Free OpenSource Ghost</i>	<p>FOG est un logiciel libre de déploiement d'OS. FOG est installable facilement sur le module EoleBase versions 2.8 et supérieures.</p> <p><a href="https://pctl.ac-dijon.fr/eole/installation-de-fog-sur-eolebase-2-8/">https://pctl.ac-dijon.fr/eole/installation-de-fog-sur-eolebase-2-8/</a></p>



	<a href="https://fogproject.org/">https://fogproject.org/</a>
<b>FTP</b> <i>= File Transfert Protocol</i>	<p>File Transfer Protocol (protocole de transfert de fichiers), ou FTP, est un protocole de communication destiné à l'échange informatique de fichiers sur un réseau TCP/IP. Il permet, depuis un ordinateur, de copier des fichiers vers un autre ordinateur du réseau, ou encore de supprimer ou de modifier des fichiers sur cet ordinateur. Ce mécanisme de copie est souvent utilisé pour alimenter un site web hébergé chez un tiers.</p> <p>La variante de FTP protégée par les protocoles SSL ou TLS (SSL étant le prédécesseur de TLS) s'appelle FTPS.</p> <p>FTP obéit à un modèle client-serveur, c'est-à-dire qu'une des deux parties, le client, envoie des requêtes auxquelles réagit l'autre, appelé serveur. En pratique, le serveur est un ordinateur sur lequel fonctionne un logiciel lui-même appelé serveur FTP, qui rend publique une arborescence de fichiers similaire à un système de fichiers UNIX. Pour accéder à un serveur FTP, on utilise un logiciel client FTP (possédant une interface graphique ou en ligne de commande).</p> <p>FTP, qui appartient à la couche application du modèle OSI et du modèle ARPA, utilise une connexion TCP.</p> <p>Par convention, deux ports sont attribués (well known ports) pour les connexions FTP : le port 21 pour les commandes et le port 20 pour les données. Pour le FTPS dit implicite, le port conventionnel est le 990.</p> <p>Ce protocole peut fonctionner avec IPv4 et IPv6.</p> <p>(Source : <a href="http://fr.wikipedia.org/wiki/File_Transfer_Protocol">http://fr.wikipedia.org/wiki/File_Transfer_Protocol</a>)</p>
<b>Gaspacho</b>	<p>Gaspacho est une application qui permet de configurer automatiquement le poste de travail de l'utilisateur selon son profil. Pour le moment il n'existe que la version GNU/Linux du client Gaspacho.</p>
<b>GlusterFS</b>	<p>GlusterFS est un système de fichiers libre distribué en parallèle. C'est un système de fichiers de grappe de serveurs. Il est livré en deux parties : un serveur et un client.</p> <p>Source : <a href="https://fr.wikipedia.org/wiki/GlusterFS">https://fr.wikipedia.org/wiki/GlusterFS</a></p>
<b>GNU</b> <i>= GNU is Not Unix</i>	<p>GNU est l'acronyme récursif de GNU is Not Unix. Projet fondé en 1984, il vise à produire un OS complet de type Unix.</p> <p>Le noyau propre au projet n'étant pas fini, GNU est le plus souvent utilisé avec Linux. On parle alors de système GNU/Linux.</p>
<b>GNU GRUB</b> <i>= GRand Unified Bootloader</i>	<p>GNU GRUB est un programme d'amorçage de micro-ordinateur. Il s'exécute à la mise sous tension de l'ordinateur, après les séquences de contrôle interne et avant le système d'exploitation proprement dit, puisque son rôle est justement d'en organiser le chargement. Lorsque le micro-ordinateur héberge plusieurs systèmes (on parle alors de multi-amorçage), il permet à l'utilisateur de choisir quel système</p>

	<p>démarrer.</p> <p>Source : <a href="http://fr.wikipedia.org/wiki/GRand_Unified_Bootloader">http://fr.wikipedia.org/wiki/GRand_Unified_Bootloader</a></p>
<p><b>GPG</b> = <i>GnuPG</i></p>	<p>GPG est l'implémentation GNU du standard OpenPGP.</p> <p>OpenPGP est un format pour l'échange sécurisé de données.</p> <p><a href="http://fr.wikipedia.org/wiki/GNU_Privacy_Guard">http://fr.wikipedia.org/wiki/GNU_Privacy_Guard</a></p>
<p><b>Gunicorn</b> = <i>Green Unicorn (Licorne Verte)</i></p>	<p>Gunicorn est un serveur Web HTTP WSGI écrit en Python et disponible pour Unix. Son modèle d'exécution est basé sur des sous-processus créés à l'avance, adapté du projet Ruby Unicorn. Le serveur Gunicorn est compatible avec un large nombre de frameworks Web, repose sur une implémentation simple, légère en ressources et relativement rapide.</p> <p>Source Wikipédia : <a href="http://fr.wikipedia.org/wiki/Gunicorn_(HTTP_server)">http://fr.wikipedia.org/wiki/Gunicorn_(HTTP_server)</a></p>
<p><b>Haute Disponibilité</b> = <i>High Availability ou HA</i></p>	<p>La haute disponibilité c'est garantir la disponibilité et le bon fonctionnement d'un service ou d'une architecture informatique.</p> <p>Deux moyens complémentaires sont utilisés pour améliorer la haute disponibilité :</p> <ul style="list-style-type: none"> <li>• la mise en place d'une infrastructure matérielle spécialisée, généralement en se basant sur de la redondance matérielle. Est alors créé un cluster de haute-disponibilité (par opposition à un cluster de calcul) : une grappe d'ordinateurs dont le but est d'assurer un service en évitant au maximum les indisponibilités ;</li> <li>• la mise en place de processus adaptés permettant de réduire les erreurs, et d'accélérer la reprise en cas d'erreur. ITIL contient de nombreux processus de ce type.</li> </ul> <p>Source Wikipédia : <a href="http://fr.wikipedia.org/wiki/Haute_disponibilité">http://fr.wikipedia.org/wiki/Haute_disponibilité</a></p>
<p><b>HTTP</b> = <i>HyperText Transfer Protocol - protocole de transfert hypertexte</i></p>	<p>HTTP est un protocole de communication client-serveur développé pour le World Wide Web. HTTPS (le S signifiant sécurisé) est la variante du HTTP sécurisée par l'usage des protocoles SSL ou TLS.</p> <p>HTTP est un protocole de la couche application. Dans les faits on utilise le protocole TCP comme couche de transport. Un serveur HTTP utilise alors par défaut le port 80 (443 pour HTTPS).</p>
<p><b><a href="https://cloud-init.io/">https://cloud-init.io/</a></b></p>	<p>Cloud-init fournit un environnement et un outil pour configurer et personnaliser les instances de machines virtuelles pour les plateformes de nuages de type infrastructure en tant que service (IaaS).</p> <p>Il peut par exemple régler une locale et un nom d'hôte par défaut, créer des clés d'hôtes SSH privées, installer des clés publiques SSH pour se connecter à un compte par défaut, mettre en place des points de montage éphémères et lancer des scripts fournis par l'utilisateur.</p> <p>Diverses méthodes sont prises en charge pour envoyer des données vers l'instance au démarrage, dont les interfaces standard de</p>

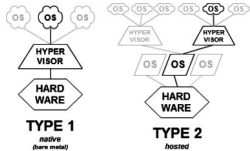
	plateformes multiples. <a href="https://cloud-init.io/">https://cloud-init.io/</a>
<b>Hyperviseur</b>	<p>Un hyperviseur est une plate-forme de virtualisation qui permet à plusieurs systèmes d'exploitation de travailler sur une même machine physique en même temps.</p> <p>Les hyperviseurs sont classés actuellement en deux catégories :</p> <ul style="list-style-type: none"> <li>• Type I, natif : un hyperviseur de Type 1 est un logiciel qui s'exécute directement sur une plateforme matérielle ; cette plateforme est alors considérée comme outil de contrôle de système d'exploitation. Un système d'exploitation secondaire peut, de ce fait, être exécuté au-dessus du matériel ;</li> <li>• Type II : un hyperviseur de Type 2 est un logiciel qui s'exécute à l'intérieur d'un autre système d'exploitation. Un système d'exploitation invité s'exécutera donc en troisième niveau au-dessus du matériel. Les systèmes d'exploitation invités n'ayant pas conscience d'être virtualisés, ils n'ont pas besoin d'être adaptés.</li> </ul>  <p>Source Wikipédia : <a href="http://fr.wikipedia.org/wiki/Hyperviseur">http://fr.wikipedia.org/wiki/Hyperviseur</a></p>
<b>ICMP</b> <i>= Internet Control Message Protocol</i>	Internet Control Message Protocol est l'un des protocoles fondamentaux constituant la suite de protocoles Internet. Il est utilisé pour véhiculer des messages de contrôle et d'erreur pour cette suite de protocoles, par exemple lorsqu'un service ou un hôte est inaccessible.
<b>IGC/A</b> <i>= Infrastructure de Gestion de la Confiance de l'Administration</i>	<p>L'infrastructure de gestion de la confiance de l'administration, dite « IGC/A », est une infrastructure de gestion de clés cryptographiques (IGC) opérée par l'Agence nationale de la sécurité des systèmes d'information, l'autorité de certification racine de l'État français.</p> <p>Les certificats émis par l'IGC/A permettent d'identifier officiellement les autorités de certification des administrations de l'État français. Ils attestent également de la qualité des pratiques de gestion des clés publiques mises en œuvre par ces autorités. Ils sont délivrés au terme d'un audit et peuvent être révoqués en cas de défaillance.</p> <p>Source : <a href="https://www.ssi.gouv.fr/administration/services-securises/igca/">https://www.ssi.gouv.fr/administration/services-securises/igca/</a></p>
<b>Image ISO</b> <i>= Image disque</i>	Une image ISO est une archive proposant la copie conforme d'un disque optique ou magnétique. L'opération de gravure de l'image ISO consiste à recopier cette structure sur un disque optique.
<b>IMAP</b>	IMAP est un protocole qui permet de récupérer les courriers électroniques présents sur un serveur de messagerie. Mais

<p>= <i>Internet Message Access Protocol</i></p>	<p>contrairement au protocole POP, il permet de laisser les messages sur le serveur, ce qui présente un gros avantage pour consulter sa messagerie depuis plusieurs postes équipés de clients lourds.</p>
<p><b>INI</b></p>	<p>Un fichier INI est un fichier de configuration dans un format de données introduit par les systèmes d'exploitation Windows en 1985. Par convention les noms de ces fichiers portent l'extension « <code>.ini</code> ».</p> <p>Les fichiers INI sont des fichiers texte qui peuvent être manipulés avec un logiciel courant de type éditeur de texte.</p> <p>La valeur de chaque paramètre de configuration est indiquée par une formule : paramètre = valeur.</p> <p>Source Wikipédia : <a href="http://fr.wikipedia.org/wiki/Fichier_INI">http://fr.wikipedia.org/wiki/Fichier_INI</a></p>
<p><b>InterBase</b></p>	<p>InterBase est un moteur de base de données. Il a été choisi par le ministère de l'Éducation nationale pour supporter les bases de données utilisées par les logiciels nationaux (comme GFC et SELENE, par exemple).</p> <p>Source Wikipédia : <a href="http://fr.wikipedia.org/wiki/InterBase">http://fr.wikipedia.org/wiki/InterBase</a></p>
<p><b>iptables</b></p>	<p>iptables est un logiciel libre grâce auquel l'administrateur système peut configurer les chaînes et règles dans le pare-feu dans l'espace noyau composé par des modules Netfilter.</p> <p>Netfilter est un framework implémentant un pare-feu au sein du noyau Linux à partir de la version 2.4 de ce dernier. Il prévoit des accroches (hooks) dans le noyau pour l'interception et la manipulation des paquets réseau lors des appels des routines de réception ou d'émission des paquets des interfaces réseau.</p>
<p><b>Jinja2</b></p>	<p>Jinja2 est un moteur de templates pour le langage de programmation Python.</p> <p><a href="http://jinja.pocoo.org/docs/2.9/">http://jinja.pocoo.org/docs/2.9/</a></p>
<p><b>journald</b> = <i>systemd-journald</i></p>	<p>journald est un service système chargé de collecter et de stocker les journaux des applications.</p> <p>Source : <a href="https://www.freedesktop.org/software/systemd/man/systemd-journald.se">https://www.freedesktop.org/software/systemd/man/systemd-journald.se</a></p>
<p><b>JSON</b> = <i>JavaScript Object Notation</i></p>	<p>JSON est un format de données textuelles dérivé de la notation des objets du langage JavaScript. Il permet de représenter de l'information structurée comme le permet XML par exemple.</p> <p>Un document JSON a pour fonction de représenter de l'information accompagnée d'étiquettes permettant d'en interpréter les divers éléments, sans aucune restriction sur le nombre de celles-ci.</p> <p>Un document JSON ne comprend que deux types d'éléments structurels :</p> <ul style="list-style-type: none"> <li>• des ensembles de paires nom / valeur ;</li> <li>• des listes ordonnées de valeurs.</li> </ul>

	<p>Ces mêmes éléments représentent trois types de données :</p> <ul style="list-style-type: none"> <li>• des objets ;</li> <li>• des tableaux ;</li> <li>• des valeurs génériques de type tableau, objet, booléen, nombre, chaîne ou null.</li> </ul> <p>Source Wikipédia :  <a href="http://fr.wikipedia.org/wiki/JavaScript_Object_Notation">http://fr.wikipedia.org/wiki/JavaScript_Object_Notation</a></p>
<b>Kerberos</b>	<p>Kerberos est un protocole d'authentification réseau qui repose sur un mécanisme de clés secrètes (chiffrement symétrique) et l'utilisation de tickets, et non de mots de passe en clair, évitant ainsi le risque d'interception frauduleuse des mots de passe des utilisateurs.</p> <p>Source Wikipédia : <a href="http://fr.wikipedia.org/wiki/Kerberos_(protocole)">http://fr.wikipedia.org/wiki/Kerberos_(protocole)</a></p>
<b>KVM</b> = <i>Kernel-based Virtual Machine</i>	<p>KVM est un hyperviseur libre natif (Type I) pour Linux. KVM est une instance modifiée de QEMU pour être prise en charge en tant que module kernel kvm. KVM est intégré dans le noyau Linux depuis la version 2.6.20.</p> <p>Lorsqu'on parle de KVM, on parle généralement de l'ensemble : version modifiée de QEMU et module kvm.</p> <p>Source : <a href="http://fr.wikipedia.org/wiki/Kernel-based_Virtual_Machine">http://fr.wikipedia.org/wiki/Kernel-based_Virtual_Machine</a></p>
<b>LDAP</b> = <i>Lightweight Directory Access Protocol</i>	<p>À l'origine un protocole permettant l'interrogation et la modification des services d'annuaire, LDAP a évolué pour représenter une norme pour les systèmes d'annuaires.</p>
<b>LDM</b> = <i>LTSP Display Manager</i>	<p>LDM est le gestionnaire d'affichage spécialement écrit pour LTSP.</p>
<b>LemonLDAP</b> = <i>LemonLDAP::NG</i>	<p>LemonLDAP::NG est une infrastructure d'authentification unique distribuée (SSO – Single Sign On) avec gestion centralisée des droits. Il se présente sous la forme d'une suite logicielle libre reposant sur le serveur web Apache.</p> <p>Source : <a href="http://www.starxpert.fr/lemon-ldap/">http://www.starxpert.fr/lemon-ldap/</a></p>
<b>Let's Encrypt</b> = <i>LE</i>	<p>Let's Encrypt est une autorité de certification qui fournit des certificats gratuits X.509 pour le protocole cryptographique TLS au moyen d'un processus automatisé destiné à se passer du processus complexe actuel impliquant la création manuelle, la validation, la signature, l'installation et le renouvellement des certificats pour la sécurisation des sites internet.</p> <p>Source Wikipédia : <a href="https://fr.wikipedia.org/wiki/Let's_Encrypt">https://fr.wikipedia.org/wiki/Let's_Encrypt</a></p>
<b>libvirt</b>	<p>libvirt est une bibliothèque, une API, un daemon et des outils en logiciel libre de gestion de la virtualisation. Elle est notamment utilisée par KVM, Xen, VMware ESX, QEMU et d'autres solutions de virtualisation. Elle est notamment utilisée par la couche d'orchestration des hyperviseurs.</p>

	Source : <a href="http://fr.wikipedia.org/wiki/Libvirt">http://fr.wikipedia.org/wiki/Libvirt</a>
<b>Licence CeCILL</b>	Acronyme pour CEa Cnrs Inria Logiciel Libre. C'est une licence libre de droit français compatible avec la licence GNU GPL.
<b>Linux</b> = <i>Kernel Linux</i>	Le noyau Linux est un noyau de système d'exploitation de type Unix. Le noyau Linux est un logiciel libre développé initialement par Linus Torvalds. Il a officiellement vu le jour en 1991. Formellement, « Linux » est le nom du seul noyau, mais dans les faits, on appelle souvent « Linux » l'ensemble du système d'exploitation, aussi appelé « GNU/Linux », voire l'ensemble d'une distribution Linux.
<b>live CD</b>	Un live CD, ou CD autonome en français, est un CD qui contient un système d'exploitation exécutable sans installation, qui se lance au démarrage de l'ordinateur. On désigne par live CD le système d'exploitation présent sur un support externe amorçable. Le support de stockage peut être un CD, un DVD ou encore une clé USB. Source : <a href="https://fr.wikipedia.org/wiki/Live_CD">https://fr.wikipedia.org/wiki/Live_CD</a>
<b>LTS</b> = <i>Long Term Support</i>	Certaines versions d'Ubuntu sont estampillées LTS. Ces versions, publiées tous les deux ans au mois d'avril, sont soutenues pour une durée prolongée de 60 mois (5 ans). Le label LTS : <ul style="list-style-type: none"> <li>• la récupération des paquets de Debian se fait de manière plus conservatrice, synchronisée depuis Debian testing plutôt que Debian unstable ;</li> <li>• la stabilisation de la distribution commence tôt dans le cycle de développement en limitant le nombre de nouveautés. L'équipe d'Ubuntu fait une sélection entre les paquets qui doivent être inclus dans une distribution maintenue sur une durée d'au plus 5 ans et ceux qui pourront être optionnellement installés par les utilisateurs ;</li> <li>• les changements structurels majeurs sont le plus possible évités, comme le changement des applications incluses par défaut dans la distribution, la transition vers d'autres bibliothèques ou les changements des couches basses du système.</li> </ul> Une version LTS est : <ul style="list-style-type: none"> <li>• tournée vers les entreprises : ces versions sont pensées pour le déploiement dans des parcs de serveurs et de postes de travail dont la durée de vie est longue et où les changements sont peu fréquents ;</li> <li>• compatible avec les nouveaux matériels : des révisions sont publiées à intervalles réguliers (une point release) pour ajouter</li> </ul>

	<p>la prise en charge de nouveaux matériels pour serveurs et postes de travail ;</p> <ul style="list-style-type: none"> <li>• davantage testée : la phase de développement alpha est réduite, afin d'étendre davantage la période de stabilisation bêta pour récolter le plus de retours d'expérience et de rapports de bogues et pour stabiliser l'ensemble de la distribution.</li> </ul> <p>Clairement, une version LTS n'est pas :</p> <ul style="list-style-type: none"> <li>• une version incluant de nombreuses nouveautés : l'effort est surtout tourné vers la stabilisation et le renforcement des fonctionnalités existantes. Si des exceptions sont accordées à certains projets, elles sont documentées et leur intégration dans une version LTS doit être complétée pour la version bêta 1 du cycle de développement ;</li> <li>• une version d'avant-garde : plutôt que d'importer les paquets de Debian depuis sa version unstable, ceux-ci sont tirés depuis la version testing de Debian. Même si certaines nouveautés ne sont pas incluses dans ces paquets, il y a plus de bénéfices à importer des paquets testés qui introduisent moins de bogues et moins de régressions.</li> </ul>
<p><b>LVM</b> = <i>Logical Volume Management</i></p>	<p>La gestion par volumes logiques est à la fois une méthode et un logiciel. Elle permet le découpage, la concaténation, le redimensionnement et l'utilisation des espaces de stockage. Le logiciel permet de gérer, de sécuriser et d'optimiser de manière souple les espaces de stockage sur les systèmes d'exploitation de type UNIX.</p>
<p><b>LXC</b> = <i>Linux Containers</i></p>	<p>LXC, contraction de l'anglais Linux Containers, est un système de virtualisation au niveau système d'exploitation utilisé pour faire fonctionner de multiples environnements Linux isolés les uns des autres sur un seul et même système hôte. Le conteneur LXC n'est pas une machine virtuelle mais uniquement un environnement virtualisé qui dispose de ses propres processus et de son propre réseau (isolés du système physique hôte).</p>
<p><b>man in the middle</b> = <i>homme du milieu</i></p>	<p>L'attaque de l'homme du milieu (HDM) ou man in the middle attack (MITM) est une attaque qui a pour but d'intercepter les communications entre deux parties, sans que ni l'une ni l'autre ne puisse se douter que le canal de communication entre elles a été compromis. Le canal le plus courant est une connexion à Internet de l'internaute lambda. L'attaquant doit d'abord être capable d'observer et d'intercepter les messages d'une victime à l'autre.</p> <p>Source Wikipédia : <a href="http://fr.wikipedia.org/wiki/Attaque_de_l'homme_du_milieu">http://fr.wikipedia.org/wiki/Attaque_de_l'homme_du_milieu</a></p>
<p><b>MD5</b> = <i>Message Digest 5</i></p>	<p>L'algorithme MD5 est une fonction de hachage cryptographique qui permet d'obtenir l'empreinte numérique d'un fichier. Il a été inventé par</p>

	<p>Ronald Rivest en 1991. Source : <a href="https://fr.wikipedia.org/wiki/MD5">https://fr.wikipedia.org/wiki/MD5</a></p>
<p><b>MEEM</b> = <i>Ministère de l'Environnement, de l'Énergie et de la Mer</i></p>	<p>Le ministère de l'Environnement, de l'Énergie et de la Mer est l'administration française chargée de préparer et mettre en œuvre la politique du Gouvernement dans les domaines du développement durable, de l'environnement et des technologies vertes, de la transition énergétique et de l'énergie, du climat, de la prévention des risques naturels et technologiques, de la sécurité industrielle, des transports et de leurs infrastructures, de l'équipement et de la mer. Il est dirigé par le ministre de l'Environnement, de l'Énergie et de la Mer, membre du gouvernement français.</p> <p>Né de la fusion, en 2007, du Ministère de l'Environnement et du Ministère des Transports, de l'Équipement, du Tourisme et de la Mer il a depuis changé plusieurs fois de nom et de compétences :</p> <ul style="list-style-type: none"> <li>• Ministère de l'Écologie, du Développement et de l'Aménagement durables (2007-2010) Le ministère de l'Écologie, du Développement et de l'Aménagement durables (MEDAD) naît ainsi de la fusion du Ministère de l'Écologie et du Développement durable et du Ministère des Transports, de l'Équipement, du Tourisme et de la Mer. Il intègre également l'énergie, qui relevait alors du ministère de l'économie.</li> <li>• Ministère de l'Écologie, du Développement durable, des Transports et du Logement (2010-2012) Le ministère devient le Ministère de l'Écologie, du Développement durable, des Transports et du Logement (MEDDTL) et perd au passage ses compétences sur l'énergie, exception faite des énergies renouvelables.</li> <li>• Ministère de l'Écologie, du Développement durable et de l'énergie (2012-2016) Le Ministère de l'Écologie, du Développement durable et de l'énergie (MEDDE) assemble des fonctions historiquement séparées dans différents ministères : l'écologie (ministère de l'écologie et du Développement durable) et l'énergie (auparavant rattachée au ministère de l'industrie).</li> <li>• Ministère de l'Environnement, de l'Énergie et de la Mer (depuis 2016) Le ministère devient Ministère de l'Environnement, de l'Énergie et de la Mer (MEEM) et est chargée des relations internationales sur le climat.</li> </ul> <p>Source Wikipédia : <a href="http://fr.wikipedia.org/wiki/Minist%C3%A8re_de_l'Environnement,_de_l'">http://fr.wikipedia.org/wiki/Minist%C3%A8re_de_l'Environnement,_de_l'</a> <a href="http://fr.wikipedia.org/wiki/Liste_des_ministres_fran%C3%A7ais_des_T">http://fr.wikipedia.org/wiki/Liste_des_ministres_fran%C3%A7ais_des_T</a></p>



<p><b>Mode promiscuité</b> = <i>Promiscuous mode</i></p>	<p>Le mode promiscuité se réfère à une configuration de la carte réseau qui lui permet d'accepter tous les paquets qu'elle reçoit, même si ceux-ci ne lui sont pas adressés.</p>
<p><b>MTU</b> = <i>Maximum Transmission Unit</i></p>	<p>Le MTU définit la taille maximum d'un paquet (en octets) pouvant être transmis sur le réseau sans fragmentation. Source Wikipédia : <a href="http://fr.wikipedia.org/wiki/Maximum_Transmission_Unit">http://fr.wikipedia.org/wiki/Maximum_Transmission_Unit</a></p>
<p><b>MySQL</b></p>	<p>MySQL est un système de gestion de base de données (SGBD). Il fait partie des logiciels de gestion de base de données les plus utilisés au monde. C'est un serveur de bases de données relationnelles SQL développé dans un souci de performances élevées en lecture, il est davantage orienté vers le service de données déjà en place plutôt que vers celui de mises à jour fréquentes et fortement sécurisées. Il est multi-thread et multi-utilisateur.</p>
<p><b>NBD</b> = <i>Network Block Devices</i></p>	<p>Network Block Devices (NBD) est un composant du kernel permettant de monter un fichier distant via ethernet, en TCP, comme s'il s'agissait d'un périphérique de bloc local.</p>
<p><b>NFS</b> = <i>Network File System</i></p>	<p>NFS est un protocole développé par Sun Microsystems qui permet à un ordinateur d'accéder à des fichiers via un réseau. Ce système de fichiers en réseau permet de partager des données principalement entre systèmes UNIX. Des implémentations existent pour Macintosh et Microsoft Windows. NFS est compatible avec IPv6 sur la plupart des systèmes.</p>
<p><b>Nginx</b> = <i>Engine-x</i></p>	<p>Nginx est un logiciel de serveur Web ainsi qu'un proxy inverse. Le serveur est de type asynchrone par opposition aux serveurs synchrones où chaque requête est traitée par un processus dédié. Donc au lieu d'exploiter une architecture parallèle et un multiplexage temporel des tâches par le système d'exploitation, Nginx utilise les changements d'état pour gérer plusieurs connexions en même temps. Le traitement de chaque requête est découpé en de nombreuses tâches plus petites ce qui permet de réaliser un multiplexage efficace entre les connexions. Pour tirer parti des ordinateurs multiprocesseurs, le serveur permet de démarrer plusieurs processus. Ce choix d'architecture se traduit par des performances très élevées, une charge et une consommation de mémoire particulièrement faibles comparativement aux serveurs Web classiques, tels qu'Apache.</p>
<p><b>NTLM</b> = <i>NT Lan Manager</i></p>	<p>NTLM est un protocole d'identification utilisé dans diverses implémentations des protocoles réseau Microsoft. Il est aussi utilisé partout dans les systèmes de Microsoft comme un mécanisme d'authentification unique SSO.</p>

<p><b>NTP</b> = <i>Network Time Protocol</i></p>	<p>NTP est un protocole permettant de synchroniser les horloges des systèmes informatiques.</p>
<p><b>NUT</b> = <i>Network UPS Tools</i></p>	<p>NUT est un ensemble d'outils permettant de monitorer un système relié à un ou des onduleurs. Il se compose de plusieurs éléments :</p> <ul style="list-style-type: none"> <li>• le démon <code>nut</code> lancé au démarrage du système ;</li> <li>• le démon <code>upsd</code> qui permet d'interroger l'onduleur, il est lancé sur le PC relié à l'onduleur ;</li> <li>• le démon <code>upsmo</code>n qui permet de monitorer et lancer les commandes nécessaires sur le réseau ondulé (arrêt de machines ...) ;</li> <li>• différents programmes pour envoyer des commandes manuellement à l'onduleur.</li> </ul> <p><code>upsd</code> peut communiquer avec plusieurs onduleurs si nécessaire.</p> <p><code>upsmo</code>n interroge à intervalle régulier la machine du réseau sur laquelle est lancée <code>upsd</code>.</p>
<p><b>OpenNebula</b></p>	<p>OpenNebula est un projet libre et européen qui fournit un ensemble de fonctionnalités permettant de gérer un nuage informatique. OpenNebula organise le fonctionnement d'un ensemble de serveurs physiques, fournissant des ressources à des machines virtuelles. Il orchestre et gère le cycle de vie de toutes ces machines virtuelles.</p> <p><a href="http://opennebula.org/">http://opennebula.org/</a></p>
<p><b>OpenSSL</b></p>	<p>OpenSSL est une boîte à outils de chiffrement comportant deux bibliothèques, libcrypto et libssl, fournissant respectivement une implémentation des algorithmes cryptographiques et du protocole de communication SSL/TLS, ainsi qu'une interface en ligne de commande, openssl.</p> <p>Source : <a href="https://fr.wikipedia.org/wiki/OpenSSL">https://fr.wikipedia.org/wiki/OpenSSL</a></p>
<p><b>Open vSwitch</b></p>	<p>Open vSwitch est l'implémentation logicielle d'un commutateur Ethernet, il permet de créer des commutateurs (switches) virtuels. Il est constitué d'un service (<code>ovs-vswitchd</code>) et d'un module kernel (<code>openvswitch_mod</code>). Le service permet de commuter les paquets vers les bons ports virtuels, alors que le module kernel permet de capturer le trafic provenant des interfaces réseau, et d'y ré-injecter le trafic légitime.</p> <p>C'est une solution performante qui permet d'obtenir un commutateur ayant les mêmes fonctionnalités qu'un commutateur physique administrable. Il supporte les interfaces et les protocoles de gestion standard, y compris les fonctionnalités suivantes :</p> <ul style="list-style-type: none"> <li>• Pile 802.1Q (VLAN) avec le trunking ;</li> <li>• Règle de gestion par machine virtuelle ;</li> <li>• Possibilité de voir le trafic réseau entre machines virtuelles via NetFlow, sFlow(R), SPAN, et RSPAN ;</li> </ul>

	<ul style="list-style-type: none"> <li>• Agrégation de lien (bonding) avec équilibrage de charge basé sur l'adresse MAC source ;</li> <li>• Support pour OpenFlow ;</li> <li>• Ethernet au dessus de GRE ;</li> <li>• Couche de compatibilité avec le mode pont intégré au noyau Linux (brctl).</li> </ul> <p>Open vSwitch utilise la notion de ports qui peuvent être en <u>mode trunk</u> (transport de tous les VLAN par défaut), ou en <u>mode access</u> (le trafic marqué comme faisant partie du VLAN sera transporté). Chaque port est constitué d'une ou plusieurs interfaces réseau, qui correspondent à celles du système hôte (logiques ou physiques).</p> <p>Le code source d'Open vSwitch est écrit en C et est distribué sous licence Apache 2.</p> <p><a href="http://openvswitch.org/">http://openvswitch.org/</a></p>
<b>OpenVZ</b>	<p>OpenVZ est une technique de virtualisation de niveau système d'exploitation basée sur le noyau Linux. Cette technique de virtualisation de niveau système d'exploitation est souvent appelée conteneurisation et les instances sont appelées conteneur. OpenVZ permet à un serveur physique d'exécuter de multiples instances de systèmes d'exploitation isolés, qualifiés de serveurs privés virtuels (VPS) ou environnements virtuels (VE).</p> <p>Source Wikipédia : <a href="https://fr.wikipedia.org/wiki/OpenVZ">https://fr.wikipedia.org/wiki/OpenVZ</a></p>
<b>orchestrateur</b>	<p>L'orchestrateur permet d'automatiser des tâches répétitives liées à l'exploitation.</p> <p>Il coordonne et gère l'exécution des flux de travail et des processus à travers de multiples domaines d'architecture, les outils, les personnes, les matériels, les processus et les services pour fournir un service défini.</p> <p>L'orchestrateur :</p> <ul style="list-style-type: none"> <li>• coordonne les différents flux de travail et réduit de manière significative les délais de traitement ;</li> <li>• fiabilise l'ensemble des processus et des opérations à forte occurrence et à faible valeur ajoutée ;</li> <li>• supervise les ressources et informer l'utilisateur sur sa consommation, sur le taux de disponibilité du service, etc. ;</li> <li>• fournit un service à la demande en libre-service en tenant compte d'un « capacity planning » ;</li> <li>• gère le cycle de vie des ressources client.</li> </ul>
<b>PAM</b> = <i>Pluggable Authentication Modules</i>	<p>PAM est un mécanisme permettant d'intégrer différents schémas d'authentification de bas niveau dans une API de haut niveau, permettant de ce fait de rendre indépendants du schéma les logiciels</p>

	<p>réclamant une authentification.</p> <p>PAM est une création de Sun Microsystems et est supporté en 2006 sur les architectures Solaris, Linux, FreeBSD, NetBSD, AIX et HP-UX. L'administrateur système peut alors définir une stratégie d'authentification sans devoir recompiler des programmes d'authentification. PAM permet de contrôler la manière dont les modules sont enfichés dans les programmes en modifiant un fichier de configuration.</p> <p>Les programmes qui donnent aux utilisateurs un accès à des privilèges doivent être capables de les authentifier. Lorsque vous vous connectez sur le système, vous indiquez votre nom et votre mot de passe. Le processus de connexion vérifie que vous êtes bien la personne que vous prétendez être. Il existe d'autres formes d'authentification que l'utilisation des mots de passe, qui peuvent d'ailleurs être stockés sous différentes formes.</p>
<b>Patch</b>	<p>Les modules EOLE sont livrés avec un ensemble de templates de fichiers de configuration qui seront copiés vers leur emplacement de destination à l'instance ou à chaque reconfigure.</p> <p>Il est possible de personnaliser ces fichiers de configuration à l'aide d'un patch.</p> <p>La procédure pour réaliser des patchs est expliquée dans la rubrique <b>Personnalisation du serveur à l'aide de Creole</b> dans les documentations complètes ou dans la documentation partielle dédiée nommée <b>PersonnalisationEOLEAvecCreole</b>.</p>
<b>PDC</b> = <i>Primary Domain Controller</i>	<p>Un contrôleur principal de domaine appartient à une technologie d'annuaire et de réseau pour Windows NT. C'est un serveur qui dans un domaine (un groupe d'ordinateur appelé aussi «forêt») Windows gère et contrôle l'accès à une variété de ressources. Le contrôleur principal de domaine a un compte d'administration générale qui a le contrôle total des ressources du domaine. Un domaine a au moins un contrôleur de domaine principal et a souvent un ou plusieurs contrôleurs de domaine de sauvegarde (BDC). Si un contrôleur de domaine principal tombe en panne, l'un des contrôleurs secondaires peuvent ensuite être promu pour prendre sa place.</p>
<b>Pexpect</b>	<p>Pexpect est une bibliothèque Python permettant de générer des processus enfants et de les contrôler automatiquement.</p> <p>Pexpect peut être utilisé pour automatiser des applications interactives telles que ssh, FTP, mot de passe, telnet, etc.</p> <p>Pexpect fonctionne comme span child et répond aux modèles attendus.</p> <p>Source : <a href="https://fr.acervolima.com/comment-utiliser-python-pexpect-pour-automa">https://fr.acervolima.com/comment-utiliser-python-pexpect-pour-automa</a></p>
<b>PID</b>	<p>L'identifiant de processus ou PID est un code unique attribué sur les</p>

<p>= <i>Process Identifier</i></p>	<p>systèmes Unix ou Windows à tout processus lors de son démarrage. Il permet ainsi d'identifier le processus dans la plupart des commandes s'appliquant sur un processus donné (comme kill).</p> <p>Wikipédia : <a href="https://fr.wikipedia.org/wiki/Identifiant_de_processus">https://fr.wikipedia.org/wiki/Identifiant_de_processus</a></p>
<p><b>Podman</b></p>	<p>Podman est un logiciel libre permettant de lancer des applications dans des conteneurs logiciels.</p> <p>Il s'agit d'une alternative à Docker, qui permet de lancer les commandes sans les permissions root.</p> <p><a href="https://fr.wikipedia.org/wiki/Podman">https://fr.wikipedia.org/wiki/Podman</a></p>
<p><b>POP</b> = <i>Post Office Protocol</i></p>	<p>POP est un protocole qui permet de récupérer les courriers électroniques présents sur un serveur de messagerie. Ce protocole a été réalisé en plusieurs versions respectivement POP1, POP2 et POP3. C'est cette dernière qui a cours actuellement.</p>
<p><b>PostgreSQL</b></p>	<p>PostgreSQL est un système de gestion de base de données relationnelle et objet (SGBDRO).</p> <p>Il est fondé sur une communauté mondiale de développeurs et d'entreprises.</p>
<p><b>PPPoE</b> = <i>Point-to-Point Protocol over Ethernet</i></p>	<p>PPPoE est un protocole d'encapsulation de PPP sur Ethernet. Il permet de bénéficier des avantages de PPP et du contrôle de la connexion (débit, etc.), sur un réseau 802.3.</p> <p>Il est beaucoup employé par les connexions haut débit à Internet par ADSL et câble destinées aux particuliers, bien qu'une connexion utilisant un pont Ethernet-Ethernet soit souvent plus stable et plus performante. Il pose également des problèmes de MTU.</p>
<p><b>Projet LTSP</b> = <i>Linux Terminal Server Project</i></p>	<p>Linux Terminal Server Project (LTSP) est un ensemble de programmes permettant à plusieurs personnes d'utiliser le même ordinateur. Cela est réalisé par la mise en place d'un réseau informatique composé d'un serveur sous GNU/Linux et de clients légers.</p> <p><a href="http://www.ltsp.org/">http://www.ltsp.org/</a></p>
<p><b>Pronote</b></p>	<p>Pronote est un logiciel privé de gestion de vie scolaire créé en 1999. C'est au départ un client lourd, mais il existe, depuis 2003, une extension permettant d'utiliser une version Web.</p>
<p><b>PXE</b> = <i>Pre-boot eXecution Environment</i></p>	<p>L'amorçage PXE permet à une station de travail de démarrer depuis le réseau en récupérant une image de système d'exploitation qui se trouve sur un serveur.</p> <p>L'amorce par PXE s'effectue en plusieurs étapes :</p> <ul style="list-style-type: none"> <li>• recherche d'une adresse IP sur un serveur DHCP/BOOTP et recherche du fichier à amorcer ;</li> <li>• téléchargement du fichier à amorcer depuis un serveur Trivial FTP ;</li> </ul>

	<ul style="list-style-type: none"> <li>• exécution du fichier à amorcer.</li> </ul>
<b>qcow2</b> <i>= QEMU Copy On Write</i>	<p>Qcow est un format d'image disque utilisé par Qemu. Qcow signifie "QEMU Copy On Write" et utilise une stratégie d'optimisation de stockage sur disque qui retarde l'allocation de stockage jusqu'à ce que cela est réellement nécessaire. Les fichiers au format qcow peuvent contenir une variété d'images disque qui sont généralement associées à des systèmes d'exploitation invités spécifiques. Deux versions du format existent: qcow, et qcow2, qui utilisent respectivement les extensions de fichier .qcow et .qcow2.</p>
<b>RADIUS</b> <i>= Remote Authentication Dial-In User Service</i>	<p>RADIUS est un protocole client-serveur permettant de centraliser des données d'authentification.</p> <p>Source :  <a href="http://fr.wikipedia.org/wiki/Remote_Authentication_Dial-In_User_Service">http://fr.wikipedia.org/wiki/Remote_Authentication_Dial-In_User_Service</a></p>
<b>Ramsese</b> <i>= Répertoire académique et ministériel sur les établissements du système éducatif</i>	<p>Une base Ramsese est le fichier de gestion des établissements secondaires d'une académie : EPLE (établissements publics locaux d'enseignements) et EREA (établissements régionaux d'enseignements adaptés) publics et privés.</p> <p>Il contient toutes les informations concernant chaque établissement, notamment sa localisation, son code.</p> <p>Caractéristiques techniques :</p> <ul style="list-style-type: none"> <li>• Nomenclature utilisée : code RNE</li> <li>• Niveau géographique : commune</li> <li>• Type de source : fichier de gestion</li> </ul>
<b>RELP</b> <i>= Reliable Event Logging Protocol</i>	<p>Reliable Event Logging Protocol ou RELP est un protocole définissant un service de journaux d'événements d'un système informatique. Il est supporté entre autres par Rsyslog.</p>
<b>Réseau virtuel Privé</b> <i>= RVP ou VPN (Virtual Private Network) en anglais</i>	<p>Le réseau virtuel privé permet de relier au travers d'Internet des sous réseaux entre eux, de façon sécurisée et chiffrée.</p>
<b>RNE</b> <i>= UAI</i>	<p>Depuis 1978, chaque établissement scolaire (écoles, collèges, lycées, CFA, enseignement supérieur, public ou privé) possède un code unique dans le répertoire national des établissements, aussi appelé RNE.</p> <p>En 1996, le « RNE » a changé de nom et s'intitule désormais « UAI » pour Unité Administrative Immatriculée qui concerne 135 000 établissements.</p> <p>Chaque établissement scolaire bénéficie d'un code UAI (ex-RNE) composé de 7 chiffres et d'une lettre (par exemple 0951099D) :</p> <ul style="list-style-type: none"> <li>• 3 premiers chiffres (095) qui correspondent au département (par exemple 012 pour l'Aveyron, 095 pour le Val-d'Oise, 974 pour la Réunion...);</li> </ul>

	<ul style="list-style-type: none"> <li>• 4 chiffres (1099) qui permettent d'identifier un établissement de façon unique dans le département ;</li> <li>• 1 lettre (D) qui sert de checksum (ou somme de contrôle) pour vérifier la bonne saisie du code.</li> </ul> <p>Cette dernière lettre est calculée ainsi :</p> <ul style="list-style-type: none"> <li>• on prend le nombre composé par les 7 premiers chiffres (exemple : 0951099) ;</li> <li>• on divise ce nombre par 23 et on garde le reste (exemple : reste de <math>(0951099/23) = 3</math>) ;</li> <li>• on prend ensuite les lettres de l'alphabet auxquelles on a enlevé les I, O et Q soient 23 lettres (a,b,c,d,e,f,g,h,i,j,k,l,m,n,p,r,s,t,u,v,w,x,y,z) ;</li> <li>• la lettre choisie est celle de la position <math>\text{reste} + 1</math> (exemple : position <math>3+1=4</math>, soit la lettre D).</li> </ul> <p>Source : <a href="http://blog.juliendelmas.com/?qu-est-ce-que-le-code-rne-ou-uai">http://blog.juliendelmas.com/?qu-est-ce-que-le-code-rne-ou-uai</a></p>
<b>Rsyslog</b>	<p>Rsyslog est un logiciel libre utilisé sur des systèmes d'exploitation de type Unix transférant les messages des journaux d'événements sur un réseau IP.</p> <p>Rsyslog implémente le protocole basique syslog qui centralise les journaux d'événements, permettant de repérer plus rapidement et efficacement les défaillances d'ordinateurs présents sur un réseau. Il présente la particularité d'en étendre les fonctionnalités en permettant, notamment, de filtrer sur des champs, de filtrer à l'aide d'expressions régulières et l'utilisation du protocole TCP de la couche transport.</p> <p>Source : <a href="https://fr.wikipedia.org/wiki/Rsyslog">https://fr.wikipedia.org/wiki/Rsyslog</a></p>
<b>SaltStack</b> = <i>Salt</i>	<p>Salt ou SaltStack est un logiciel de gestion de configuration écrit en Python, fonctionnant sur le principe client-serveur. SaltStack a pour but de rendre la gestion de configuration simple mais flexible. Il s'agit d'une alternative à Puppet, Ansible et Chef. On utilise les langages informatiques YAML, Jinja2 et Python pour configurer SaltStack.</p> <p>Source Wikipédia : <a href="https://fr.wikipedia.org/wiki/Salt_(logiciel)">https://fr.wikipedia.org/wiki/Salt_(logiciel)</a></p> <p>Le vocabulaire SaltStack :</p> <ul style="list-style-type: none"> <li>• Pillar : Dictionnaire des variables ;</li> <li>• States : Ordres à exécuter ;</li> <li>• Formula : Ensemble de States ;</li> <li>• Grains : Informations que retournent les minions au master-salt.</li> </ul> <p>La machine cliente SaltStack est appelé « minion », le serveur est appelé « master ».</p>
<b>SAN</b>	<p>Un SAN, un réseau de stockage est un réseau spécialisé permettant</p>

<p>= <i>Storage Area Network</i></p>	<p>de mutualiser des ressources de stockage.</p> <p>Un réseau de stockage se différencie des autres systèmes de stockage tels que le NAS (Network attached storage) par un accès bas niveau aux disques. Pour simplifier, le trafic sur un SAN est très similaire aux principes utilisés pour l'utilisation des disques internes (ATA, SCSI). C'est une mutualisation des ressources de stockage.</p> <p>Source Wikipédia :  <a href="https://fr.wikipedia.org/wiki/R%C3%A9seau_de_stockage_SAN">https://fr.wikipedia.org/wiki/R%C3%A9seau_de_stockage_SAN</a></p>
<p><b>SHA-2</b>                  = <i>Secure Hash Algorithm</i></p>	<p>SHA-2 est une famille de fonctions de hachage qui ont été conçues par la National Security Agency des États-Unis (NSA), sur le modèle des fonctions SHA-1 et SHA-0, elles-mêmes fortement inspirées de la fonction MD4 de Ron Rivest (qui a donné parallèlement MD5).</p> <p>Source : <a href="https://fr.wikipedia.org/wiki/SHA-2">https://fr.wikipedia.org/wiki/SHA-2</a></p>
<p><b>SID</b>                  = <i>Security Identifier</i></p>	<p>Le SID est un identifiant de sécurité utilisé pour identifier les ressources et les personnes sur un réseau Microsoft.</p> <p>Le SID d'un domaine se présente sous la forme  <u>S-1-5-21-nnnnnnnnnnnn-nnnnnnnnnnnn-nnnnnnnnnnnn</u> .</p> <p>Chaque serveur de fichiers possède son propre SID et celui-ci est utilisé lors de la création des comptes (utilisateurs, groupes, machines rattachées au domaine).</p> <p>Lors de l'installation de module Scribe, Samba génère aléatoirement son propre SID.</p> <p><a href="http://fr.wikipedia.org/wiki/Security_Identifier">http://fr.wikipedia.org/wiki/Security_Identifier</a></p>
<p><b>SMTP</b>                  = <i>Simple Mail Transfer Protocol</i></p>	<p>SMTP est un protocole de communication utilisé pour transférer le courrier électronique vers les serveurs de messagerie électronique.</p>
<p><b>SNMP</b>                  = <i>Simple Network Management Protocol</i></p>	<p>SNMP est un protocole de communication qui permet aux administrateurs réseau de gérer les équipements du réseau, de superviser et de diagnostiquer des problèmes réseaux et matériels à distance.</p> <p><a href="https://fr.wikipedia.org/wiki/Simple_Network_Management_Protocol">https://fr.wikipedia.org/wiki/Simple_Network_Management_Protocol</a></p>
<p><b>Socle Interministériel de Logiciel Libre</b>                  = <i>SILL</i></p>	<p>Le secrétariat général pour la modernisation de l'action publique (SGMAP) relève du Premier ministre.</p> <p>L'un des services du SGMAP, la Direction Interministérielle des Systèmes d'Information et de Communication (DISIC), coordonne les administrations d'État en matière de systèmes d'information.</p> <p>L'instance DISIC en charge des logiciels libres préconise une sélection de logiciels, sous la forme d'un socle interministériel de logiciels libres (SILL).</p> <p>Le SILL propose des logiciels libres répondant aux besoins des administrations françaises. Il est mis à disposition sans garantie de l'État. Il peut être utilisé librement et gratuitement par tous, à titre public, professionnel ou privé. Il peut être copié et diffusé sans</p>



	<p>restriction.</p> <p><a href="http://referentes.modernisation.gouv.fr/socle-logiciels-libres">http://referentes.modernisation.gouv.fr/socle-logiciels-libres</a></p>
<b>SQLite</b>	<p>SQLite est une bibliothèque écrite en langage C qui propose un moteur de base de données relationnelle accessible par le langage SQL.</p> <p>Source : <a href="https://fr.wikipedia.org/wiki/SQLite">https://fr.wikipedia.org/wiki/SQLite</a></p>
<b>Squid</b>	<p>Squid est un proxy (serveur mandataire en français) cache sous GNU/Linux. De ce fait il permet de partager un accès Internet entre plusieurs utilisateurs n'ayant qu'une seule connexion. Un serveur proxy propose également un mécanisme de cache des requêtes, qui permet d'accéder aux données en utilisant les ressources locales au lieu des ressources web, réduisant les temps d'accès et la bande passante consommée. Il est également possible aussi d'effectuer des contrôles de sites.</p>
<b>SSH</b> = <i>Secure Shell</i>	<p>Secure Shell est à la fois un programme informatique et un protocole de communication sécurisé. Le protocole de connexion impose un échange de clés de chiffrement en début de connexion. Par la suite toutes les trames sont chiffrées. Il devient donc impossible d'utiliser un sniffer pour voir ce que fait l'utilisateur.</p>
<b>SSO</b> = <i>Single Sign On, Authentification unique</i>	<p>SSO est une méthode permettant de centraliser l'authentification afin de permettre à l'utilisateur de ne procéder qu'à une seule authentification pour accéder à plusieurs applications informatiques.</p> <p>Les objectifs sont :</p> <ul style="list-style-type: none"> <li>• simplifier pour l'utilisateur la gestion de ses mots de passe : plus l'utilisateur doit gérer de mots de passe, plus il aura tendance à utiliser des mots de passe similaires ou simples à mémoriser, abaissant par la même occasion le niveau de sécurité que ces mots de passe offrent ;</li> <li>• simplifier la gestion des données personnelles détenues par les différents services en ligne, en les coordonnant par des mécanismes de type méta-annuaire ;</li> <li>• simplifier la définition et la mise en œuvre de politiques de sécurité.</li> </ul>
<b>StartTLS</b>	<p>Dans certains cas, un même port est utilisé avec et sans SSL. Dans ce cas, la connexion est initiée en mode non chiffré. Le tunnel est ensuite mis en place au moyen du mécanisme StartTLS. C'est le cas, par exemple des protocoles de mails IMAP et SMTP ou LDAP.</p>
<b>strongSwan</b>	<p>strongSwan est une implémentation libre et complète de VPN IPsec pour le système d'exploitation Linux (noyaux Linux 2.6 et 3.x).</p> <p>L'objectif de ce projet est de proposer des mécanismes d'authentification forts.</p> <p><a href="http://www.strongswan.org/">http://www.strongswan.org/</a></p>

<b>subiquity</b>	Nouveau programme pour l'installation des serveurs Ubuntu (ubiquity pour serveur). <a href="https://github.com/canonical/subiquity">https://github.com/canonical/subiquity</a>
<b>Sunstone</b>	Sunstone est une interface graphique permettant de gérer OpenNebula. C'est une application Web qui permet de gérer et d'administrer les machines virtuelles et tout ce qui s'y rapporte. Depuis la version 2.7.2, l'accès à l'interface Sunstone s'effectue en https via un navigateur web : <a href="https://&lt;adresseServeur&gt;">https://&lt;adresseServeur&gt;</a>
<b>TCP</b> <i>= Transmission Control Protocol</i>	TCP est le principal protocole réseau utilisé par les connexions Internet. C'est un protocole de transport qui travaille en mode connecté. Les données transmises sont donc vérifiées. Dans le modèle TCP/IP, il est entre la couche de transport (généralement IP) et la couche application.
<b>TCP Wrapper</b> <i>= tcpd</i>	TCP Wrapper est une technique, propre à Unix, permettant de contrôler les accès à un service (ou démon) suivant la source. Il se configure grâce au deux fichiers /etc/hosts.allow et /etc/hosts.deny. Tous les démons ne supportent pas la technique TCP Wrapper.
<b>Telnet</b> <i>= TErминаl NETwork ou TELecommunication NETwork</i>	Telnet est une commande permettant de créer une session Telnet sur une machine distante. Cette commande a d'abord été disponible sur les systèmes Unix, puis elle est apparue sur la plupart des systèmes d'exploitation. Telnet est un protocole réseau utilisé sur tout réseau prenant en charge le protocole TCP/IP. Le but du protocole Telnet est de fournir un moyen de communication très généraliste, bi-directionnel et orienté octet.
<b>Template</b> <i>= Modèle Creole</i>	Un template est un fichier contenant des variables Creole, qui sera instancié pour générer un fichier cible (typiquement un fichier de configuration serveur).
<b>timeout</b>	Le timeout est la durée de validité d'une donnée avant son expiration.
<b>Tiramisu</b> <i>= Outil de gestion de configuration</i>	À cause de l'afflux de plus en plus grand des options de configuration des serveurs EOLE (plus de 1600 au dernier recensement), il était devenu de plus en plus difficile de correctement récupérer les options et de les utiliser là où elles devaient effectivement être employées. Pour remédier à ces difficultés, l'outil Tiramisu a été développé, il est utilisé comme moteur du générateur de configuration de la version EOLE 2.4. La documentation technique du projet : <a href="http://tiramisu.labs.libre-entreprise.org">http://tiramisu.labs.libre-entreprise.org</a>

	<p>Les sources du projet Tiramisu :</p> <p><a href="http://labs.libre-entreprise.org/projects/tiramisu/">http://labs.libre-entreprise.org/projects/tiramisu/</a></p>
<p><b>TLS</b> = <i>Transport Layer Security</i></p>	<p>Le TLS et son prédécesseur Secure Sockets Layer (SSL), sont des protocoles de sécurisation des échanges sur Internet.</p> <p>Le TLS est la poursuite des développements de SSL.</p> <p>Par abus de langage, on parle de SSL pour désigner indifféremment SSL ou TLS.</p>
<p><b>UEFI</b> = <i>Unified Extensible Firmware Interface</i></p>	<p>Le standard UEFI définit un logiciel intermédiaire entre le micrologiciel (firmware) et le système d'exploitation (OS) d'un ordinateur. Cette interface succède sur certaines cartes-mères au BIOS. Elle fait suite à EFI (Extensible Firmware Interface), conçue par Intel pour les processeurs Itanium.</p> <p>Source Wikipédia : <a href="https://fr.wikipedia.org/wiki/Unified_Extensible_Firmware_Interface">https://fr.wikipedia.org/wiki/Unified_Extensible_Firmware_Interface</a></p>
<p><b>Unicode</b></p>	<p>Unicode est un standard informatique qui permet des échanges de textes dans différentes langues, à un niveau mondial. Il est développé par le Consortium Unicode, qui vise à permettre le codage de texte écrit en donnant à tout caractère de n'importe quel système d'écriture un nom et un identifiant numérique, et ce de manière unifiée, quelle que soit la plate-forme informatique ou le logiciel.</p> <p>Source Wikipédia : <a href="http://fr.wikipedia.org/wiki/Unicode">http://fr.wikipedia.org/wiki/Unicode</a></p>
<p><b>Unité organisationnelle</b> = <i>OU</i></p>	<p>Une Unité organisationnelle (Organizational Unit ; OU ; UO) est un objet conteneur, de la norme ldap, qui est utilisé pour hiérarchiser les annuaires.</p>
<p><b>URI</b> = <i>Uniform Resource Identifier</i></p>	<p>L'URI est une courte chaîne de caractères identifiant une ressource sur un réseau.</p>
<p><b>UUID</b> = <i>Universally Unique Identifier</i></p>	<p>Le but des UUID est de permettre à des systèmes distribués d'identifier de façon unique une information sans coordination centrale importante. Dans ce contexte, le mot « unique » doit être pris au sens de « unicité très probable » plutôt que « garantie d'unicité ».</p> <p>Source : <a href="http://fr.wikipedia.org/wiki/Universal_Unique_Identifier">http://fr.wikipedia.org/wiki/Universal_Unique_Identifier</a></p>
<p><b>Variante</b></p>	<p>Une variante est une extension personnalisée de la procédure de configuration proposée sur les modules EOLE.</p> <p>C'est un ensemble de patch et de fichiers modifiés permettant de configurer un groupe de serveurs.</p>
<p><b>Version admissible ou pre-release</b></p>	<p>Une version admissible, bien que le terme anglais release candidate (souvent abrégé en RC) soit beaucoup plus utilisé, est une version du logiciel qui correspond, du côté pratique, à la version « finale » ou « stable » du dit logiciel. Elle est mise à disposition à des fins de « tests de dernière minute » visant à déceler les toutes dernières erreurs</p>

	<p>subsistant au sein du programme.</p> <p>Source Wikipédia :  <a href="http://fr.wikipedia.org/wiki/Version_d%27un_logiciel#Version_admissible">http://fr.wikipedia.org/wiki/Version_d%27un_logiciel#Version_admissible</a></p>
<p><b>VIP</b>  = Adresse IP virtuelle</p>	<p>Une adresse IP virtuelle (virtual IP address, VIP ou VIPA) est une adresse IP non connectée à un ordinateur ou une carte réseau (NIC) spécifiques. Les paquets entrants sont envoyés à l'adresse IP virtuelle, mais en réalité ils circulent tous via des interfaces réseau réelles.</p> <p>Les VIP sont surtout utilisées pour la redondance de connexion : si un ordinateur ou une carte réseau tombe en panne, un autre ordinateur ou une autre NIC peuvent alors reprendre la connexion.</p> <p>Source : <a href="https://fr.wikipedia.org/wiki/Adresse_IP_virtuelle">https://fr.wikipedia.org/wiki/Adresse_IP_virtuelle</a></p>
<p><b>VLAN</b>  = Réseau local virtuel</p>	<p>Un VLAN (Virtual Local Area Network) est un réseau local regroupant un ensemble de machines de façon logique et non physique.</p>
<p><b>VNC</b>  = Virtual Network Computing</p>	<p>VNC est un système de visualisation et de contrôle de l'environnement de bureau d'un ordinateur distant. Il permet au logiciel client VNC de transmettre les informations de saisie du clavier et de la souris à l'ordinateur distant, possédant un logiciel serveur VNC à travers un réseau informatique. Il utilise le protocole RFB pour les communications.</p>
<p><b>WPAD</b>  = Web Proxy Autodiscovery Protocol</p>	<p>WPAD définit la façon selon laquelle un navigateur web se connecte à Internet. Ce protocole permet au navigateur d'utiliser automatiquement le proxy approprié à l'URL demandée. WPAD laisse le navigateur découvrir l'emplacement du fichier PAC grâce aux services DHCP et DNS.</p> <p>Un fichier PAC est un fichier texte en JavaScript, qui contient entre autres la fonction FindProxyForURL(url, host).</p> <p>Cette fonction possède deux arguments associés :</p> <ul style="list-style-type: none"> <li>• URL : l'URL de l'objet</li> <li>• HOST : le nom de domaine dérivé de l'URL</li> </ul>
<p><b>Xen</b></p>	<p>Xen est un logiciel libre de virtualisation, plus précisément un hyperviseur de machine virtuelle.</p>
<p><b>ZéphirLog</b></p>	<p>ZéphirLog était un module 2.2 qui permettait de stocker et d'archiver les journaux d'événements remontés par les différents serveurs EOLE.</p>